

2 Σεμινάριο:

Πνευματικά Δικαιώματα  
και Βιβλιοθήκες

Πνευματικά  
Δικαιώματα

Βιβλιοθήκες

@prodromos

[prodromos.tsiavos@gmail.com](mailto:prodromos.tsiavos@gmail.com)



# Βιβλιοθήκη

- Δημιουργός
- Διαθέτης
- Χρήστης

# Βασική Ροή Πνευματικών Δικαιωμάτων

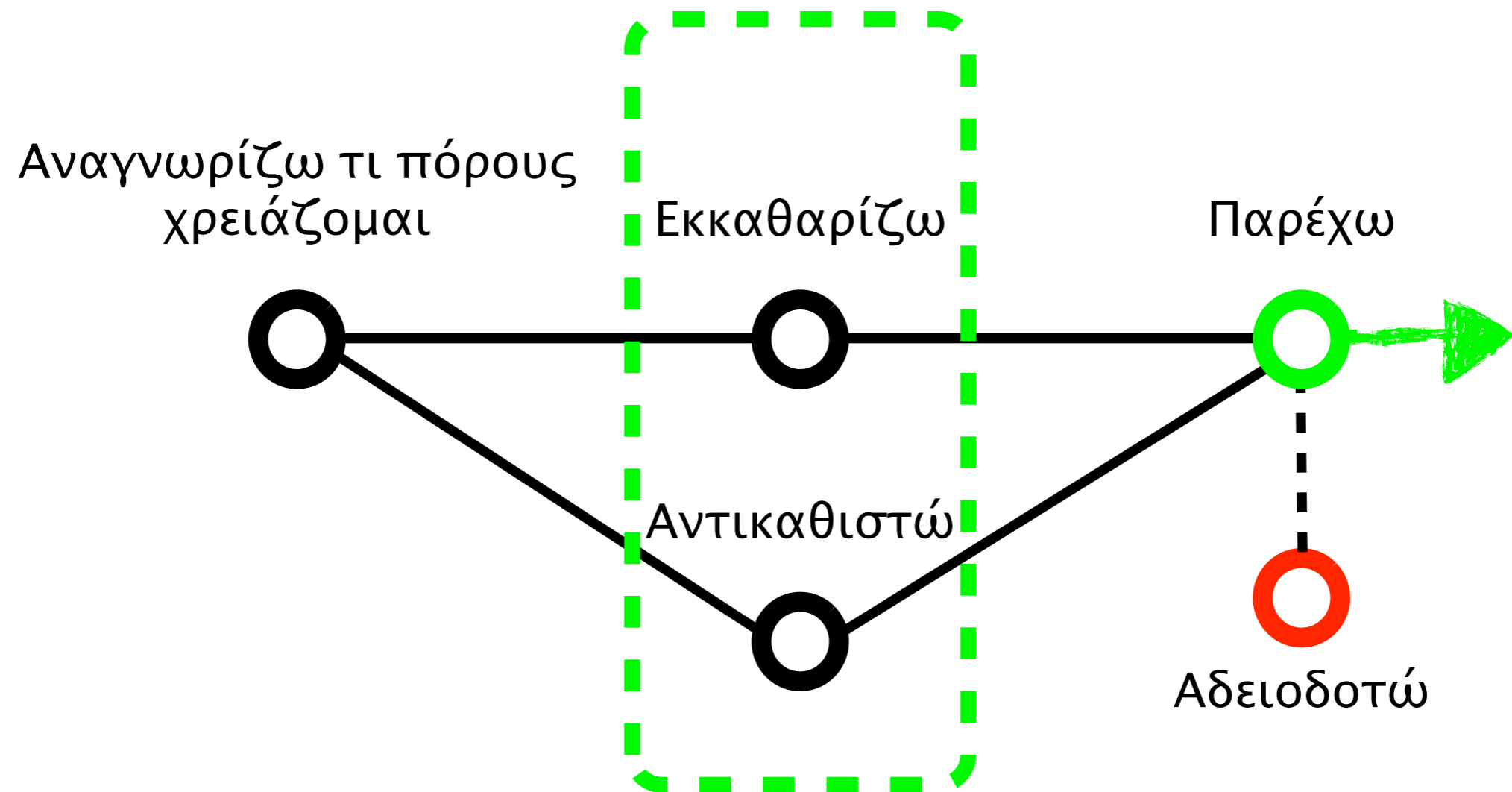

# Βασική Ροή Πνευματικών Δικαιωμάτων

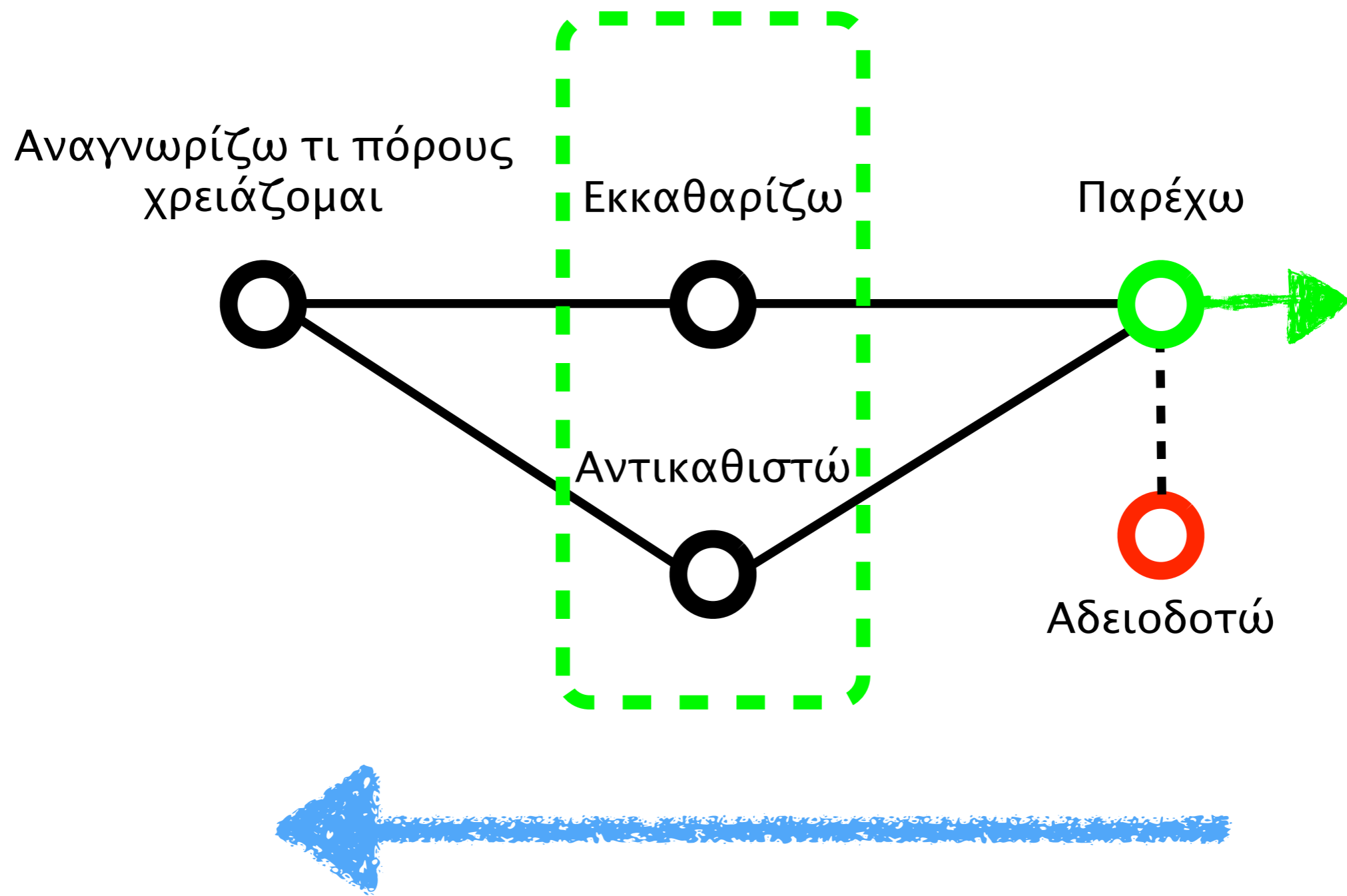

# Χρυσός Κανόνας

**IN  $\geq$  OUT**



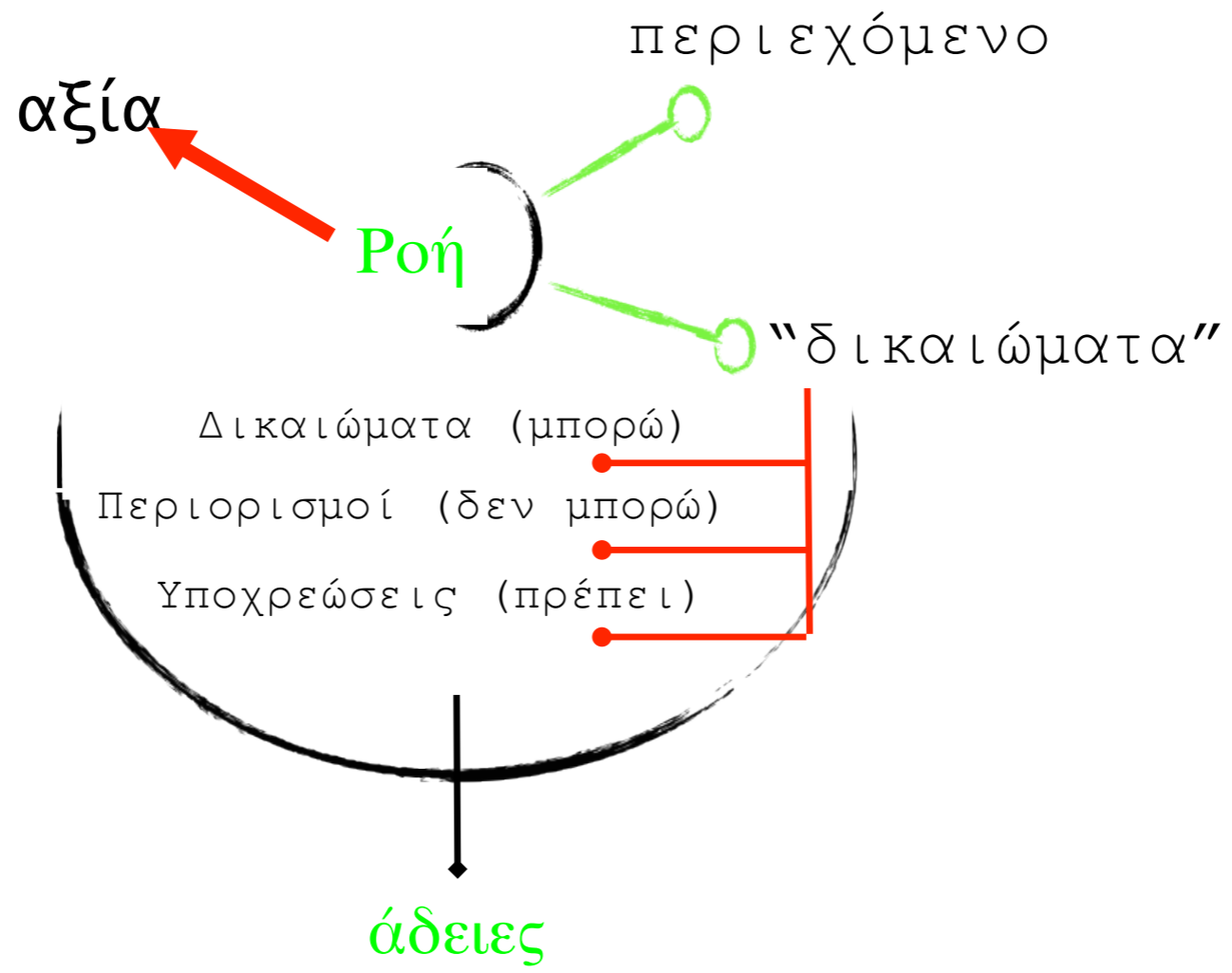

ΌΤΑΝ οι  
ΑΔΕΙΕΣ



Δεν  
λειτουργούν

ή οι εξαιρέσεις δεν  
είναι σαφείς

Δεν  
λειτουργούν

Η ροή  
σταματάει



1

**Τι είναι πνευματική ιδιοκτησία;**

\* Περιορισμένο περιουσιακό δικαίωμα επί της πνευματικής δημιουργίας του ανθρώπου

\* Περιορισμένο στο χρόνο

\* Πρέπει να συντρέχουν κάποιες προϋποθέσεις για να μπορώ να το αποκτήσω (π.χ. πρωτοτυπία)



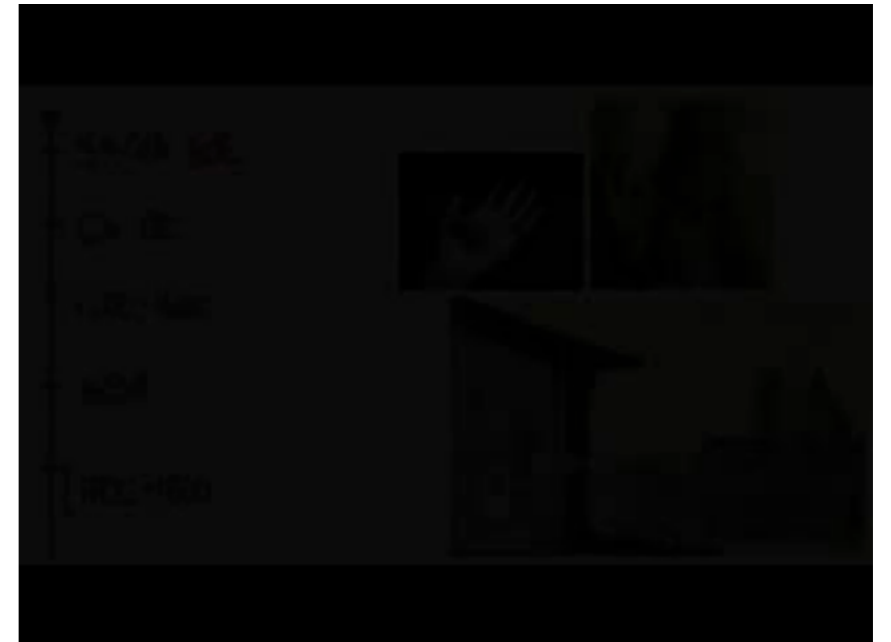

# Ύψια Οικαιώματος

Παρ. 3 Αρ. 2 Ν. 2121/1993

\* όχι ιδέες και αρχές

Παρ. 1 Αρ. 2 Ν. 2121/1993

\* μορφή

+

αρ. 8 παρ. 2 TRIPS



Παρ. 1 Αρ. 2 Ν. 2121/1993

\* πρωτότυπο έργο



Αρ. 29-31 Ν. 2121/1993

\* 70 χρόνια από θάνατο  
δημιουργού

Αρ. 51Α Ν. 2121/1993

\* 25 έτη από πρώτη  
δημοσίευση

Αρ. 52 Ν. 2121/1993

\* 70 χρόνια από εκτέλεση/  
δημοσίευση ή ζωή  
δημιουργού



# [Έκταση του Δικαιώματος I]

- Περιουσιακό Δικαίωμα (αρ. 3)
- Εγγραφή – αναπαραγωγή
- Μετάφραση
- Διασκευή – μετατροπή
- Διανομή αντιτύπων
- Εκμίσθωση – δημόσιο δανεισμό
- Παρουσίαση στο κοινό
- Εισαγωγή αντιτύπων στο κοινό
- Παρακολούθησης

# Θέσμες



PD, Wien Museum, Vienna, Welcome Collection

Ένα έργο πολλά δικαιώματα (αρ 3. Ν. 2121/1993)

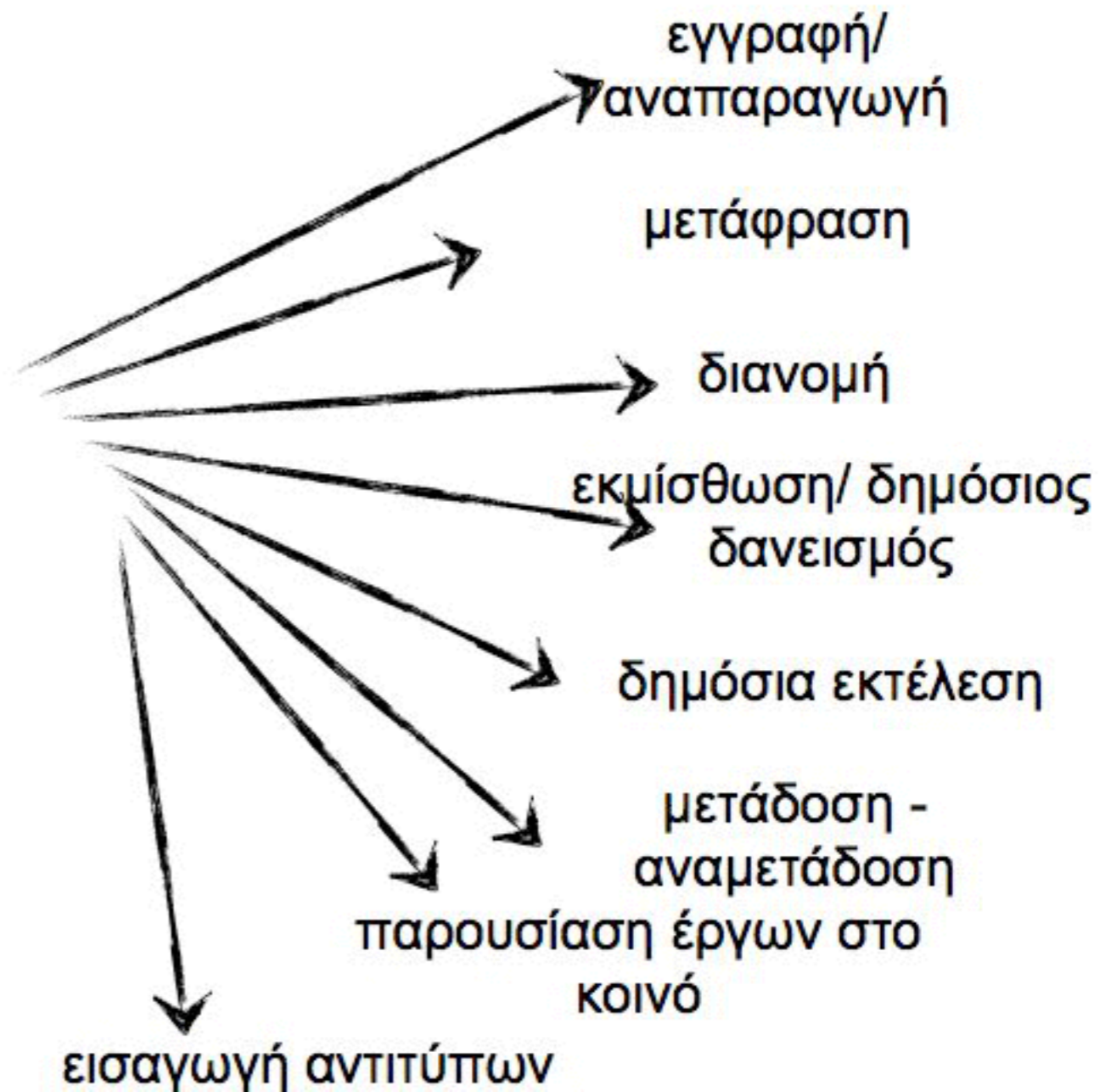

# [Έκταση του Δικαιώματος II]

- Ηθικό Δικαίωμα (αρ. 4)
- Δημοσίευσης
- Πατρότητας - Ανωνυμίας
- Ακεραιότητας
- Προσπέλασης στο έργο
- Υπαναχώρησης

# Θέσμες



PD, Wien Museum, Vienna,  
Welcome Collection

Ένα έργο πολλά  
δικαιώματα (αρ 4. Ν.  
2121/1993)



# [Έκταση του Δικαιώματος III]

- Είδη δικαιωμάτων
- Δικαίωμα του Δημιουργού
- Συγγενικά Δικαιώματα
- Ιδιόρρυθμο Δικαίωμα του Δημιουργού βάσης δεδομένων

# [Έκταση του Δικαιώματος IV]

- Αντικείμενο του δικαιώματος (αρ.2):
- Έργα λόγου, επιστήμης ή τέχνης
- Μεταφράσεις, διασκευές
- Πρωτότυπες Βάσεις Δεδομένων
- Προγράμματα Ηλεκτρονικών Υπολογιστών



# Εξισορρόπηση

Προστασία  
δημιουργού



- \* πρόσβαση σε πρώτες ύλες δημιουργίας
- \* χρήσεις που είναι σημαντικές για την κοινωνία

Αρ. 2-5 Ν. 2121/1993

- \* Αντικείμενο
- \* Περιουσιακό Δικαίωμα
- \* Ηθικό Δικαίωμα
- \* Παρακολούθηση

Αρ. 18-28Γ Ν. 2121/1993

- \* Ιδιωτική Χρήση
- \* Αποσπάσματα
- \* Σχολικά Βιβλία/ Ανθολογίες
- \* Διδασκαλία
- \* Βιβλιοθήκες - Αρχεία
- \* Κινηματογραφικά
- \* Δικαστικοί/ Διοικητικοί
- \* Ενημέρωση
- \* Εικόνες σε Δημόσιους Χώρους
- \* Ειδικές περιστάσεις
- \* Εικαστικά Έργα
- \* ΑΜΕΑ

2

\* Περιορισμένο περιουσιακό δικαίωμα επί της πνευματικής δημιουργίας του ανθρώπου

\* Περιορισμένο στο χρόνο

\* Πρέπει να συντρέχουν κάποιες προϋποθέσεις για να μπορώ να το αποκτήσω (π.χ. πρωτοτυπία)

**ιδέα - μορφή**

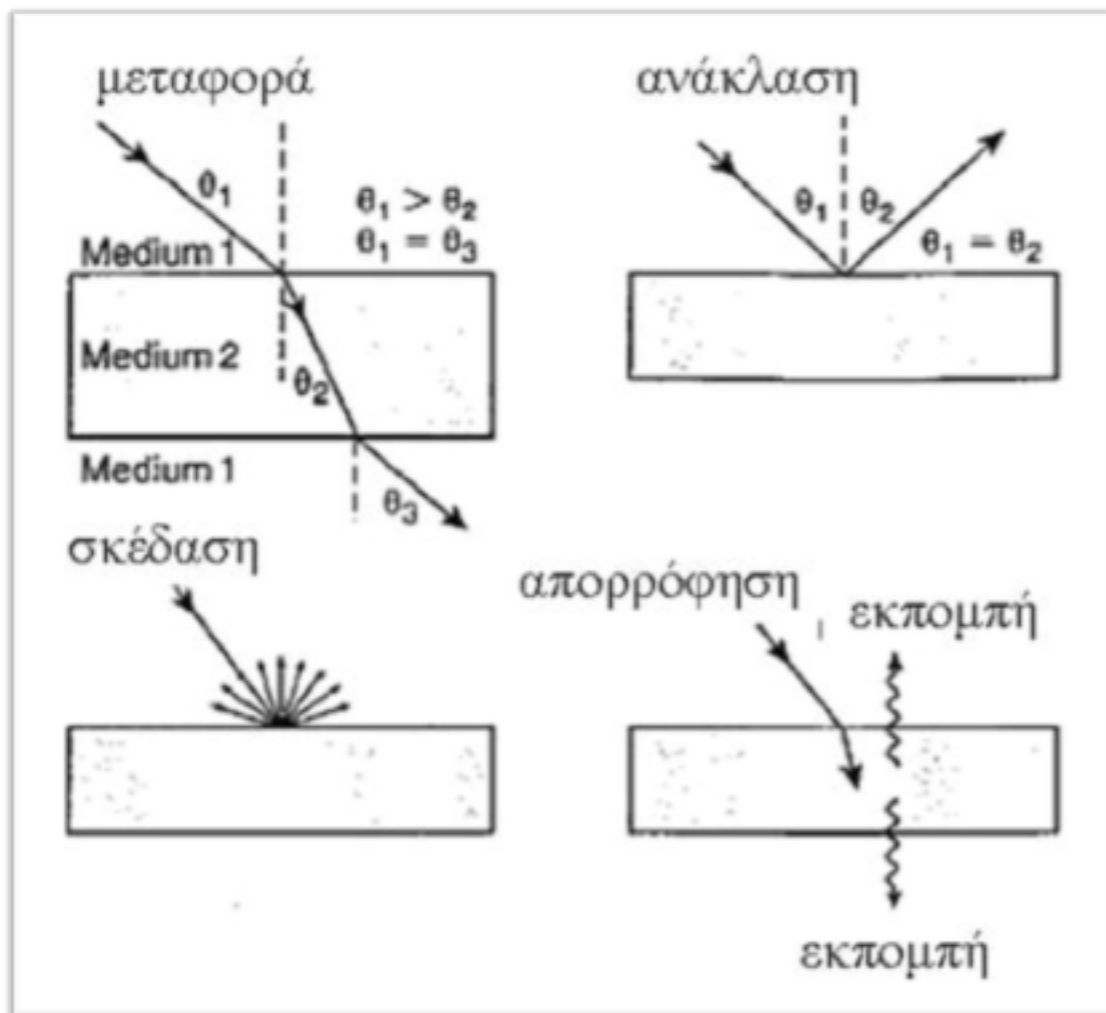

Ιδέα - Μορφή I  
(διάγραμμα)

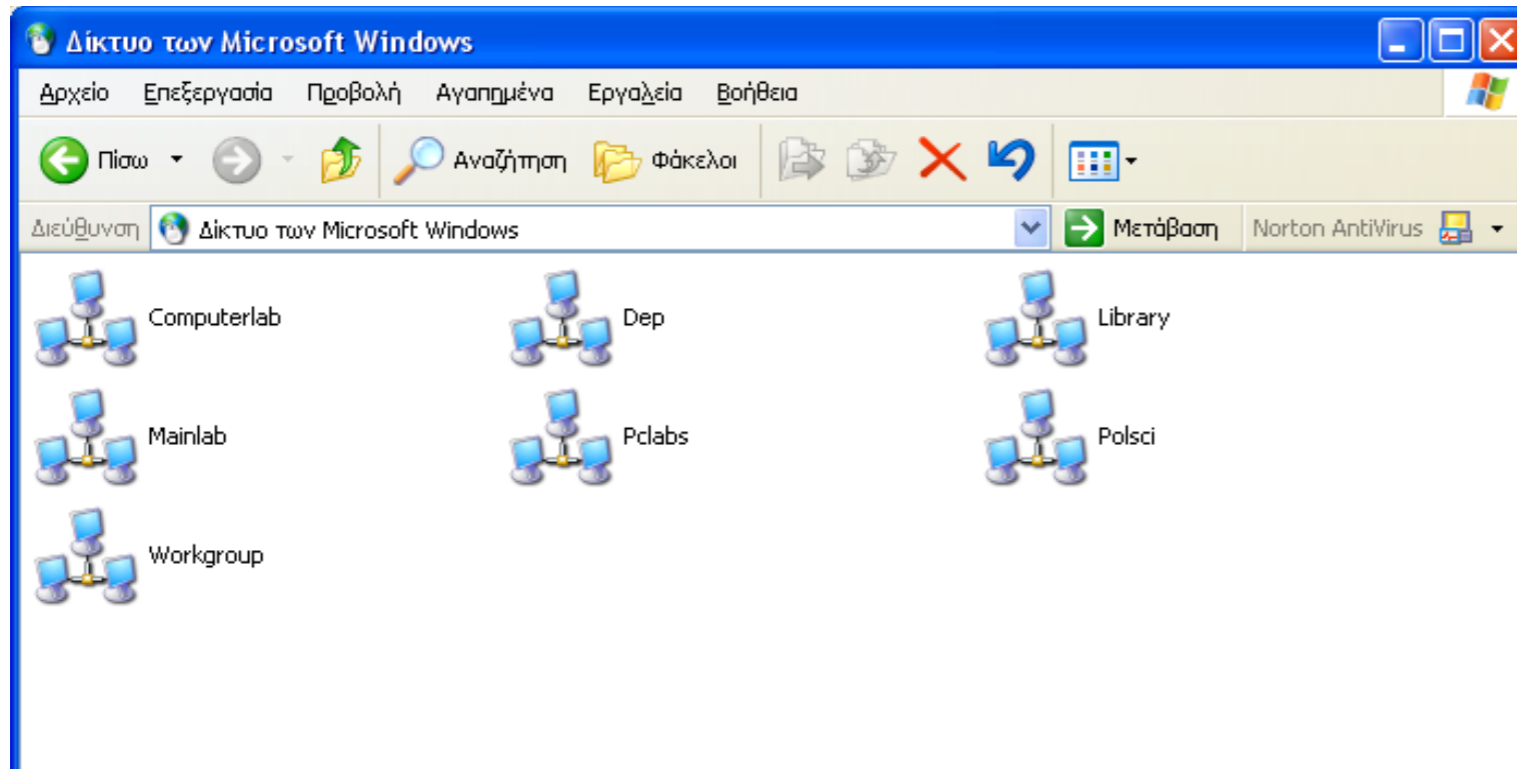

Ιδέα - Μορφή II  
(windows)

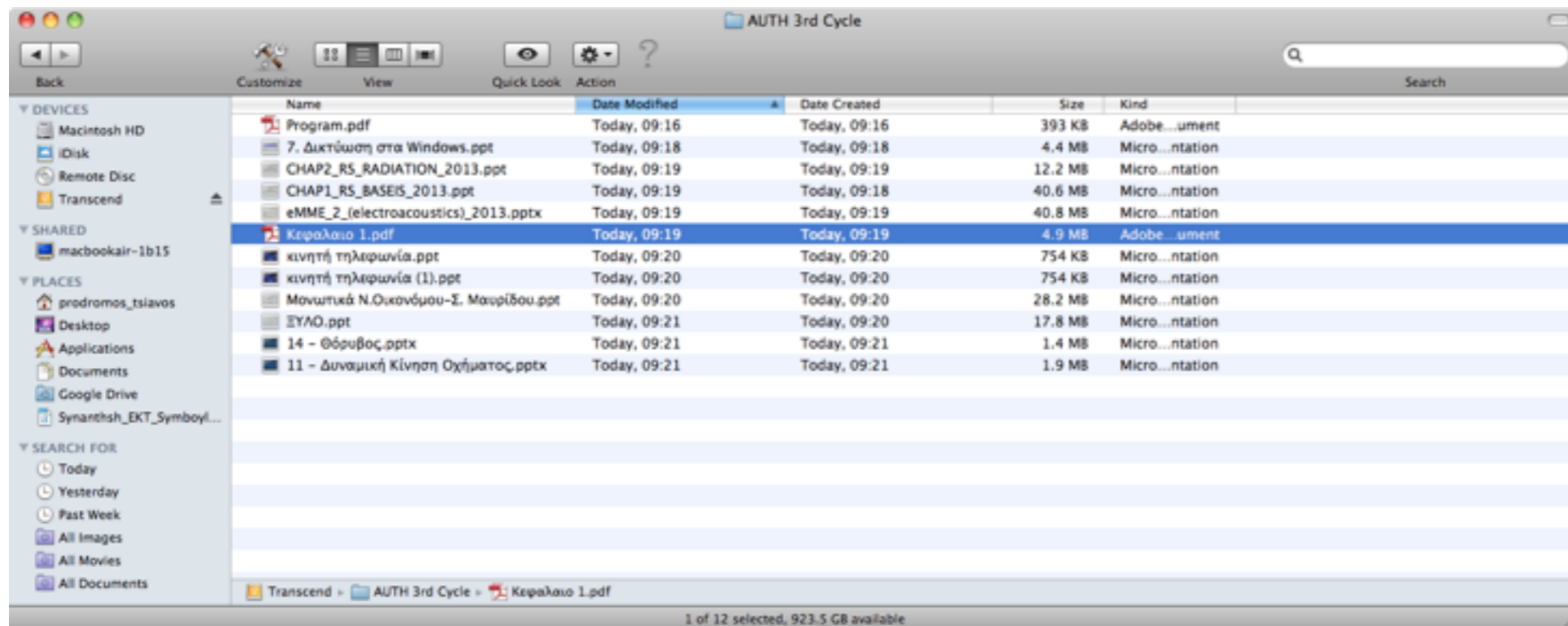

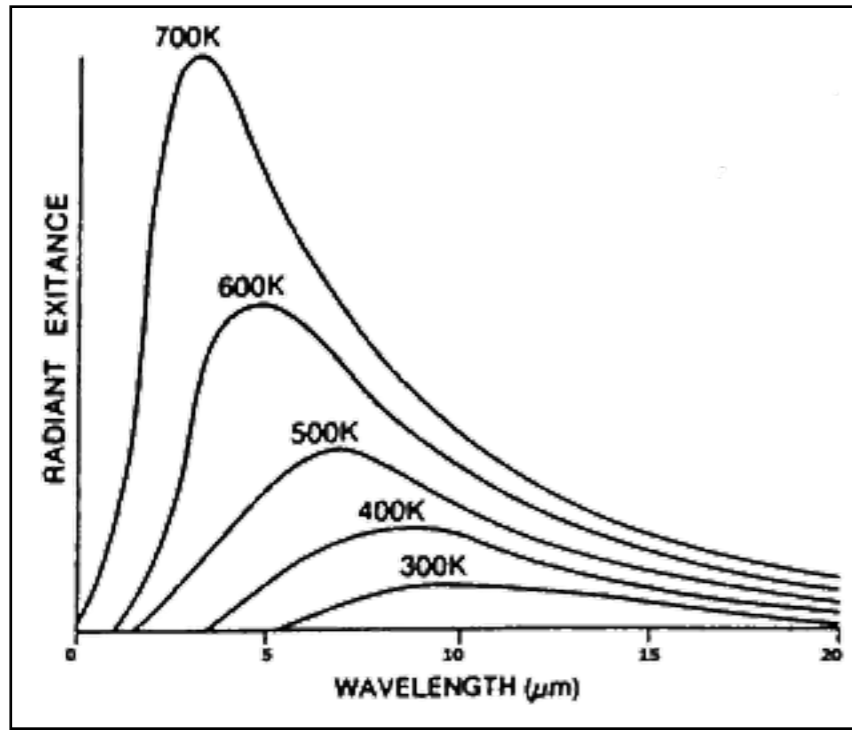

Ιδέα - Μορφή III  
(Wien's Law)

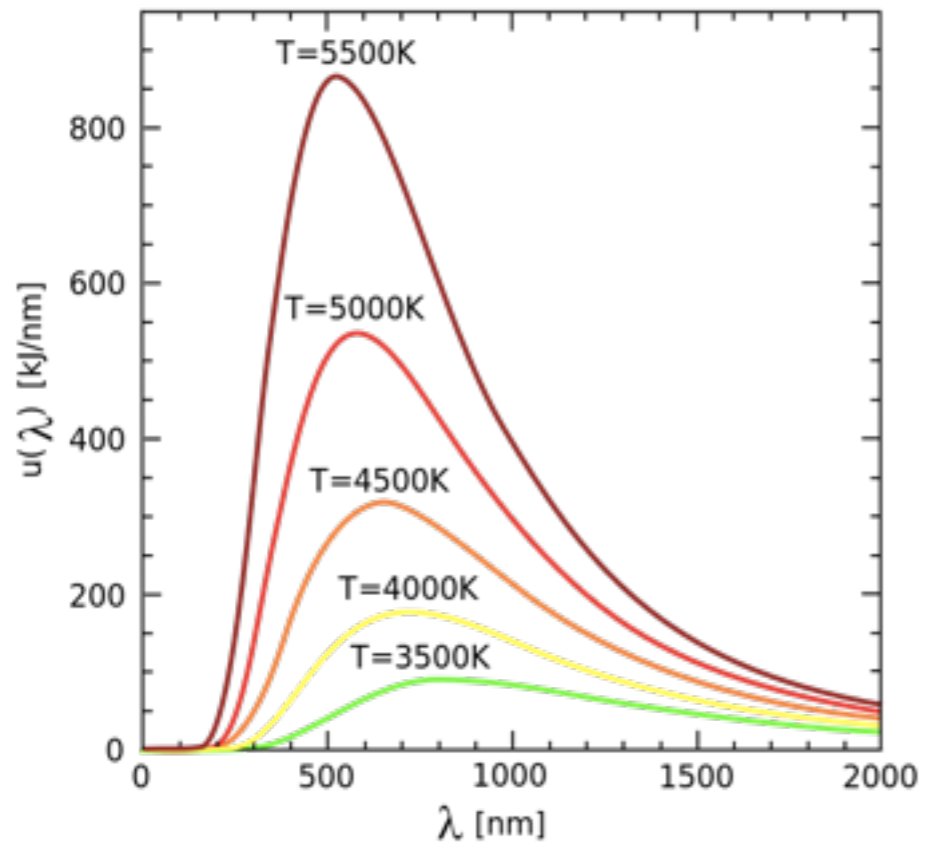

THE  
Tragicall Historie of  
HAMLET,  
*Prince of Denmarke.*

By William Shakespeare.

Newly imprinted and enlarged to almost as much  
again as it was, according to the true and perfect  
Coppie.



AT LONDON,  
Printed by I. R. for N. L. and are to be sold at his  
shoppe vnder Saint Dunstons Church in  
Fleetstreet. 1605.

Hamlet, William  
Shakespeare,  
Second Quarto,  
London, 1605



Ο Άμλετ στη Θύρα  
4,  
Παοκτζίδικο  
Θέατρο,  
Τούμπα, 2013



**ΤΙ ΕΙΝΑΙ ΕΡΓΟ;**



**Φτηνά Τσιγάρα 2000, Ρένος Χαραλαμπίδης, Bad Movies, PLD Productions, Ελληνικό Κέντρο Κινηματογράφου, Alpha TV**

**τι θα πει πρωτότυπο;**

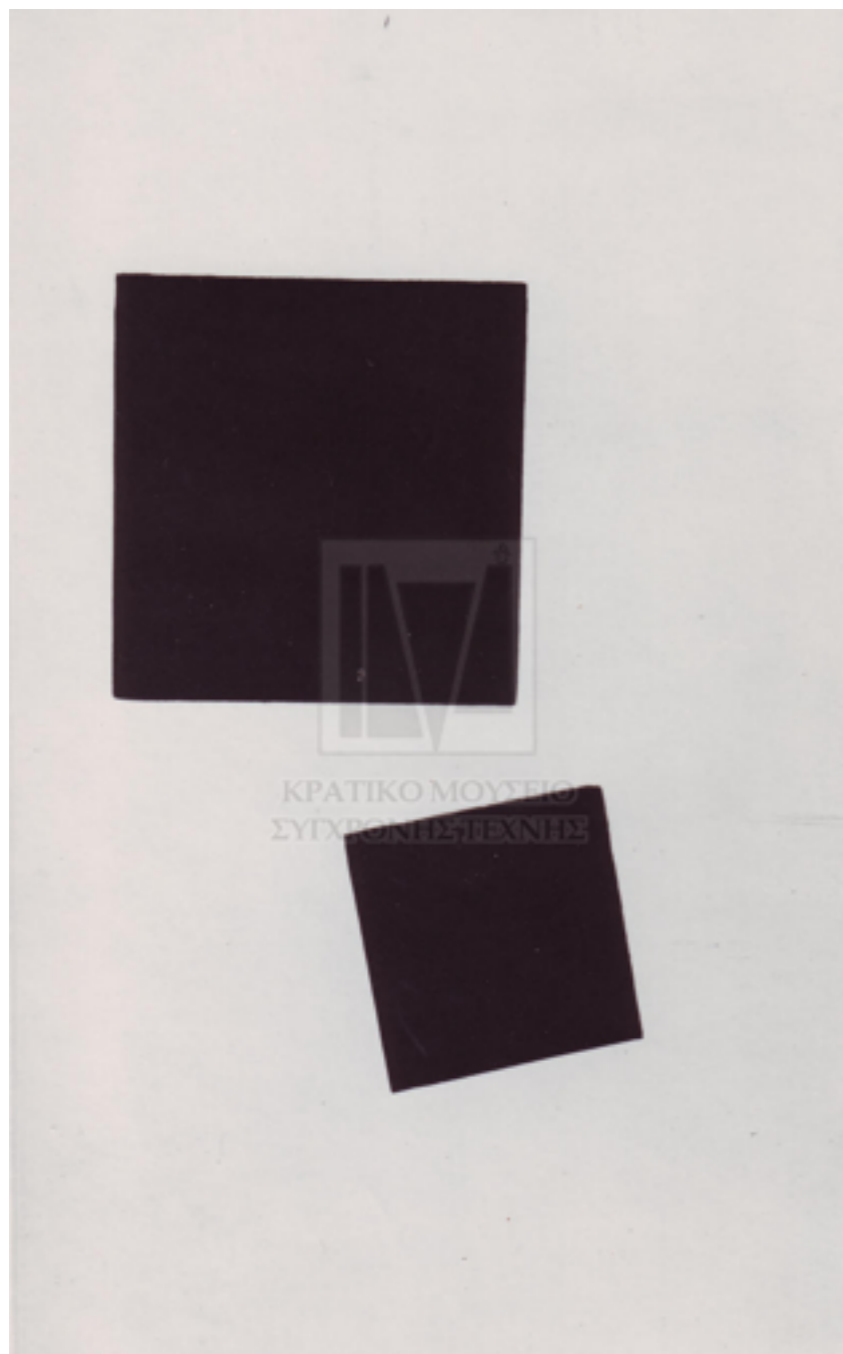

Malevich Kazimir, 1918 "Boy with knapsack / Mal'chik s rantsem"



*Mark Rothko, 1970 Untitled (Black on Grey).*

**πως λειτουργούν οι εξαιρέσεις;**

Το αρ. 28Γ παρέχει τη γενική αρχή που πρέπει να χρησιμοποιείται στην ερμηνεία των Περιορισμών. Σύμφωνα με τη γενική αυτή ρήτρα οι περιορισμοί αυτοί:

(α) πρέπει να εφαρμόζονται μόνο σε ειδικές περιπτώσεις

(β) οι περιπτώσεις αυτές δεν πρέπει να αντίκεινται στην κανονική εκμετάλλευση του έργου ή άλλου προστατευόμενου αντικειμένου

(γ) δεν πρέπει να θίγουν αδικαιολόγητα τα συμφέροντα του δικαιούχου

Η γενική ρήτρα αυτή είναι γνωστή και ως κανόνας των τριών σταδίων.

Ο κατάλογος των περιορισμών που αναφέρονται στα άρθρα 18 έως 28Γ είναι εξαντλητικός. Εάν η πράξη την οποία τελώ δεν εντάσσεται σε κάποιον από αυτούς τους περιορισμούς, τότε θα πρέπει να ζητήσω την άδεια του δικαιούχου του δικαιώματος πνευματικής ιδιοκτησίας.

# Τι πρέπει να κοιτάξω:

(α) με ποια από τις εξουσίες του δικαιούχου σχετίζεται η πράξη που τελώ (π.χ. αναπαραγωγή, διάθεση στο κοινό κλπ)

(β) ποιος είναι ο σκοπός της πράξης που τελώ (π.χ. εκπαιδευτικός, διατήρηση, ενημέρωση κλπ)

(γ) ποιος είναι ο τελών την πράξη (π.χ. βιβλιοθήκη, εκπαιδευτικός κλπ)

(δ) που πραγματοποιείται η πράξη (π.χ. σε εκπαιδευτικό ίδρυμα, στο διαδίκτυο κλπ)

(ε) για τι είδους έργου μιλάμε (π.χ. εικαστικό, λόγου κλπ)

(στ) άλλου είδους προϋποθέσεις (π.χ. νόμιμη δημοσίευση, αναφορά)



# Είδη περιορισμών

(α) Περιορισμοί που υπάρχουν γιατί δεν είναι πρακτικό να διεκδικούνται δικαιώματα για τις συγκεκριμένες χρήσεις (π.χ. Ιδιωτική Αναπαραγωγή, χρήση εικόνων με έργα σε δημόσιους χώρους, προσωρινές πράξεις αναπαραγωγής)

(β) Κοινωνικά σημαντικοί περιορισμοί (π.χ. αναπαραγωγή προς όφελος τυφλών και κωφαλάλων, χρήση για λόγους ενημέρωσης, αναπαραγωγή για σκοπούς δικαστικούς και διοικητικούς)

(γ) Περιορισμοί που ευνοούν τη δημιουργία νέων έργων, κυρίως μέσω της εκπαίδευσης και διατήρησης των υπάρχοντων έργων (π.χ. παράθεση αποσπασμάτων, αναπαραγωγή σε σχολικά βιβλία και ανθολογίες, αναπαραγωγή για διδασκαλία, δημόσια παράσταση ή εκτέλεση σε ειδικές περιστάσεις)

(δ) Περιορισμοί που επιτρέπουν τη διατήρηση των έργων (π.χ. αναπαραγωγή από βιβλιοθήκες και αρχεία, αναπαραγωγή κινηματογραφικών έργων)

(ε) Περιορισμοί συναφείς προς τη φύση του έργου και την ανάγκη πώλησης του (π.χ. έκθεση και αναπαραγωγή εικαστικών έργων)

## **Άρθρο 18(1): Αναπαραγωγή για ιδιωτική χρήση**

Με την επιφύλαξη των επόμενων παραγράφων επιτρέπεται, χωρίς την άδεια του δημιουργού και χωρίς αμοιβή, η αναπαραγωγή ενός έργου, που έχει νομίμως δημοσιευθεί εφόσον η αναπαραγωγή γίνεται για ιδιωτική χρήση εκείνου που την κάνει. Δεν αποτελεί ιδιωτική χρήση η χρήση στο πλαίσιο μιας επιχείρησης ή μιας υπηρεσίας ή ενός οργανισμού.

# Ιδιωτική Αναπαραγωγή

\* Η ορθότερη άποψη θα ήταν ότι οι σχετικές πράξεις εντάσσονται στο πλαίσιο της εξαίρεσης του αρ. 18 καθώς πραγματοποιούνται από ιδιώτες χωρίς την επίβλεψη ή εμπλοκή προσωπικού της βιβλιοθήκης.

\* Η χρήση μέσων που δεν ανήκουν στο πρόσωπο που διενεργεί την αναπαραγωγή δεν την καθιστούν μη ιδιωτική.

\* Η βιβλιοθήκη οφείλει να έχει αναρτήσει τα σχετικά σημειώματα που αναφέρονται στους όρους υπό τους οποίους πραγματοποιείται η αναπαραγωγή.

\* Η καταβολή τιμήματος στη βιβλιοθήκη σε σχέση με την φωτοτύπηση πραγματοποιείται προκειμένου να καλυφθεί το κόστος λειτουργίας και συντήρησης των φωτοτυπικών μηχανημάτων και όχι ως αντίτιμο για τη χρήση της υπηρεσίας φωτοτύπησης και δεν αποτελούν τεκμήριο οργάνωσης ή επίβλεψης της διαδικασίας φωτοτύπησης.

\* Στην περίπτωση αναπαραγωγής οπτικοακουστικού ή ηχητικού υλικού, εφόσον δεν υφίστανται μέσα αναπαραγωγής στο χώρο της βιβλιοθήκης, δεν υφίσταται θέμα ιδιωτικής αναπαραγωγής.



## ΠΡΟΣΟΧΗ!

Σας υπενθυμίζουμε ότι σύμφωνα με την ισχύουσα νομοθεσία για την Πνευματική Ιδιοκτησία και τα συγγενικά δικαιώματα, απαγορεύεται αυστηρά η φωτοτύπηση ολόκληρου βιβλίου ή τεύχους-τόμου περιοδικού. Επιτρέπεται μόνον η φωτοτύπηση μικρού μέρους ενός έργου, σε ένα αντίγραφο και για καθαρά ιδιωτική χρήση του ατόμου που εκτελεί τη φωτοτύπηση. Οι εκτελούντες τη φωτοτύπηση είναι υπεύθυνοι για την ορθή τήρηση των όρων της σχετικής νομοθεσίας. Σε περίπτωση παραβίασης των παραπάνω όρων ή άλλη μορφή κατάχρησης, προβλέπονται σοβαρότατες κυρώσεις για τους παραβάτες.

... ..

... ..

... ..

... ..

... ..

... ..

... ..

... ..

... ..

... ..

... ..

... ..

... ..

... ..

... ..

... ..

... ..

... ..

... ..

... ..

... ..

... ..

... ..

... ..

... ..

... ..

... ..

... ..

... ..

... ..

... ..

... ..

... ..

... ..

... ..

... ..

... ..

... ..

... ..

... ..

... ..

... ..

... ..

... ..

... ..

... ..

... ..

... ..

... ..

... ..

... ..

... ..

... ..

... ..

... ..

... ..

... ..

... ..

... ..

... ..

... ..

... ..

... ..

... ..

... ..

... ..

... ..

... ..

... ..

... ..

## **Άρθρο 19: Παράθεση αποσπασμάτων**

Επιτρέπεται, χωρίς την άδεια του δημιουργού και χωρίς αμοιβή, η παράθεση σύντομων αποσπασμάτων από έργο άλλου νομίμως δημοσιευμένου για την υποστήριξη της γνώμης εκείνου που παραθέτει ή την κριτική της γνώμης του άλλου, εφόσον η παράθεση των αποσπασμάτων αυτών είναι σύμφωνη προς τα χρηστά ήθη και η έκταση των αποσπασμάτων δικαιολογείται από τον επιδιωκόμενο σκοπό. Η παράθεση του αποσπάσματος πρέπει να συνοδεύεται από την ένδειξη της πηγής και των ονομάτων του δημιουργού και του εκδότη, εφόσον τα ονόματα αυτά εμφανίζονται στην πηγή.

MEGA

3

Τζένη Μπότση  
Το Σημάδι του Ερωτα

THE  
TWENTY





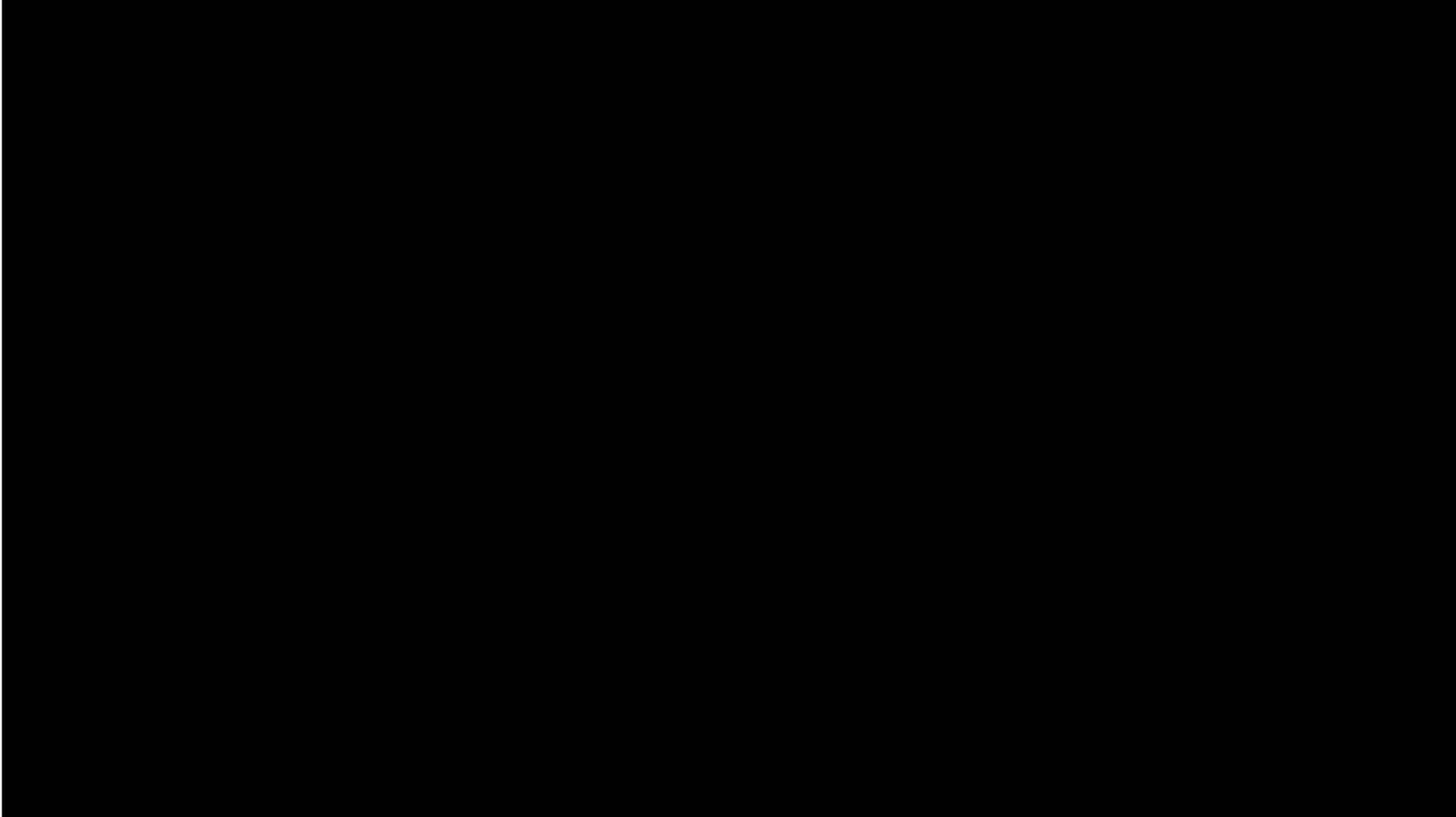

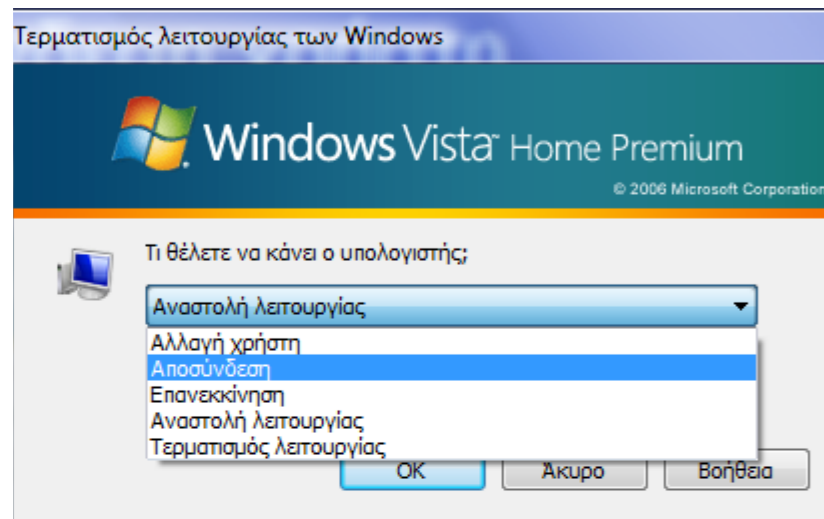

# Είναι απόσπασμα;

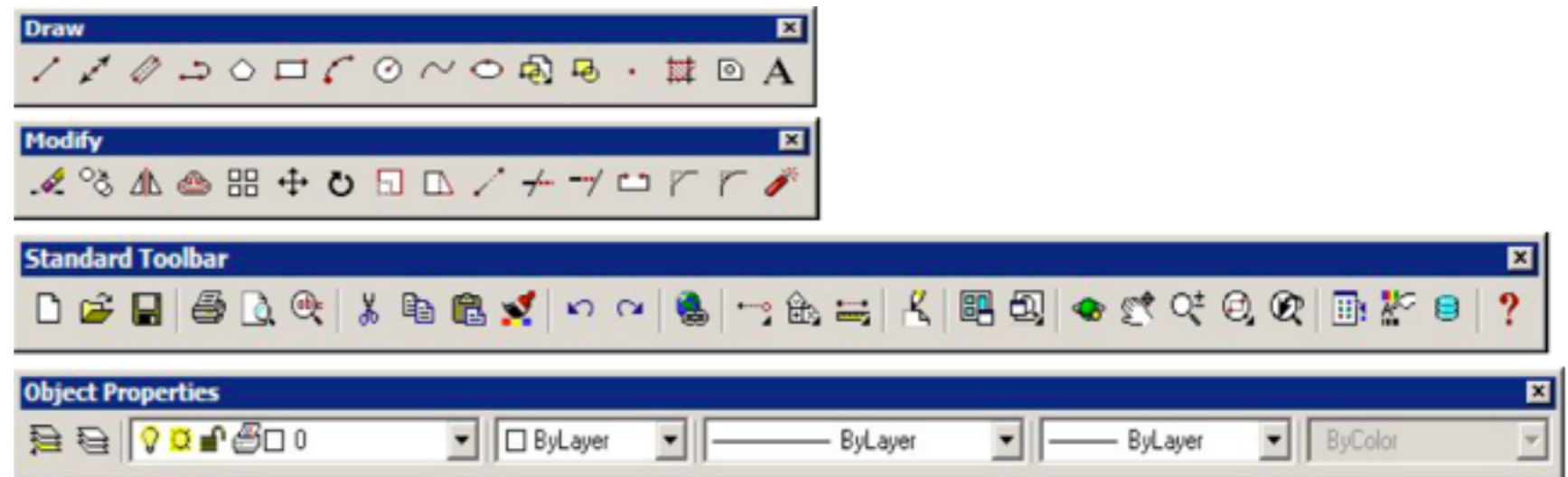
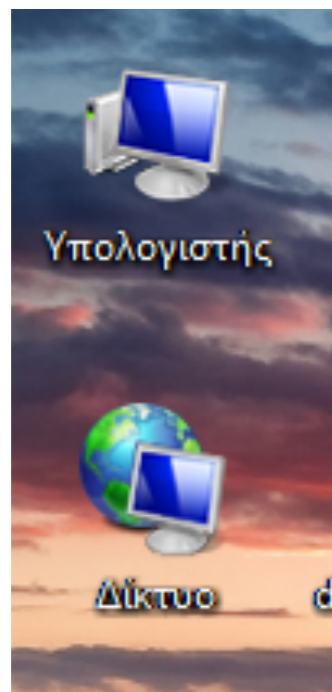

Εικόνα 3. Οι βασικές εργαλειοθήκες

## **Άρθρο 21: Αναπαραγωγή για διδασκαλία**

Επιτρέπεται, χωρίς την άδεια του δημιουργού και χωρίς αμοιβή, η αναπαραγωγή άρθρων νομίμως δημοσιευμένων σε εφημερίδα ή σε περιοδικό, συντόμων αποσπασμάτων έργου ή τμημάτων σύντομου έργου, ή έργου των εικαστικών τεχνών νομίμως δημοσιευμένου, εφόσον γίνεται αποκλειστικά για τη διδασκαλία ή τις εξετάσεις σε εκπαιδευτικό ίδρυμα, στο μέτρο που δικαιολογείται από τον επιδιωκόμενο σκοπό, είναι σύμφωνη με τα χρηστά ήθη και δεν εμποδίζει την κανονική εκμετάλλευση. Η αναπαραγωγή πρέπει να συνοδεύεται από την ένδειξη της πηγής και των ονομάτων του δημιουργού και του εκδότη, εφόσον τα ονόματα αυτά εμφανίζονται στην πηγή.

## **Άρθρο 22: Αναπαραγωγή από βιβλιοθήκες και αρχεία**

Επιτρέπεται, χωρίς την άδεια του δημιουργού και χωρίς αμοιβή, η αναπαραγωγή ενός πρόσθετου αντιτύπου από μη κερδοσκοπικές βιβλιοθήκες ή αρχεία, που έχουν αντίτυπο του έργου στη μόνιμη συλλογή τους, προκειμένου να διατηρήσουν το αντίτυπο αυτό ή να το μεταβιβάσουν σε άλλη, μη κερδοσκοπική βιβλιοθήκη ή αρχείο. Η αναπαραγωγή επιτρέπεται μόνο αν είναι αδύνατη η προμήθεια ενός τέτοιου αντιτύπου από την αγορά σε σύντομο χρόνο και με εύλογους όρους.

# Το πρόβλημα του δημόσιου δανεισμού



\* Μία από τις εξουσίες  
(περιουσιακό δικαίωμα) του  
δημιουργού

\* Διαχείριση από οργανισμούς  
συλλογικής διαχείρισης

\* Νομοθετική λύση



**τι είναι ο “Δημόσιος  
Τομέας” (public domain)  
και ποιά τα όρια του;**

ΛΟΓΟΤΕΧΝΙΚΗ  
ΒΙΒΛΙΟΘΗΚΗ  
ΦΕΞΗ

Α. ΠΑΠΑΔΙΑΜΑΝΤΗ

# Η ΦΟΝΙΣΣΑ

ΜΥΣΤΗΡΙΟΝ

Η ΠΡΩΤΗ ΕΚΔΟΣΗ  
ΤΗΣ «ΦΟΝΙΣΣΑΣ»  
Προλογικό σημείωμα  
ΚΩΣΤΑΣ ΑΚΡΙΒΟΣ  
ΜΕΤΑΙΧΜΙΟ

ΕΝ ΑΘΗΝΑΙΣ  
ΕΚΔΟΤΙΚΟΣ Οίκος ΓΕΩΡΓΙΟΥ ΦΕΞΗ  
1912





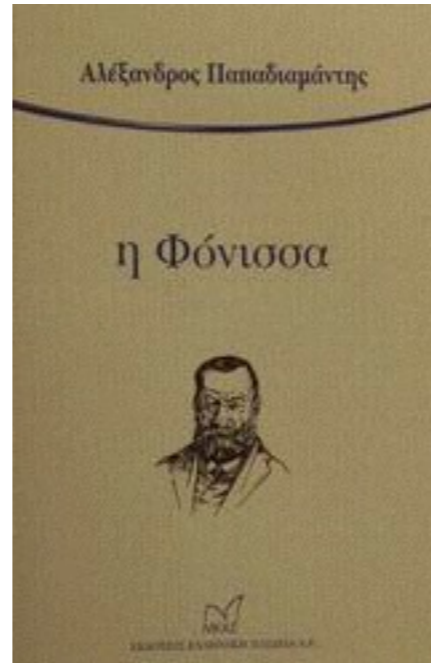
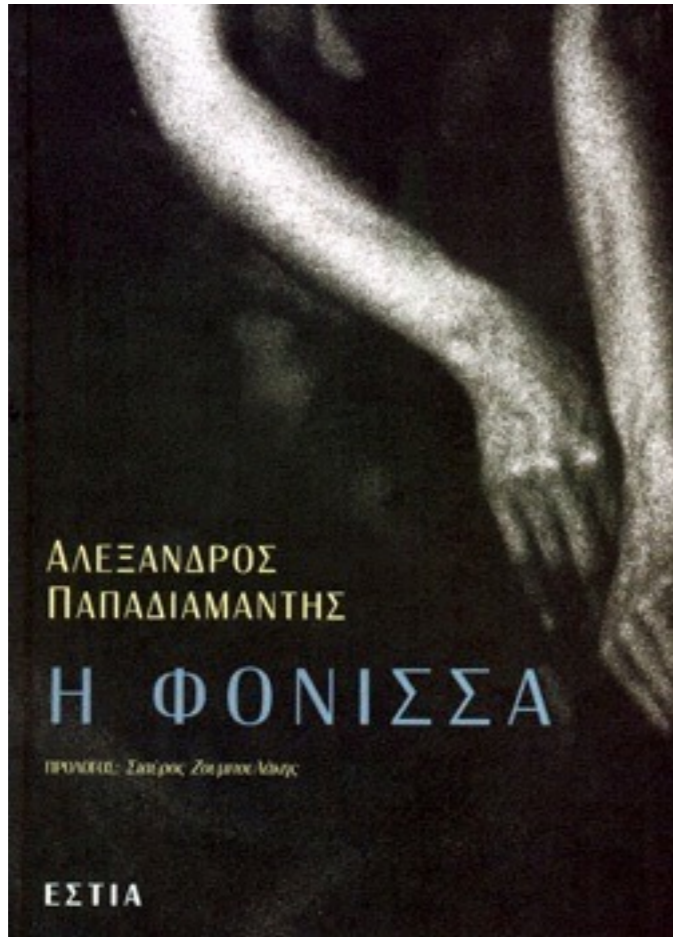

Λήμμα **Συζήτηση**

Ανάγνωση

Επεξεργασία

Επεξεργασία κώδικα

Προβολή ιστορικού

Αναζήτηση

**ΒΙΚΙΠΑΙΔΕΙΑ**

Η ελεύθερη εγκυκλοπαίδεια

Κύρια πύλη  
Κατάλογος λημμάτων  
Προβλεπόμενα  
λήμματα  
Τρέχοντα γεγονότα  
Τυχαίο λήμμα

Συμμετοχή

Πύλη Κοινότητας  
Αγορά  
Πρόσφατες αλλαγές  
Βοήθεια  
Επικοινωνία  
Δωρεές

Εργαλεία

Συνδέσεις προς εδώ  
Σχετικές αλλαγές  
Ειδικές σελίδες  
Σταθερός  
σύνδεσμος  
Πληροφορίες  
σελίδας  
Αντικείμενο Wikidata  
Παραπομπή

Εκτύπωση/εξαγωγή

Δημιουργία βιβλίου

## Η Φόνισσα

Από τη Βικιπαίδεια, την ελεύθερη εγκυκλοπαίδεια

***Η Φόνισσα*** είναι **νουβέλα** του συγγραφέα **Αλέξανδρου Παπαδιαμάντη**. Πρόκειται για το δεύτερο συγγραφικό έργο του και θεωρείται ένα από τα κορυφαία της **νεοελληνικής λογοτεχνίας**. Είναι γραμμένο στην **καθαρεύουσα** και αποτελείται συνολικά από 17 κεφάλαια. Δημοσιεύθηκε για πρώτη φορά στο περιοδικό «Παναθήναια» σε συνέχειες από τον Ιανουάριο ως τον Ιούνιο του **1903**, έχοντας τον υπότιτλο «*κοινωνικόν μυθιστόρημα*». Η πλοκή του έργου εκτυλίσσεται στην ιδιαίτερη πατρίδα του συγγραφέα, τη **Σκιάθο**.

**Πίνακας περιεχομένων** [Απόκρυψη]

- 1 Πλοκή
- 2 Το βιβλίο
- 3 Πηγές
- 4 Εξωτερικοί σύνδεσμοι

### Πλοκή [ Επεξεργασία | επεξεργασία κώδικα ]

Κεντρικό πρόσωπο της ιστορίας είναι η *Φραγκογιαννού*, μία ηλικιωμένη χήρα, η οποία έζησε μια βασανισμένη ζωή ως παιδί, ως σύζυγος, ως μητέρα και ως γιαγιά, μαθημένη πάντα να υπηρετεί χωρίς αντιρρήσεις τους ανθρώπους του περιβάλλοντός της. Η πείρα τής δίδαξε ότι η ζωή για μια γυναίκα είναι γεμάτη βάσανα και η θεωρία της ήταν ότι η γέννηση ενός κοριτσιού δεν φέρνει παρά δυστυχία, όχι μόνο στο ίδιο το παιδί, αλλά και στην οικογένειά του, ιδίως αν είναι φτωχή.

Ένα βράδυ καθώς ξενυχτάει στην κούνια της άρρωστης νεογέννητης εγγονής της, περνούν απ' το μυαλό της όλες οι δύσκολες στιγμές της ζωής που έζησε. Το μυαλό της θολώνει και σκοτώνει το βρέφος προκαλώντας του ασφυξία, ενώ ο θάνατος θεωρείται από τον γιατρό φυσιολογικός. Αν και αρχικά νιώθει τύψεις, κατά βάθος δεν μετανιώνει για την πράξη της. Αντίθετα, τής γίνεται έμμονη ιδέα ότι η μοίρα την έχει τάξει να σώσει τον κόσμο απαλάσσοντάς τον από μικρά κορίτσια.

#### Η φόνισσα

<b>Συγγραφέας</b>	<b>Αλέξανδρος Παπαδιαμάντης</b>
<b>Είδος</b>	Κοινωνικό μυθιστόρημα
<b>Γλώσσα</b>	Ελληνική
<b>Πρώτη έκδοση</b>	1903

Κείμενο **Συζήτηση**

Ανάγνωση

Επεξεργασία

Προβολή ιστορικού

Αναζήτηση

# Η Φόνισσα/Κεφάλαιο Α

< Η Φόνισσα

(Ανακατεύθυνση από Η Φόνισσα/Κεφάλαιο Α)

## Η Φόνισσα

Συγγραφέας: *Αλέξανδρος Παπαδιαμάντης*

Κεφάλαιο Β' →

### I [Επεξεργασία]

Μισοπλαγιασμένη κοντά εις την έστιαν, με σφαιριστά τὰ ὄμματα, τὴν κεφαλὴν ἀκουμβώσα εἰς τὸ κράσπεδον τῆς έστίας, τὸ λεγόμενον «φουγοπόδαρο», ἢ θεια-Χαδούλα, ἢ κοινῶς Γιαννοῦ ἢ Φράγκισσα, δὲν έκοιμάτο, ἀλλ' έθυσίαζε τὸν ὕπνο πλησίον εἰς τὸ λίκνον τῆς ἀσθενούσης μικρᾶς έγγονῆς τῆς.

Ὅσον διὰ τὴν λεχώ, τὴν μητέρα τοῦ πάσχοντος βρέφους, αὐτὴ πρὸ ὀλίγου εἶχεν ἀποκοιμηθῆ ἐπὶ τῆς χθαμαλῆς, πενιχρᾶς κλίνης τῆς.

Ὁ μικρὸς λύχνος, κρεμαστός, έτρεμόσβηνε κάτω τοῦ φατνώματος τῆς έστίας. Ἐρριπτε σκιὰν ἀντὶ φωτὸς εἰς τὰ ὀλίγα πενιχρὰ έπιπλα, τὰ ὁποῖα έφαίνοντο καθαριώτερα καὶ κοσμιώτερα τὴν νύκτα. Οἱ τρεῖς μισοκαυμένοι δαυλοί, καὶ τὸ μέγα ὀρθὸν κούτσουρον τῆς έστίας, έρριπτον πολλὴν στάκτην, ὀλίγην ἀνθρακιὰν καὶ σπανίως βρέμουσαν φλόγα, κάμνουσαν τὴν γραίαν νὰ ένθυμηταί μέσα εἰς τὴν νύσταν τῆς τὴν ἀποῦσαν μικροτέραν κόρην τῆς, τὴν Κρινιώ, ἧτις ἂν εύρίσκετο τώρα έντός τοῦ δωματίου, θὰ ὑπεψιθύριζε με τόνον λογασιδικόν: «Ἄν εἶναι φίλος, νὰ χαρῆ, ἂν εἶν' έχθρός, νὰ σκάση...»

Ἡ Χαδούλα, ἢ λεγομένη Φράγκισσα, ἢ ἄλλως Φραγκογιαννοῦ, ἦτο γυνὴ σχεδὸν έξηκοντούτις, καλοκαμωμένη, με ἀδρούς χαρακτήρας, με ἦθος ἀνδρικόν, καὶ με δυὸ μικρᾶς ἄκρας μύστακος ἄνω τῶν χειλέων τῆς. Εἰς τοὺς λογισμούς τῆς, συγκεφαλαιοῦσα ὄλην τὴν ζωὴν τῆς, έβλεπεν ὅτι ποτε δὲν εἶχε κάμει ἄλλο τίποτε εἰμῆ νὰ ὑπηρετῆ τοὺς ἄλλους. Ὅταν ἦτο παιδίσκη, ὑπηρετεῖ τοὺς γονεῖς τῆς. Ὅταν ὑπανδρεύθη, έγινε σκλάβα τοῦ συζύγου τῆς - καὶ ὁμως, ὡς ἐκ τοῦ χαρακτήρος τῆς καὶ τῆς ἀδυναμίας εκείνου, ἦτο συγχρόνως καὶ κηδεμὼν αὐτοῦ· ὅταν απέκτησε τέκνα, έγινε δοῦλα τῶν τέκνων τῆς· ὅταν τὰ τέκνα τῆς απέκτησαν τέκνα, έγινε πάλιν δουλεύτρια τῶν έγγόνων τῆς.

Τὸ νεογνὸν εἶχε γεννηθῆ πρὸ δυὸ έβδομάδων. Ἡ μητέρα τοῦ εἶχε κάμει βαριά λεχωσιά. Ἦτο αὐτὴ ἢ κοιμωμένη ἐπὶ τῆς κλίνης, ἢ πρωτότοκος κόρη τῆς Φραγκογιαννοῦς, ἢ Δελχαρῶ ἢ Τραχήλαινα. Εἶχαν βιασθῆ νὰ τὸ βαπτίσουν τὴν δεκάτην ἡμέραν έπειδὴ έπασχε δεινῶς· εἶχε κακὸν βῆχα, κοκκίτην,



ΒΙΚΙΘΗΚΗ

- Κύρια Σελίδα
- Ἀρχαία
- English
- Γραμματεία
- Πρόσφατες αλλαγές
- Τυχαία σελίδα
- Βοήθεια
- Δωρεές

#### Εργαλειοθήκη

- Συνδέσεις προς εδῶ
- Σχετικές αλλαγές
- Επιφόρτωση αρχείου
- Ειδικές σελίδες
- Σταθερὸς σύνδεσμος
- Πληροφορίες σελίδας
- Παραθέστε αὐτὴ τὴ σελίδα

#### Εκτύπωση/εξαγωγή

- Δημιουργία βιβλίου
- Κατέβασμα ως PDF
- Κατέβασμα ως EPUB
- Έκδοση εκτύπωσης

# Η Φόνισσα

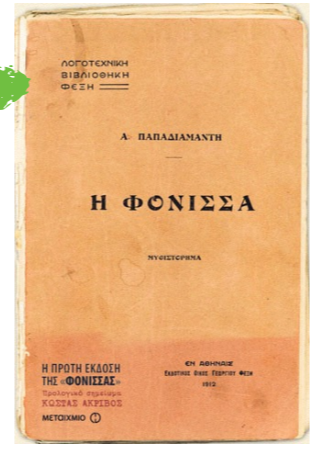
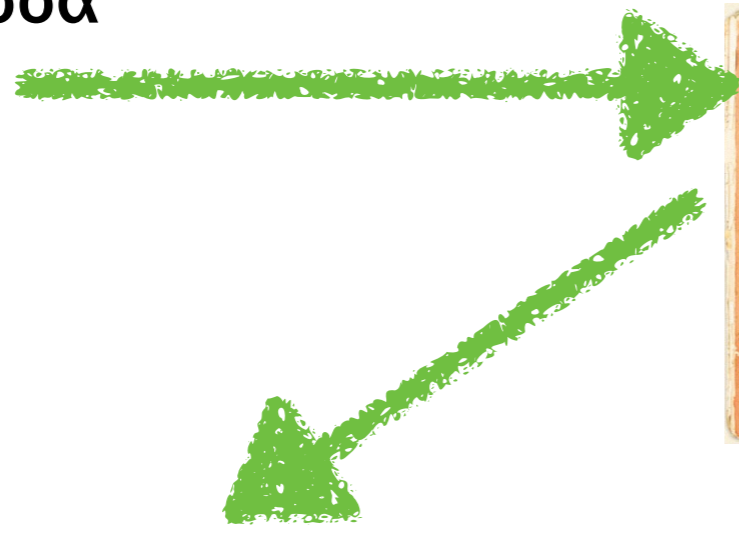

Ιδέα  
Πλοκή,  
χαρακτήρες κλπ



Αναπαραγωγή  
(π.χ. φωτοτυπική)

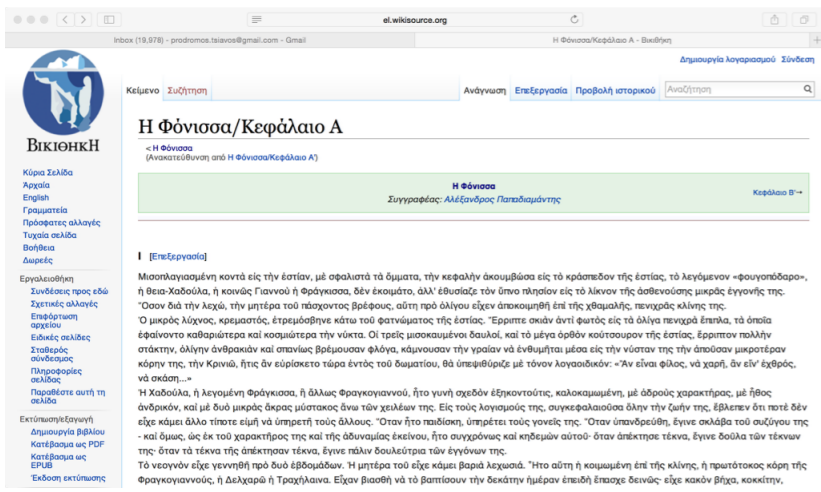
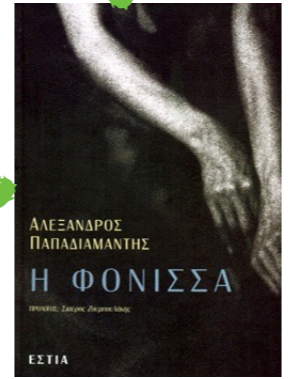
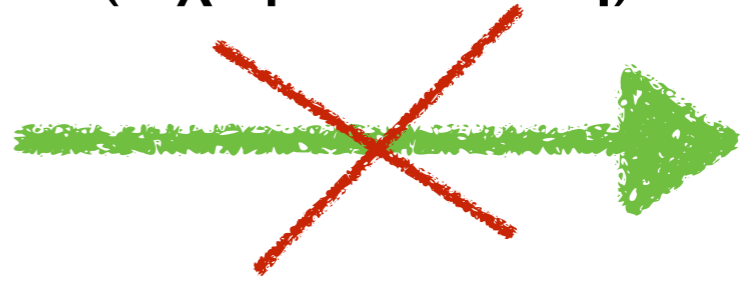

Αναπαραγωγή  
λογοτεχνικού έργου  
(OCR;)



# Η Φόνισσα

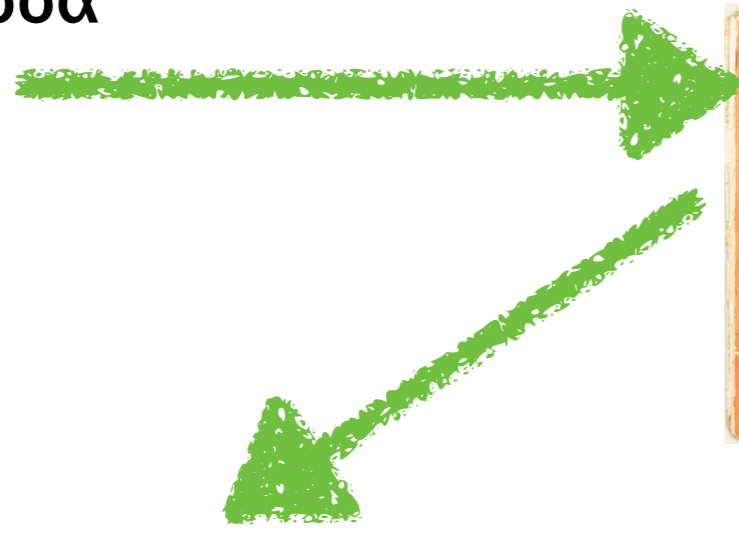

Ιδέα  
Πλοκή,  
χαρακτήρες κλπ



Αναπαραγωγή  
(π.χ. φωτοτυπική)

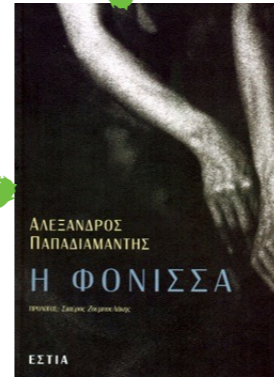
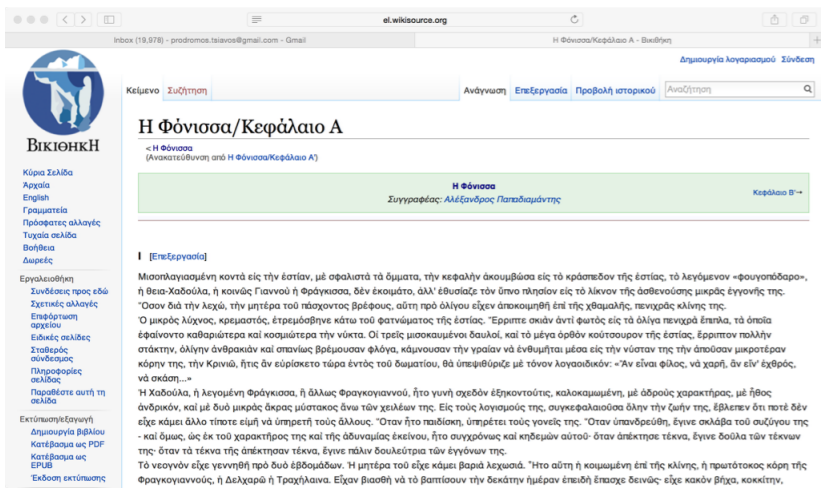
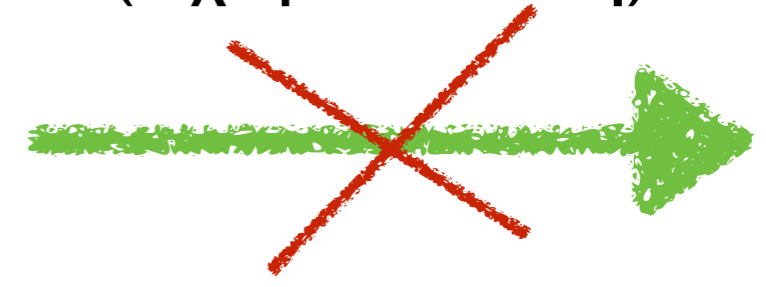

Αναπαραγωγή  
λογοτεχνικού έργου  
(OCR;)

3

**χρειάζεται να κάνω κάτι για να  
προστατέψω την πνευματική μου  
ιδιοκτησία;**



Όχι!

Η Πνευματική Ιδιοκτησία προστατεύεται χωρίς  
να απαιτούνται διατυπώσεις!

Αλλά...

- Μπορώ να έχω κάποια σήμανση στο έργο (αρ. 10 Ν. 2121/1993)
- Είναι σημαντικό να εξηγώ με ποιο τρόπο θέλω να διατίθεται το έργο μου

**[κατοχύρωση (Πν . Ιδ) ]**



Filing of copyright on website, script, program, book, poem, logo, design, style, design, music, design, invention, document, brochure, advertising, song lyrics, make, photos, games ...

**Copyright Registration in UK**  
 Register any creative work, design, project and Website content.  
 Get a Legal Proof with Copyright .co.uk !

Copyright .co.uk is the UK reference for private Online Copyright registration Service.

With a network of more than 50 websites worldwide, Copyright.co.uk has been providing online registration and legal proof for over 100 000 creative works, designs, website contents and projects, per year.



### Copyright .co.uk Manager

- ▶ Customer Access
- ▶ Register a Copyright
- ▶ Forgot Password
- ▶ Games Rules Published
- ▶ Official Copyright Book
- ▶ Contact us

SHARE

### Copyright: Registration and Filing

SHARE

#### Who must register and protect by copyright?

The copyright is the right that applies to any creation of the mind: literary and artistic creations, works, designs and conceptual creations.



**Question**

Online -



I think this will be extremely useful. You guys took something we did, and you added to it in a way that will really add important value and really make the copyright system - in a way that it should - work much better.

Lawrence Lessig, Founder of Creative Commons at the RC Launch-Event

**NEWS AND EVENTS**

**The Digital Public Domain**  
Book published, available for download

**PUBLISH AND REGISTER YOUR WORKS**  
[start here](#)

**FIND AND VERIFY WORKS**  
[advanced search](#)

**FEATURES INCLUDE**

- public certificate
- permanent link to your work and license
- full copyright, Creative Commons or GPL
- earn money with double licensing

**FAIR SERVICE**

- up to 3 FREE registrations per year
- permanent online certificate
- fair use storage of your work
- digital timestamp valid for 35 years

**RECENT WORKS**

**SPENTO**

registered by [SetteOreDopo](#)  
Punk Rock  
**Type:** Audio | **Language:** Italiano | **Grid:** RC-01-LIZ0000001587-9

**Why register your work?**

Authors and re-mixers need trust when publishing in the Internet. Registered Commons provides a permanent link to the work, its license and a digital timestamp. No matter if it's photography, poetry, a series of blog entries or an open source software project: Now anybody can have secure evidence about the author's permission for re-using it.

**Listen!**

Joe Benso has produced an audio feature about Registered Commons. Listen to his motivation, to use the service:

[+ AUDIO MP3](#)

Producers can claim, when exactly they have created or published their work. And if you want to use the material, you have secure evidence about the conditions.



**FAQ**

[What are the registration steps?](#)

we are **86045** users now

creators corporate

# Είναι το έργο δικό μου I (μέλη ΔΕΠ);

- Δεν απαιτούνται προϋποθέσεις για την κτήση του δικαιώματος (αρ.6) αλλά τεκμαίρεται ως δικαιούχος αυτός που αναγράφεται (αρ.10)
- Εάν εργάζομαι για το δημόσιο καταρχήν ισχύει το αρ.8 οπότε:
  - Εάν δημιουργήθηκε το έργο κατά την εκτέλεση του υπηρεσιακού μου καθήκοντος μεταβιβάζεται στον εργοδότη
  - Εάν είναι εκτός καθηκόντων εξαρτάται από το λεκτικό της σύμβασης
  - Κοιτάω πάντοτε τον κανονισμό του Πανεπιστημίου και τους όρους για (α) μέλη ΔΕΠ και (β) συμβασιούχους

# Είναι το έργο δικό μου II (φοιτητές);

- Εάν είμαι φοιτητής
  - Κοιτάω κανονισμό (αλλιώς γενικές αρχές ή ειδικοί νόμοι):
    - Εργασίες Μαθημάτων (κανονισμός)
    - Πτυχιακές (κανονισμός)
    - Μεταπτυχιακές (υπάρχει έργο (συγχρηματοδοτούμενο ή ευρωπαϊκό;))
    - Διδακτορικά (υπάρχει έργο;)
      - Κατάθεση σε Πανεπιστήμιο
      - Κατάθεση σε ΕΚΤ



## Όροι πρόσβασης και διάθεσης των διδακτορικών διατριβών του ΕΑΔΔ

- Επιτρέπεται η πρόσβαση στα κείμενα και τις βιβλιογραφικές εγγραφές των διδακτορικών διατριβών του ΕΑΔΔ για μελέτη και ανάγνωση
- Η διάθεση αντιγράφων των διδακτορικών διατριβών επιτρέπεται μόνο σε [εγγεγραμμένους χρήστες](#) του ΕΑΔΔ
- Η πρόσβαση σε και η διάθεση διδακτορικών διατριβών του ΕΑΔΔ είναι δυνατή μόνο εφόσον παρέλθει η ημερομηνία αποδέσμευσής τους
- Επιτρέπεται μόνο η προσωπική, μη εμπορική χρήση των διδακτορικών διατριβών για εκπαιδευτικούς ή ερευνητικούς σκοπούς, εκτός αν έχει επιλεγεί άδεια (π.χ. Creative Commons) που ορίζει διαφορετικά.
- Δεν επιτρέπεται η διδασκαλία, αναπαραγωγή ή περαιτέρω διάθεση μέρους ή του συνόλου μιας διδακτορικής διατριβής από τους χρήστες του ΕΑΔΔ, εκτός αν έχει επιλεγεί άδεια (π.χ. Creative Commons) που ορίζει διαφορετικά.
- Σε περίπτωση που επιτρέπεται η διδασκαλία, αναπαραγωγή ή περαιτέρω διάθεση μιας διδακτορικής διατριβής, θα πρέπει να λαμβάνει χώρα σύμφωνα με την άδεια που έχει διατεθεί προς τούτο από τον δικαιούχο των πνευματικών δικαιωμάτων επί αυτής, κατόπιν ενημέρωσης του ΕΚΤ αποστέλλοντας ηλεκτρονικό μήνυμα στη διεύθυνση [phdtheses@ekt.gr](mailto:phdtheses@ekt.gr), με τη βιβλιογραφική αναφορά της δημοσίευσης, η οποία θα πρέπει να είναι ως εξής: Επίθετο, Αρχικό ονόματος, Έτος σε παρένθεση, Τίτλος διατριβής με πλάγια γράμματα. Δημοσίευση Διδακτορική Διατριβή, Πανεπιστήμιο. Τόπος, Χώρα. Παράδειγμα: Watkins, M. (1986). The influence of involvement and information search on consumer's choice of recreation activities. Unpublished Doctoral Dissertation, University of Oregon. Eugene, Oregon, USA.
- Ο δημιουργός διατηρεί το σύνολο των ηθικών του δικαιωμάτων ανεξαρτήτως της άδειας που επιλέγει.

## Προσωπικά Δεδομένα

Η υπηρεσία του ΕΑΔΔ ακολουθεί τις διατάξεις για την προστασία δεδομένων προσωπικού χαρακτήρα όπως ο νόμος ορίζει και προσδιορίζεται αναλυτικά στην [«Πολιτική Προστασίας Δεδομένων Προσωπικού Χαρακτήρα του ΕΑΔΔ»](#).

## Διαδικασία γνωστοποιήσεων παραβίασης δικαιωμάτων τρίτων

Σε περίπτωση εντοπισμού παραβίασης δικαιωμάτων πνευματικής ιδιοκτησίας ή προσβολής του δικαιώματος προστασίας δεδομένων προσωπικού χαρακτήρα, ο χρήστης υποχρεούται και ο δικαιούχος δικαιούται να το δηλώσει άμεσα στο ΕΚΤ, το οποίο υποχρεούται να αφαιρέσει το σχετικό περιεχόμενο αμελλητί και να διερευνήσει την υπόθεση. Η σχετική ηλεκτρονική αλληλογραφία θα πρέπει να αποστέλλεται στη διεύθυνση [phdtheses@ekt.gr](mailto:phdtheses@ekt.gr).

# Είναι το έργο δικό μου III (βιβλιοθήκη);

- **Η βιβλιοθήκη συνήθως δεν έχει δικαιώματα:**
  - μεταφέρει άδειες (βάσεις δεδομένων) ή υποδαδειοδοτεί (ηλεκτρονικά περιοδικά/ βάσεις δεδομένων)
  - χρησιμοποιεί εξαιρέσεις (αναπαραγωγή, δανεισμός)
  - προσφέρει πρόσβαση σε φυσικά αντικείμενα (δημόσιος δανεισμός, ανάγνωση)
  - δημιουργεί παράγωγα έργα (εμπλουτισμός βάσεων δεδομένων)
  - χρησιμοποιεί άδειες (λογισμικό)
- **Εξαιρετικά:**
  - παράγει μεταδεδομένα και τεκμηριώνει
  - παράγει ή τροποποιεί λογισμικό (αποθετήρια, διαδανεισμός κλπ)
  - διαθέτει υλικό μελών ΔΕΠ και φοιτητών (αποθετήρια)
  - παρέχει πρόσβαση σε ανοιχτούς πόρους τρίτων

# Είναι το έργο δικό μου IV (διαδανεισμός);

- **Δανείζω σε άλλες βιβλιοθήκες:**
  - βιβλία (φυσικά)
  - περιοδικά (φυσικό αντικείμενο)
  - ΔΕΝ αναπαράγω εκτός εάν:
    - έχω λάβει άδεια (το προβλέπει η σύμβαση μου με το περιοδικό)
    - το υλικό είναι εκτός προστασίας
    - η αναπαραγωγή εμπίπτει στις εξαιρέσεις (εντυποαναπήρια)

# Γιατί το ανοιχτό περιεχόμενο με κατοχυρώνει;

- Γίνεται ξεκάθαρο με τα σημειώματα ότι το έργο είναι προστατευμένο
- Αποσαφηνίζεται το θέμα του δικαιούχου των δικαιωμάτων
- Έχουμε ημερομηνία δημιουργίας και δημοσίευσης του έργου
- Έχουμε σαφή αδειοδότηση
- Έχουμε σαφή περιγραφή του τρόπου αναφοράς

4

**πως θα κάνει κάποιος αναφορά  
στο έργο μου;**

Η σωστή αναφορά είναι ίσως το πιο σημαντικό ζητούμενο στο ανοικτό περιεχόμενο, ο λόγος για τον οποίο οι περισσότεροι δημιουργοί θέλουν να ανοίξουν το περιεχόμενό τους και για το λόγο αυτό θα πρέπει να δίδεται ιδιαίτερη έμφαση σε αυτήν.

# Καλές Πρακτικές Αναφοράς

- Αφιερώνω μια σελίδα του έργου μου στην οποία αναφέρω πως θέλω να αναφέρομαι
- Συμπεριλαμβάνω τα ακόλουθα στοιχεία:
  - Ποιοί είναι οι δημιουργοί
  - Σημείωμα Αναφοράς
  - Σημείωμα Χρήσης Έργου Τρίτων
  - Σημείωμα Αδειοδότησης
  - Διατήρηση Σημειωμάτων
  - Σημείωμα Ιστορικού Εκδόσεων του Έργου (όπου χρειάζεται)



## Ποιοί είναι οι δημιουργοί (πρότυπο)

- “Στην υλοποίηση του έργου αυτού συνέβαλαν οι: <ΟΝΟΜΑΤΑ>”

ή

- “Το έργο αυτό δημιουργήθηκε από τους: <ΟΝΟΜΑΤΑ>”

## Σημείωμα Αναφοράς (πρότυπο)

• "Copyright ΠΑΜΑΚ, Πρόδρομος Τσιαβός 2014. Πρόδρομος Τσιαβός. «Βασικές Αρχές Πνευματικής Ιδιοκτησίας για Βιβλιοθήκες». Έκδοση: 4.0. Θεσσαλονίκη 2014. Διαθέσιμο από τη δικτυακή διεύθυνση [εδώ](#), 15/12/2014."

Δικαιούχος

Δημιουργός

## Σημείωμα Χρήσης Έργου Τρίτου (πρότυπο)

- Το Έργο αυτό κάνει χρήση των ακόλουθων έργων:

<αναφορά><άδεια με την οποία διατίθεται> κτλ

<αναφορά><άδεια με την οποία διατίθεται>κτλ

## Σημείωμα Αδειοδότησης (πρότυπο)

Το παρόν υλικό διατίθεται με τους όρους της άδειας χρήσης Creative Commons Αναφορικά Παρόμοια Διανομή 4.0 [1] ή μεταγενέστερη, Διεθνής Έκδοση.



Η άδεια αυτή ανήκει στις άδειες που ακολουθούν τις προδιαγραφές του Ορισμού Ανοικτής Γνώσης [2], είναι ανοικτό πολιτιστικό έργο [3] και για το λόγο αυτό αποτελεί ανοικτό περιεχόμενο [4].

[1] <http://creativecommons.org/licenses/by-sa/4.0/>

[2] <http://opendefinition.org/okd/ellinika/>

[3] <http://freedomdefined.org/Definition/EI>

[4] <http://opendefinition.org/buttons/>

## Σημείωμα Αδειοδότησης

Το παρόν υλικό διατίθεται με τους όρους της άδειας χρήσης Creative Commons Αναφορά, Μη Εμπορική Χρήση[2] Παρόμοια Διανομή 4.0 [1] ή μεταγενέστερη, Διεθνής Έκδοση. Εξαιρούνται τα αυτοτελή έργα τρίτων π.χ. φωτογραφίες, διαγράμματα κ.λ.π., τα οποία εμπεριέχονται σε αυτό και τα οποία αναφέρονται μαζί με τους όρους χρήσης τους στο «Σημείωμα Χρήσης Έργων Τρίτων». Η άδεια αυτή ΔΕΝ είναι εγγεκριμένη ως άδεια Ελεύθερων Πολιτιστικών Έργων.[3]



[1] <http://creativecommons.org/licenses/by-nc-sa/4.0/>

[2] Ως Μη Εμπορική ορίζεται η χρήση:

- που δεν περιλαμβάνει άμεσο οικονομικό όφελος διανομέα του έργου και αδειοδόχο από την χρήση του έργου
- που δεν περιλαμβάνει οικονομική συναλλαγή ως προϋπόθεση για τη χρήση ή πρόσβαση στο έργο
- που δεν προσπορίζει στο διανομέα του έργου και αδειοδόχο έμμεσο οικονομικό όφελος (π.χ. διαφημίσεις) από την προβολή του έργου σε διαδικτυακό τόπο
- αυτή για την οποία υπάρχει οικονομική συναλλαγή, εάν η χρήση αυτή δε σχετίζεται με το έργο (π.χ. διδασκαλία) ή αποτελεί υπηρεσία προστιθέμενης αξίας (π.χ. κόστος εκτύπωσης).

Ο δικαιούχος μπορεί να παρέχει στον αδειοδόχο ξεχωριστή άδεια να χρησιμοποιεί το έργο για εμπορική χρήση, εφόσον αυτό του ζητηθεί.

[3] Δείτε τον ορισμό των Ελεύθερων Πολιτιστικών Έργων καθώς και τις άδειες που εμπίπτουν στον ορισμό αυτό εδώ

<http://creativecommons.org/freeworks>

# Διατήρηση Σημειωμάτων (πρότυπο)

“Οποιαδήποτε αναπαραγωγή ή διασκευή του υλικού θα πρέπει να συμπεριλαμβάνει:

- Το Σημείωμα Αναφοράς
- Το Σημείωμα Αδειοδότησης
- Τη δήλωση διατήρησης Σημειωμάτων
- Το σημείωμα χρήσης έργων τρίτων (εφόσον υπάρχουν)

μαζί με τους συνοδευόμενους υπερσυνδέσμους.”

# Σημείωμα Ιστορικού Εκδόσεων Έργου

“Το παρόν έργο αποτελεί έκδοση 2.3

Έχουν προηγηθεί οι κάτωθι εκδόσεις:

- Έκδοση  $X_1.Y_1Z_1$  διαθέσιμη εδώ. (Συνδέστε στο «εδώ» τον υπερσύνδεσμο).
- Έκδοση  $X_2.Y_2Z_2$  διαθέσιμη εδώ. (Συνδέστε στο «εδώ» τον υπερσύνδεσμο).
- Έκδοση  $X_3.Y_3Z_3$  διαθέσιμη εδώ. (Συνδέστε στο «εδώ» τον υπερσύνδεσμο).”

5



**ΤΙ ΓΙΝΕΤΑΙ ΕΑΝ ΧΡΗΣΙΜΟΠΟΙΩ ΈΡΓΟ  
ΤΡΙΤΟΥ;**

Οι ενέργειες αυτές μπορούν σε αδρές γραμμές να παρουσιαστούν στο κατωτέρω διάγραμμα:

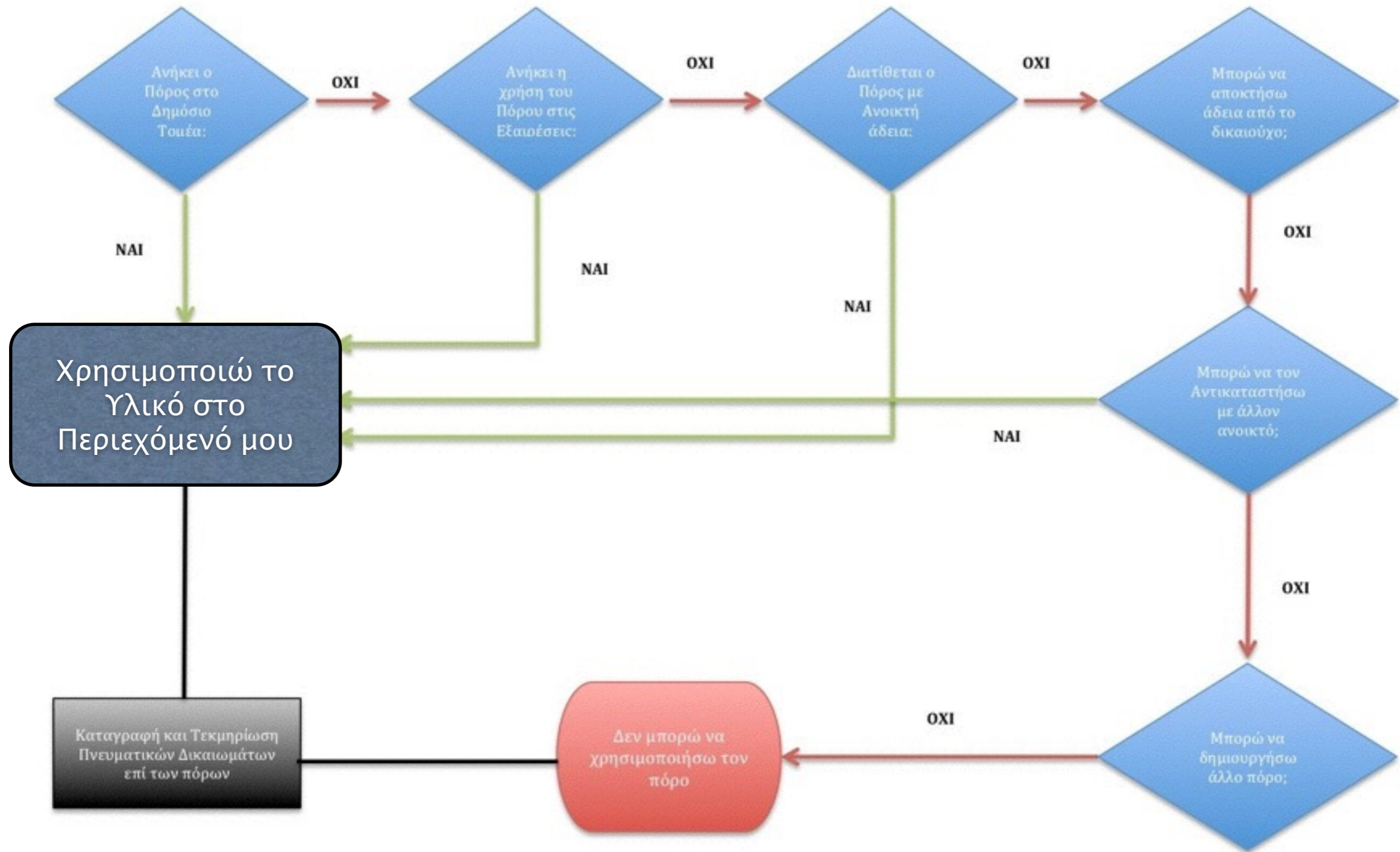

**παραδείγματα χρήσης υλικού**

Πόσα έργα υπάρχουν;

Ποιοί έχουν τα δικαιώματα;

Ερωτήματα:

Τι μπορώ να κάνω;

$(\alpha)$

ΕΙΛΙΚΟΝΕΣ

(ΈΡΓΟ ΠΟΥ

ΠΕΡΙΕΧΕΤΑΙ ΣΕ

ΕΚΔΟΣΗ)

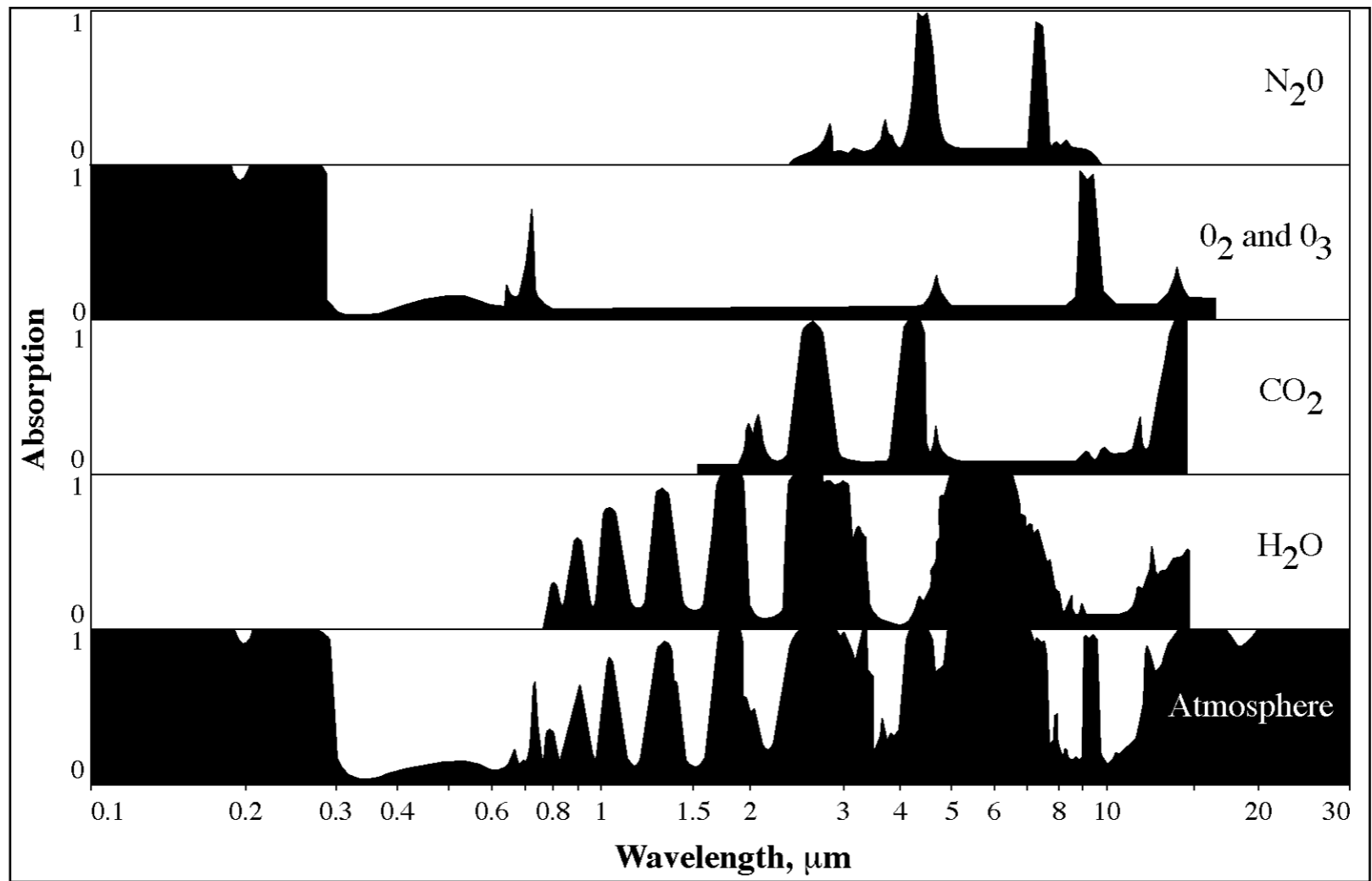

### Κατοπτρική και ισότροπη ανάκλαση

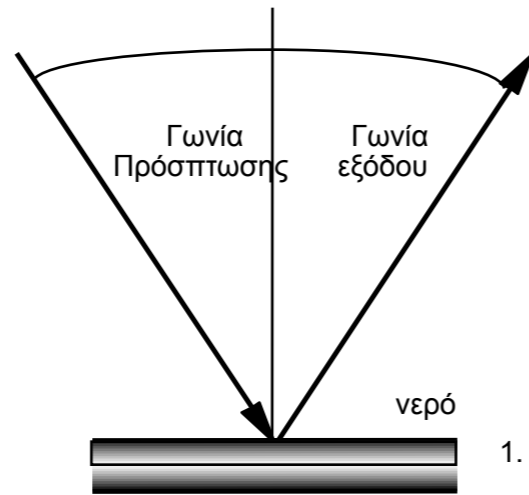

Τέλεια κατοπτρική ανάκλαση

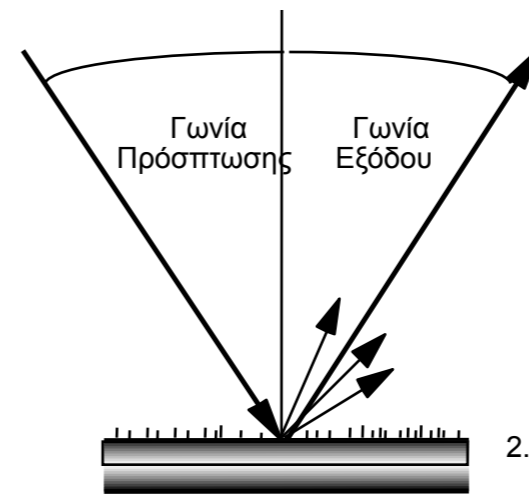

Σχεδόν τέλεια κατοπτρική ανάκλαση

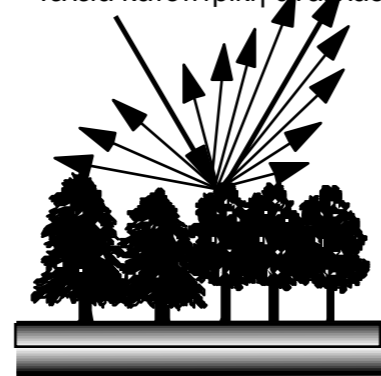

Σχεδόν τέλεια διάχυση

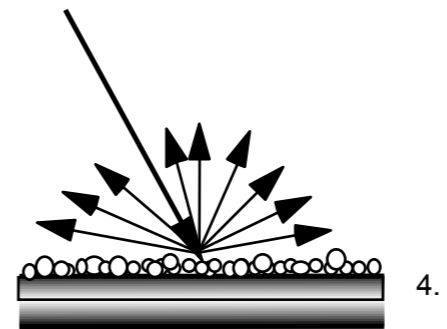

Μια επιφάνεια Lambertian



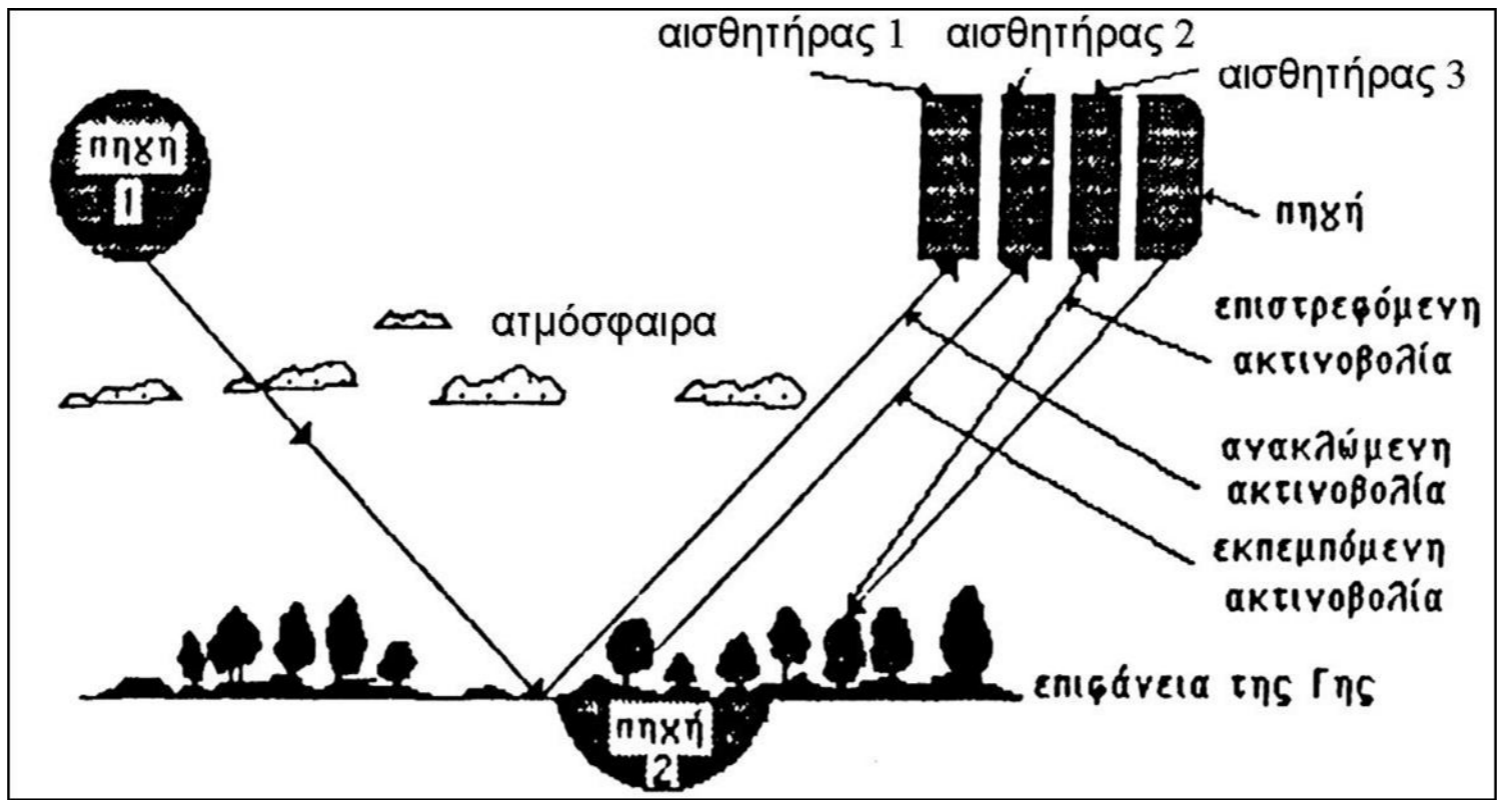

## Ιστορία της Φωτογραφίας και Αεροφωτογραφίας



Η πρώτη φωτογραφία

Η **πρώτη φωτογραφία** ελήφθη από τον Joseph Nicéphore Niépce το **1827**.

Η έκθεση τελείωσε σε 8 ώρες και χρησιμοποιήθηκε ένα **γαλάκτωμα από άσφαλτο της ιουδαίας**: ένα είδος ασφάλτου.





Η πρώτη φωτογραφία



Σκίτσο της ίδιας φωτογραφίας



AN IRVING PUBLICATION  
ROOFING | SIDING | INSULATION

# RSI

SPECIAL REPORT SOLAR CONTRACTOR

MAY 1983  
\$2.00

**SPECIAL REPORT**  
What's new with  
insulation blowing machines

**BUILT-UP  
ROOFING:**  
*Changing for the better*

Gravel	
Polyester felt-mineral coated	5 mm
Wovenglass felt	4.5 mm
Glassweb felt	2 mm
Mopping adhesive	1.5 mm
Insulation	
Substrate	

Mopping adhesive = 1 kg/m<sup>2</sup> R 85/25.  
 Glass web felt = glass web impregnated with 60 g/m<sup>2</sup> R85/25 containing 20% filler.  
 Under felt = Woven glass carrier 200 g/m<sup>2</sup>, impregnated with 250 g/m<sup>2</sup> 80/100 bitumen with a 3.5 kg/m<sup>2</sup> coating.  
 Over felt = Polyester carrier 330 g/m<sup>2</sup>, impregnated with 700 g/m<sup>2</sup> B200 coated with 3.5 kg/m<sup>2</sup> bitumen containing 20% filler and surfaced with 1300 g/m<sup>2</sup> mineral protection.  
 The top two felts are torch applied.

This system is mainly used in Germany, with developments in polyester carriers.

$$\Sigma F_w = F_r + F_L + F_s$$

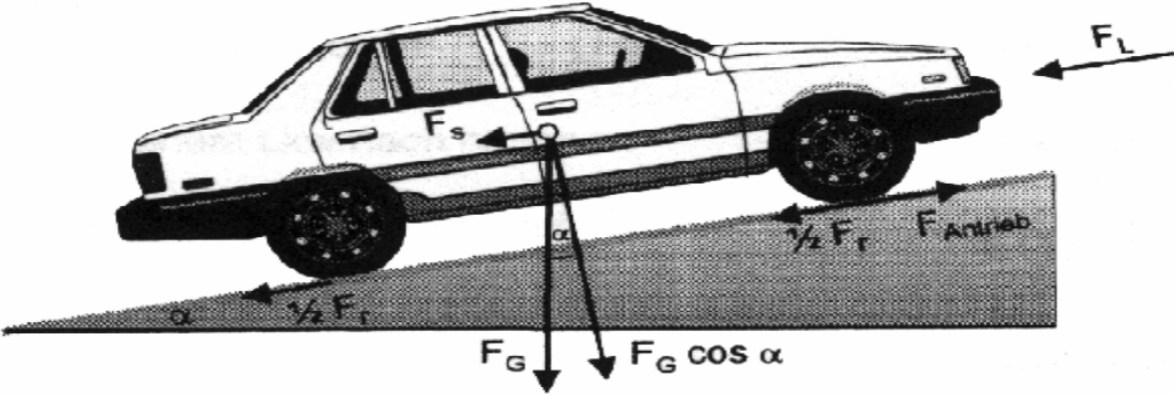

Speed $V_d$ or $V_{g5}$ (kph)	Assumed Side Friction Factors (f)			Acceptable Side Friction Factors ( $f_{g5}$ )
	AASHTO (U.S.)	RAS-L-1 (Germany)	Highway Link Design (U.K.)	Interurban road curves (Greece)
60	.153	.142	.090	.328
70	.146	.126	.090	.232
80	.140	.111	.090	.154
90	.128	.098	.090	.091
100	.116	.087	.090	.039

Η γραφική αναπαράσταση των δεδομένων του Πίνακα ακολουθεί στο παρακάτω γράφημα όπου είναι σαφής η απόκλιση μεταξύ των τιμών του συντελεστή τριβής από τους κανονισμούς των τριών χωρών και των τιμών όπως προκύπτουν από την ερευνητική προσπάθεια για τον ελλαδικό χώρο.

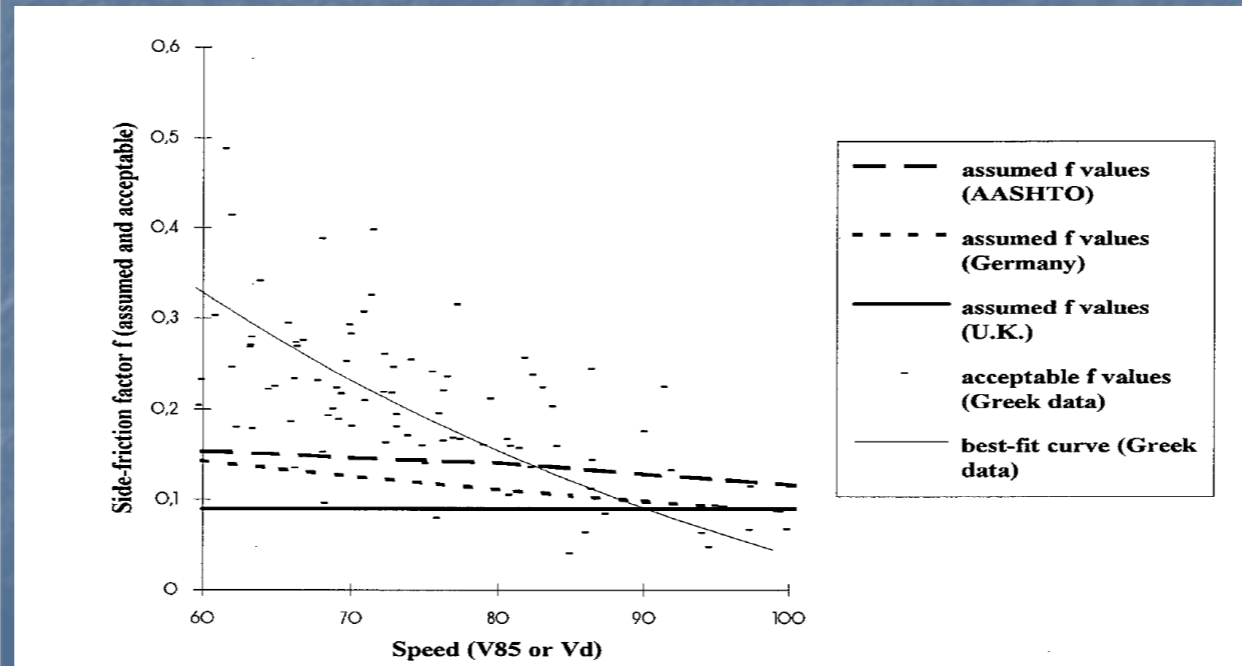



---

Απλοί κανόνες

---

Ι. Πρέπει να κοιτάω τρία στρώματα:

(α) έργο

(β) φωτογράφος/ δημιουργός (εάν  
είναι σχετικό)

(γ) έκδοση

\* για καθένα κάνω διαδικασία  
εκκαθάρισης

\* ξεκινάω από το γ στο α

2. Εάν το έργο βρίσκεται σε βιβλίο

(α) κοιτάω εάν είναι

- στο δημόσιο τομέα

- με ανοικτή άδεια

(β) αν όχι επικοινωνώ με τον εκδότη

ΔΕΝ ανεβάζω χωρίς να ρωτήσω

3. Εάν έχω βγάλει τη φωτογραφία εγώ  
=> κοιτάω να δω εάν το έργο  
(α) είναι στο δημόσιο τομέα  
(β) είχε δοθεί με ανοικτή άδεια

Αλλιώς => επικοινωνώ με το  
δημιουργό

4. Πως ψάχνω να βρω το δημιουργό



Search input field with camera and keyboard icons, and a blue search button.



### Αναζήτηση βάσει εικόνας



Πραγματοποιήστε αναζήτηση στο Google χρησιμοποιώντας εικόνες, αντί για κείμενο. Προσπαθήστε να σύρετε μια εικόνα εδώ.

Επικόλληση διεύθυνσης URL εικόνας

Μεταφόρτωση εικόνας

Αναζήτηση βάσει εικόνας

(β)



ΕΙΚΟΝΕΣ

(εργα

από δική μου

φωτογραφία)

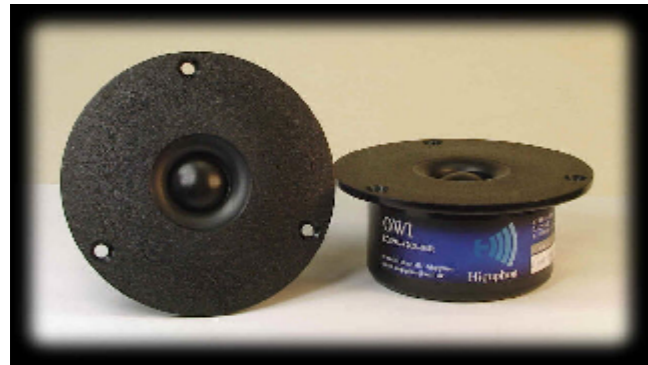

Εάν ο καλλιτέχνης εν ζωή και το  
κυρίως

θέμα το έργο, τότε

\* πρέπει να ζητήσω άδεια

\* τουλάχιστον να κάνω αναφορά

\* να γνωστοποιήσω

Επιμελητήριο Εικαστικών Τεχνών

Εάν πρόκειται για απλή  
φωτογραφία αντικειμένου (για  
το οποίο δεν υπάρχει κάποιος  
ρητός περιορισμός) απλώς τη  
χρησιμοποιώ

(w)

ΕΙΚΟΝΕΣ

(εργα τέχνης/  
κτίρια

από δική μου

φωτογραφία +

προσωπο)







- \* ζητώ την άδεια του προσώπου  
(προσωπικά δεδομένα -  
δεοντολογία)
- \* μπορεί να θεωρηθεί ότι  
εμπίπτει στις εξαιρέσεις
- \* ο κανόνας του 1/3

(5)

ΕΙΚΟΝΕΣ

(ΚΤΙΡΙΑ

— ΑΠΟ ΕΚΔΟΣΗ)



**Bild 18:**  
Förderung der  
heißen Bitumen-  
Klebmasse zur  
Verwendungs-  
stelle mittels  
Bitumenpump-  
kocher.

Be  
An  
wi  
Ge  
bi  
kö  
ar  
vo  
Be  
be  
stä  
aut  
ba  
ein  
Bre  
wul  
Was  
ten  
nor  
teile  
die  
Äbd  
rige  
an



Bild 2/3: Gußasphalt-Industriefußböden.



...mack- u  
...schwertige  
...Taba  
...nehmen.  
...Gußasp  
...Bakterien,  
...stellen.

6.2.3 Aus  
Die Ausfü  
Asphaltbe  
& V. (AGI  
"boden" he  
Gußaspha  
Aluminöse  
Zinn Einb  
...unter  
...werden.

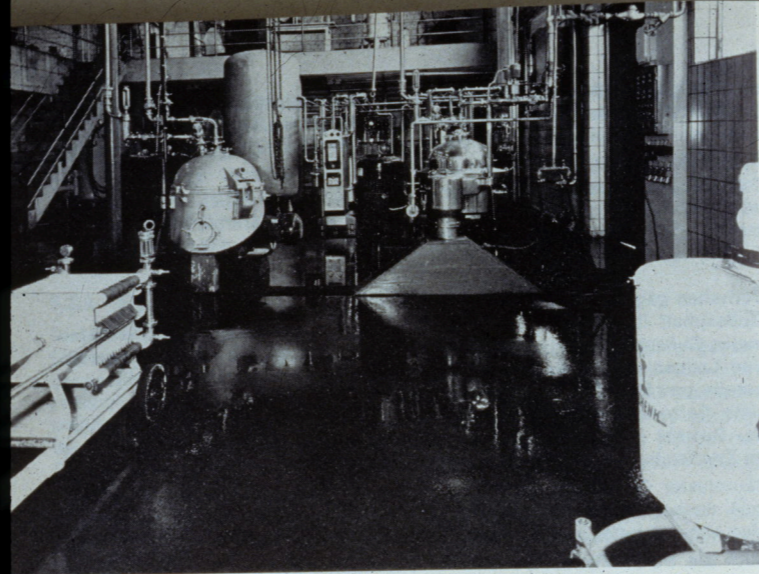
Gußaspha  
...brückung  
...legen im  
...F  
...Zus

...Guß  
Gußaspha  
...rieser ist  
...zwischen  
...jed  
...dam in  
...Zus  
...Nachbeh

Zur Verb  
...sätzlich  
...schichten  
...unter  
...Wirkung  
...Gußasph

6.3

6.3.1  
Asphalt  
...gr  
...als



**ΕΙΔΙΚΑ ΘΕΜΑΤΑ ΔΟΜΙΚΩΝ ΥΛΙΚΩΝ**  
**ΘΕΜΑ: ΑΣΦΑΛΤΙΚΑ ΠΛΑΚΙΔΙΑ**

Ι. Αφορά τα έργα που έχουν γίνει πριν το 1830 ή υποψιάζομαι ότι μπορεί να έχουν ανακηρυχθεί ως μνημεία πολιτιστικής κληρονομιάς

2. Πρέπει να κοιτάω 3 στρώματα:  
(α) έργο (εκτός προστασίας  
πνευματικής ιδιοκτησίας - εντός  
αρχαιολογικού νόμου)  
(β) φωτογράφος  
(γ) έκδοση

\* για καθένα κάνω διαδικασία  
εκκαθάρισης

\* ξεκινάω από το γ στο α



Home Layout Document Elements Tables Charts SmartArt Review

Font: Times New Roman, 12, Bold, Italic, Underline, Text Color, Background Color, Font Color, Font Style (Aa, Ab, AaBbCcDdEe, AaBbCcDdE, AaBbCcD, AaBbCcD, AaBbCcD, AaBbCcD, AaBbCcD)

Paragraph: Bullets, Numbering, Indentation, Line and Paragraph Spacing, Text Alignment, Orientation, Language, Proofreading, Show/Hide Paragraph Marks, Show/Hide Hidden Text

Styles: Heading 7, Heading 8, Normal, Note Level 2, Heading 9, Title

Insert: Text Box, Shape, Picture, Themes

**ΕΛΛΗΝΙΚΗ ΔΗΜΟΚΡΑΤΙΑ  
ΥΠΟΥΡΓΕΙΟ ΠΟΛΙΤΙΣΜΟΥ  
& ΤΟΥΡΙΣΜΟΥ**

(Συμπληρώνεται ο τίτλος της υπηρεσίας προς την οποία απευθύνεται η αίτηση) **ΠΡΟΣ:**

**Α Ι Τ Η Σ Η**

**ΓΙΑ ΤΗ ΧΟΡΗΓΗΣΗ ΑΔΕΙΑΣ ΧΡΗΣΗΣ ΕΙΚΟΝΩΝ ΑΡΧΑΙΟΛΟΓΙΚΟΥ ΠΕΡΙΕΧΟΜΕΝΟΥ ΣΤΟ ΔΙΑΔΙΚΤΥΟ**  
(Βάσει του άρθρου 46 του Ν. 3028/02 και της Κοινής Υπουργικής Απόφασης με αριθμ. ΥΠΠΟ/ΓΔΑΠΚ/ΔΜΕΕΠ/Γ2/Φ51-52-54/81397/2199/12.09.2005, Φ.Ε.Κ. 1491/Β/27.10.2005)

**ΗΜΕΡΟΜΗΝΙΑ:** \_\_\_\_\_

**ΣΤΟΙΧΕΙΑ ΑΙΤΟΥΝΤΟΣ /ΑΙΤΟΥΣΑΣ**

Όνοματεπώνυμο: \_\_\_\_\_

Επάγγελμα /Ιδιότητα: \_\_\_\_\_

Διεύθυνση: \_\_\_\_\_

\_\_\_\_\_

**Ιδιωτικό εκπαιδευτικό ίδρυμα**

**Ερευνητικό ίδρυμα**

**Εκδοτικός οργανισμός**

**Μέσα Μαζικής Ενημέρωσης**

**Τουριστικό Γραφείο**

**Εταιρεία παροχής τουριστικών πληροφοριών μέσω διαδικτύου**

**Τράπεζα εικόνων**

**Διαφημιστική εταιρεία**

**Άλλος (σύντομη και περιεκτική διευκρίνιση):**  
\_\_\_\_\_  
\_\_\_\_\_

**ΝΟΜΙΚΟ ΚΑΘΕΣΤΩΣ ΦΟΡΕΑ:**

**α) Νομικό Πρόσωπο Δημοσίου Δικαίου**

**β) Νομικό Πρόσωπο Ιδιωτικού Δικαίου**

**γ) Ιδιωτικός Φορέας**

**δ) Φυσικό Πρόσωπο**

- \* αναφέρω την άδεια με την οποία θέλω να το χρησιμοποιήσω
- \* εάν έχει ήδη εκδοθεί ρωτάω τον εκδότη εάν έχει άδεια να το υποαδειοδοτήσει
- \* εάν είναι τμήμα εικόνας κάνω αναφορά σύμφωνα με τα όσα ορίζονται στο 19 του Ν. 2121/1993

# Παραδείγματα χρήσης προστατευμένου υλικού

Φωτογραφία

Αρχική φωτογραφία πηγής



Αρχαιοπτέρυξ, το απολίθωμα δείχνει ότι τα προϊστορικά πουλιά είχαν οδοντοστοιχία.

✓ Αποσπασματική  
χρήση

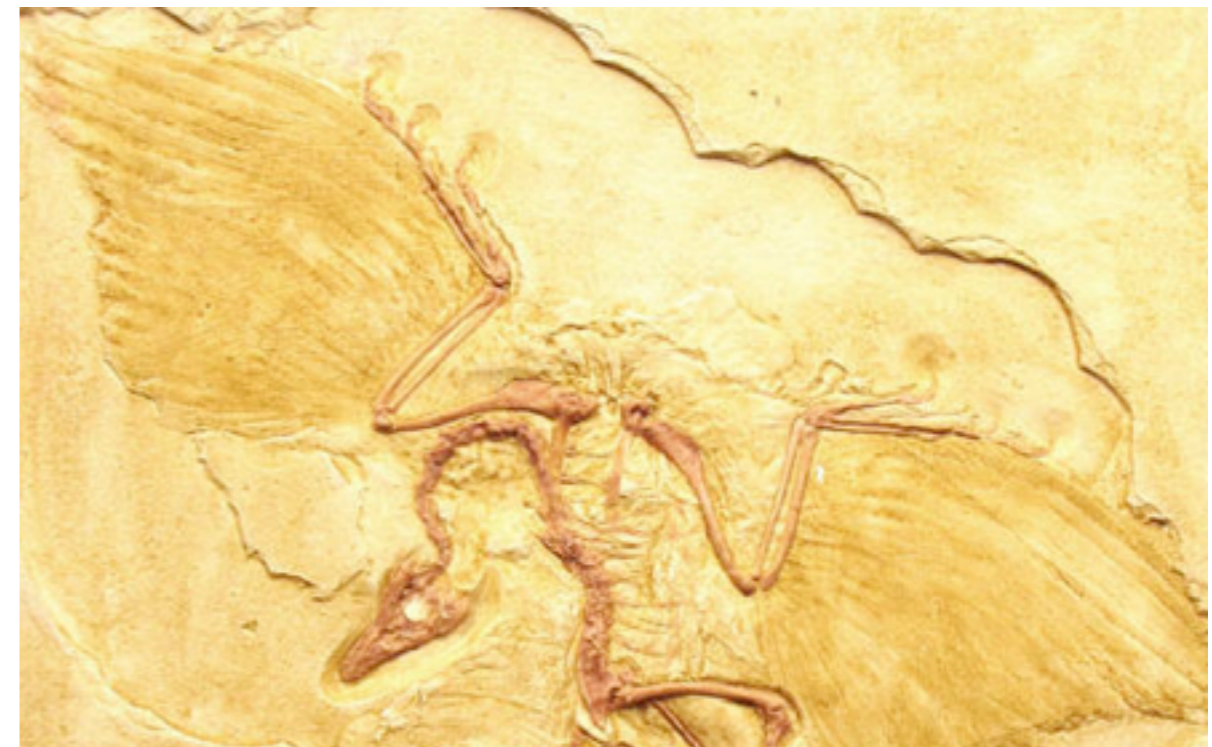

✓ Πηγή

✓ Λεζάντα

Πηγή: Brian Switek, *Written in Stone: Evolution, the Fossil Record, and Our Place in Nature*, Bellevue Literary Press, 2010.

( 3 )

ΕΙΚΟΝΕΣ

(ΚΤΙΡΙΑ-

ΛΕΠΤΟΜΕΡΕΙΕΣ

- ΔΙΚΗ ΜΟΥ

ΦΩΤΟΓΡΑΦΙΑ)



Φαιστός: Τμήμα του παλαιοανακτορικού συγκροτήματος. Διακρίνεται η Δυτ. πρόσοψη



A



B

QUARTIER M

\* χρειάζεται η άδεια του 3028/2002  
γιατί θα δώσω τη φωτογραφία με  
ανοικτή άδεια

\* αναφέρω στην αίτηση την άδεια την  
οποία θα χρησιμοποιήσω



(σ τ)

ΕΙΚΟΝΕΣ

(ΦΩΤΟΓΡΑΦΙΕΣ)

A photograph of an industrial facility, possibly a refinery or power plant, with several tall chimneys emitting thick plumes of white smoke. The scene is captured at sunset or sunrise, with a warm, orange and yellow glow in the sky. The facility's lights are on, and their reflection is visible in a body of water in the foreground. The overall atmosphere is one of industrial activity amidst a natural setting.

2Θ3-67

Θεωρία Χωροταξίας:  
Θεωρίες χωρικής ανάπτυξης

Χωροθέτηση  
Οικονομικών Δραστηριοτήτων

Γρηγόρης Καυκαλάς



# Κινητή τηλεφωνία

Ανδρέας Βέγλης



*Η Κνωσός και η περιοχή της  
Από Ανατ προς Δυτ.*

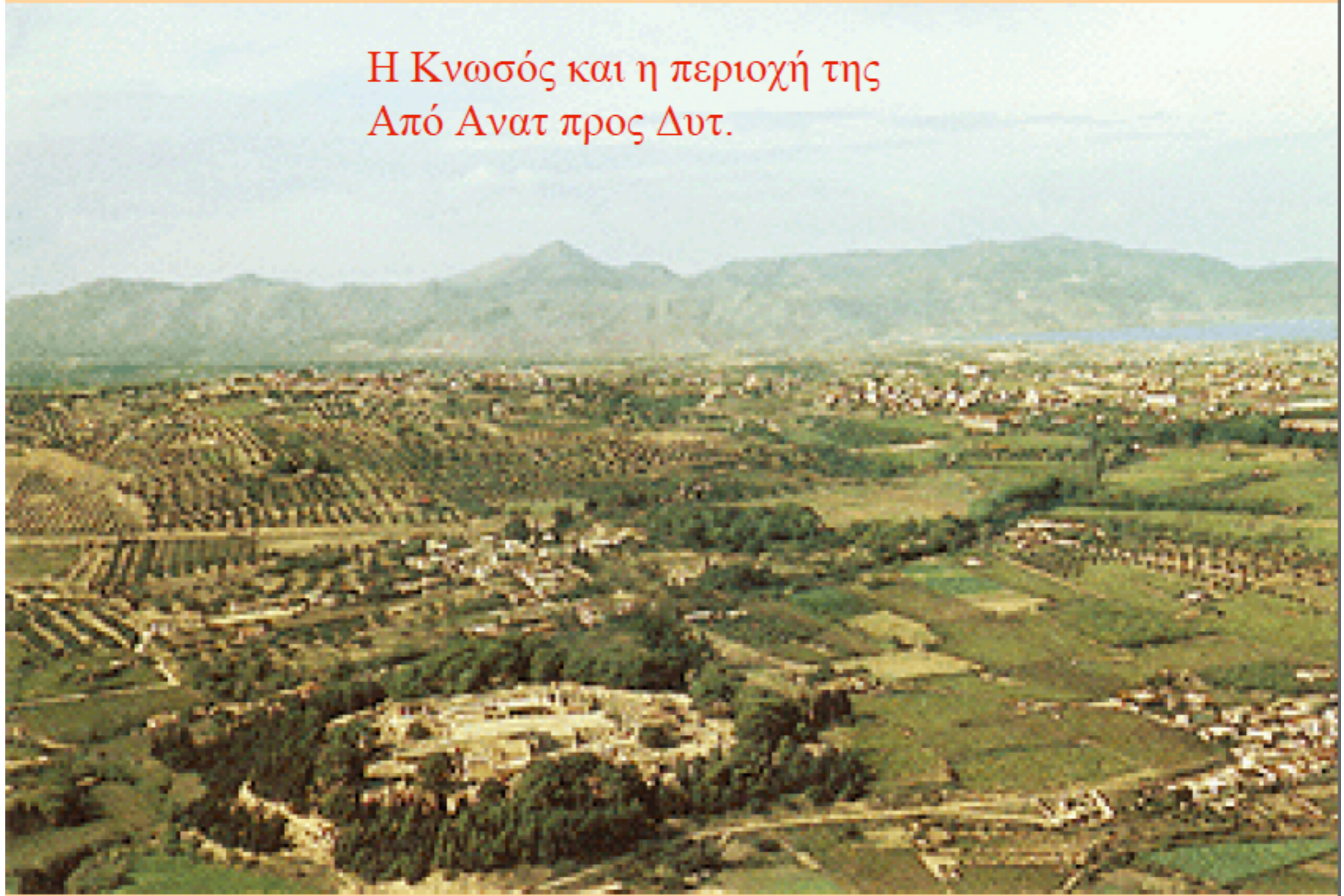

Μία από τις πρώτες κάμερες που κατασκευάστηκε  
για τον Louis Daguerre στη Γαλλία.



Louis Jacques Mande Daguerre



**Φωτογραφία από Αερόστατο**  
Balloon Photography

Πλάγια αεροφωτογραφία του κέντρου της **Βοστώνης**, η οποία ελήφθη από τους Samuel A. King και J. W. Black από ένα αερόστατο από ύψος 1,200 ft. στις **13 Οκτωβρίου του 1860.**



**ΕΙΔΙΚΑ ΘΕΜΑΤΑ ΔΟΜΙΚΩΝ ΥΛΙΚΩΝ**  
**ΘΕΜΑ: ΑΣΦΑΛΤΙΚΑ ΠΛΑΚΙΔΙΑ**



ΣΥΣΤΗΜΑΤΑ ΗΧΟΤΡΟΦΟΔΟΣΙΑΣ: ΜΟΝΑΔΕΣ ΕΓΓΡΑΦΗΣ

Ηχητική εγγραφή σε φιλμ (Κινηματογράφος)

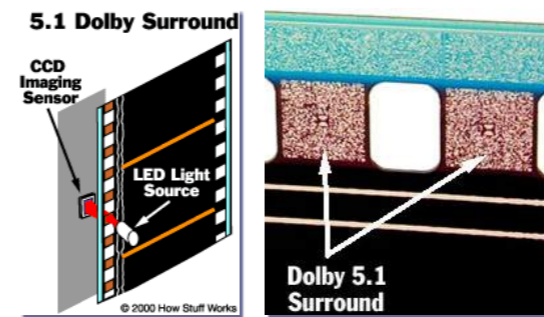
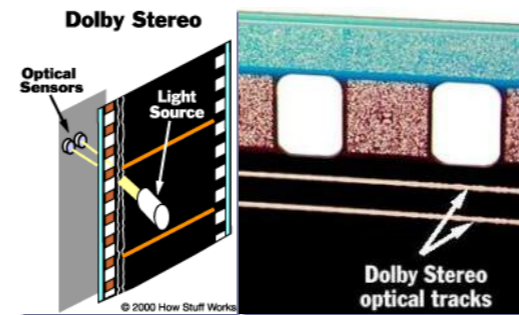

# Android market

Εφαρμογές - Android Market - Windows Internet Explorer

https://market.android.com/

Google symbian Αναζήτηση Κοινή χρήση Sidewiki Σελιδοδείκτες Έλεγχος Μετάφραση Αυτόματη Συμπλήρ... symbian andrea...

Αγαπημένα Προτεινόμενες τοποθε...

Εφαρμογές - Android Market

ΠΙΝΑΚΕΣ ΔΗΜΟΦΙΛΕΣΤΕΡΩΝ ΚΑΤΗΓΟΡΙΕΣ ΕΠΙΛΕΓΜΕΝΑ

### Κορυφαίες εφαρμογές επί πληρωμή

- 1 Beautiful Widgets  
LEVELUP STUDIO
- 2 PowerAMP Full Version Unlock  
MAX.MP (MSR LIMITED)
- 3 Root Explorer (File Manager)  
SPEED SOFTWARE
- 4 Titanium Backup PRO Key ★ r  
TITANIUM TRACK
- 5 ADWLauncher EX  
ANDERWEB

Όλες οι εφαρμογές Κορυφαίες εφαρμογές επί πληρωμή >

### Κορυφαία δωρεάν

- 1 Shazam  
SHAZAM ENTERTAINMENT LIMITED
- 2 Drag Racing

doubleTwist Player  
DOUBLETWIST™ (41,004)  
ΕΓΚΑΤΑΣΤΑΣΗ

Spectrum of Colors  
SPECTRUM OF COLORS (4,431)  
ΕΓΚΑΤΑΣΤΑΣΗ

Z  
Z (2,641)  
ΕΓΚΑΤΑΣΤΑΣΗ

WebMD for Android  
WEBMD, LLC (456)  
ΕΓΚΑΤΑΣΤΑΣΗ

FlightTrack  
MOBIATA (1,650)  
3,50 € ΑΓΟΡΑ

ScoreMobile for A...  
SCORE MEDIA VENTURE EDITORS' CHOICE (850)  
ΕΓΚΑΤΑΣΤΑΣΗ

roller ...  
ROLLER (229)  
ΕΓΚΑΤΑΣΤΑΣΗ

2,10 € ΑΓΟΡΑ

Shazam  
SHAZAM ENTERTAINMENT LIMITED (184,275)  
ΕΓΚΑΤΑΣΤΑΣΗ

WorldMate  
WORLDMATE (1,139)  
ΕΓΚΑΤΑΣΤΑΣΗ

Drag Racing  
DRAG RACING, INC. (56,534)  
ΕΓΚΑΤΑΣΤΑΣΗ

Δείτε περισσότερα >

(63 στοιχείο(α) υπολείπονται) Λήψη της εικόνας https://ssl.gstatic.com/android/market/com.worldmate... Internet | Προστατευμένη κατάσταση λειτουργίας: Ενεργή 100%

- \* κάνω ΠΑΝΤΟΤΕ αναφορά
- \* εάν είναι απλώς διακοσμητική (εισαγωγής) φροντίζω να έχω δικαιώματα ή να είναι ανοικτή ή την αντικαθιστώ με τέτοια
- \* εάν είναι χρηστική (διδακτικός - επεξηγηματικός σκοπός)
  - (α) με ενδιαφέρει η συγκεκριμένη φωτογραφία ή το θέμα της;
  - (β) εάν με ενδιαφέρει η συγκεκριμένη ,κοιτάω αν είναι ανοικτή, ζητάω άδεια ή πάω στο 19 (κριτική - μέρος) εάν μπορώ

( 7 )

Χάρτες +

αεροφωτογραφίες

(από βιβλίο)

- Manufacturing
- Major centers of high-tech manufacturing
- Mining
- Lumbering and pulpwood
- Commercial fishing

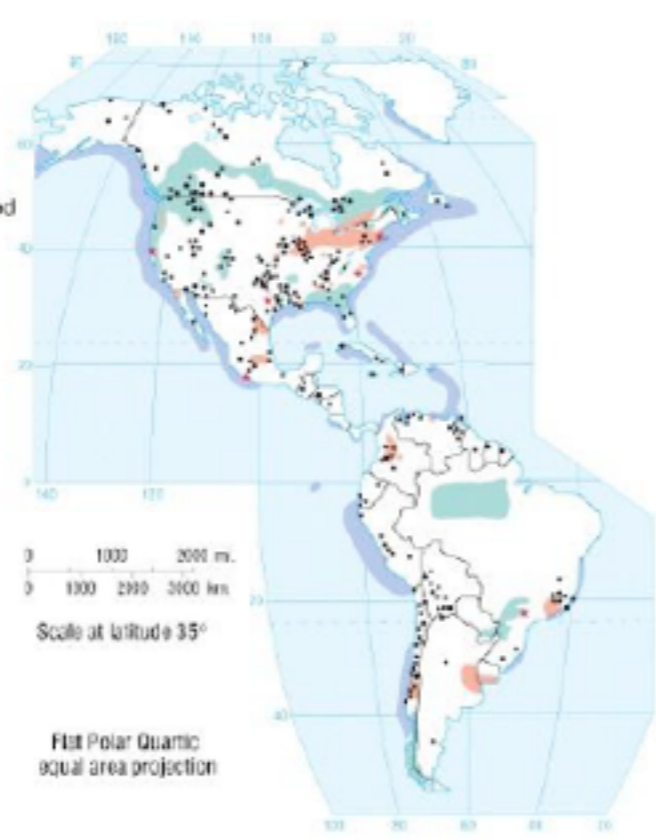

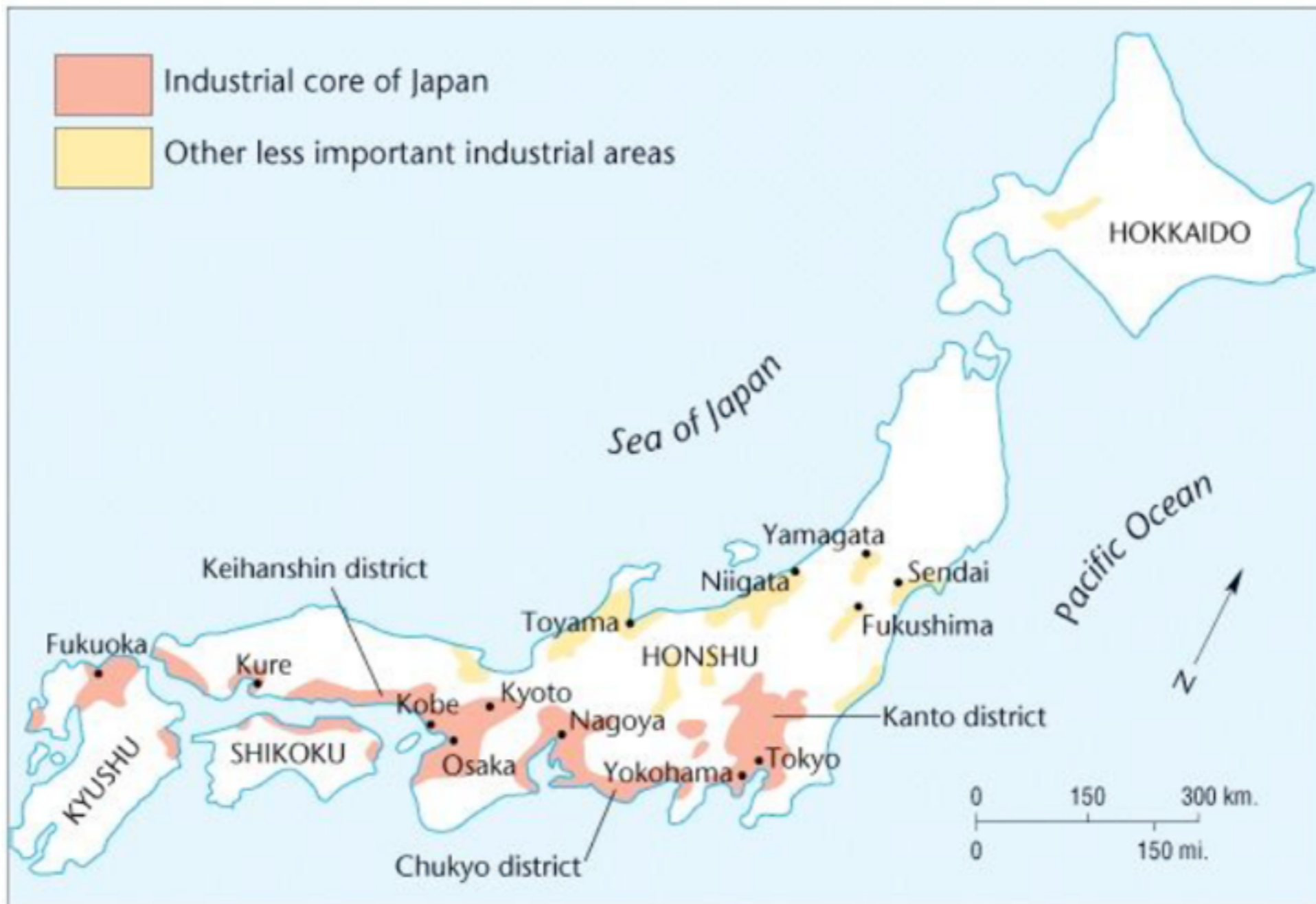

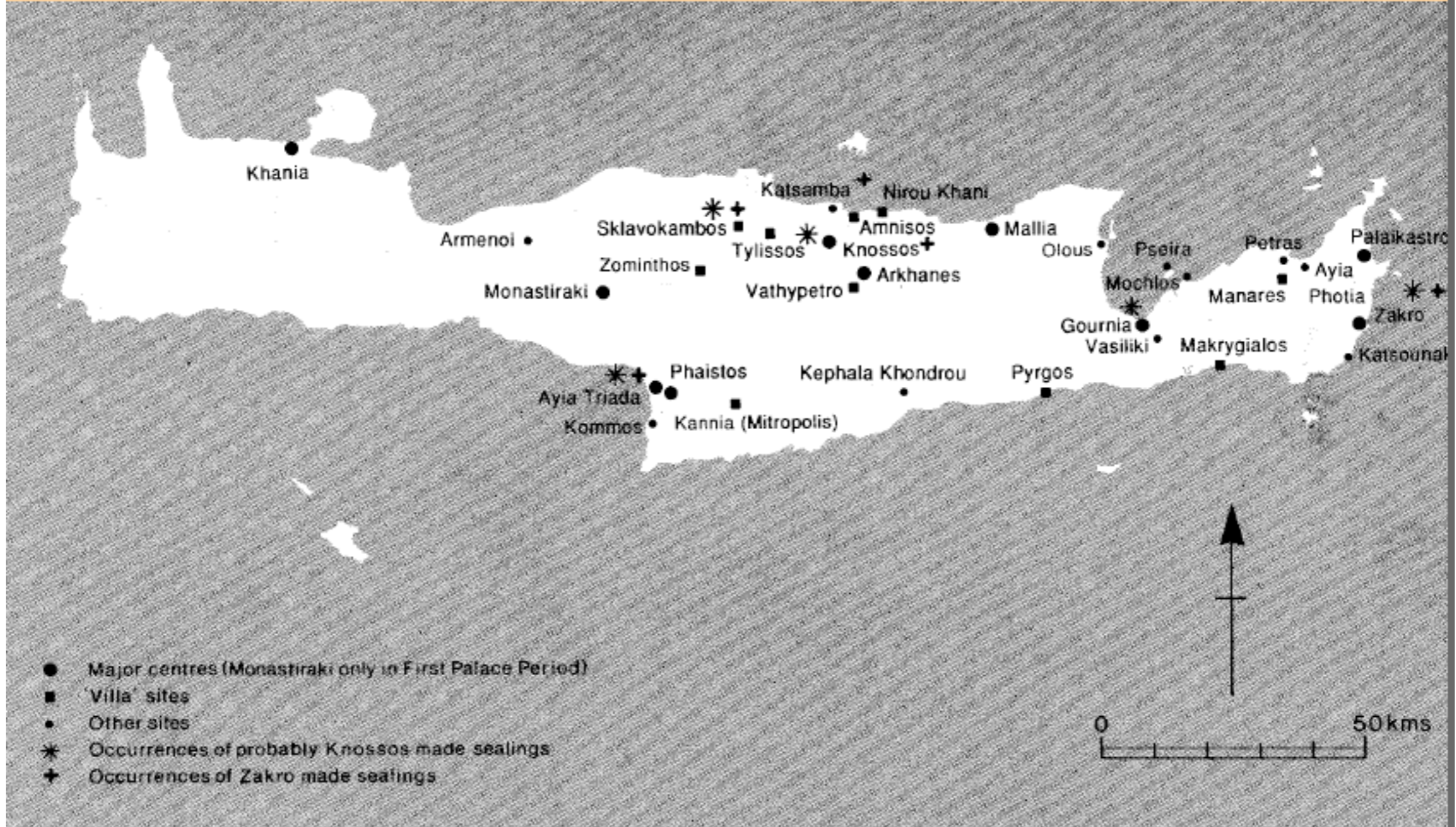

Khania

Armenoi

Monastiraki

Ayia Triada

Kommos

Phaistos

Kannia (Mitropolis)

Sklavokambos

Zominthos

Vathypetro

Kephala Khondrou

Katsamba

Nirou Khani

Amnisos

Knossos

Arkhanes

Kephala Khondrou

Pyrgos

Mallia

Olous

Gournia

Vasiliki

Pseira

Mochlos

Makrygialos

Petras

Manares

Ayia

Photia

Palaikastro

Zakro

Katsounal



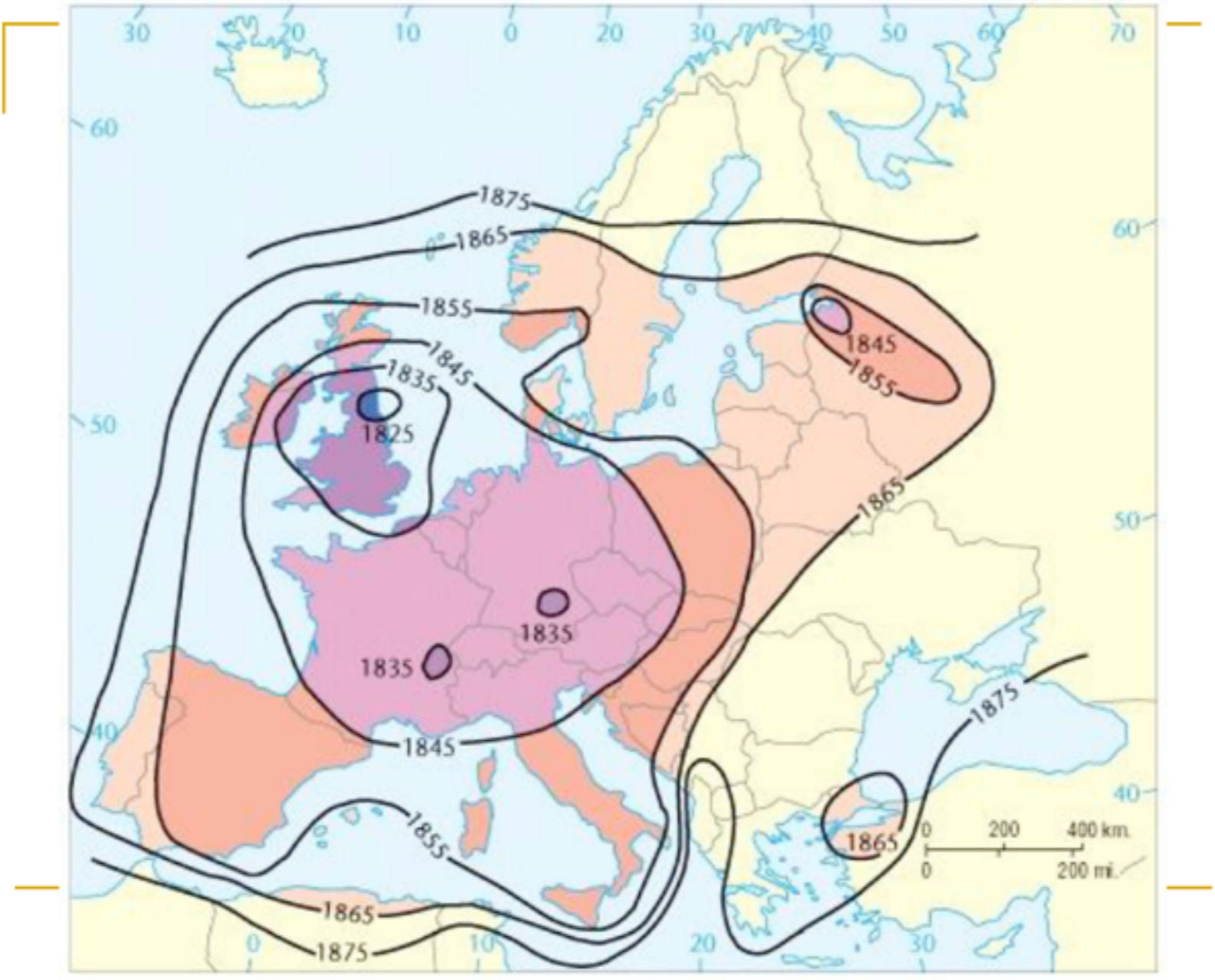



- \* Δημόσιος τομέας ή
- \* Ανοικτή άδεια ή
- \* Ζητάω άδεια ή
- \* Αντικαθιστώ

ΠΡΟΣΟΧΗ! εάν παίρνω τους χάρτες από δημόσιο οργανισμό (ΕΚΧΑΕ, ΓΥΣ κλπ) ελέγχω την άδεια

Όρια αδειοδότησης (ιδίως από ΕΚΧΑΕ/ ΓΥΣ)  
(3882/2010):

- απόρρητο/ εθνική ασφάλεια
- δεν υπάρχουν περιορισμοί για δημόσιες αρχές
- μη εμπορική χρήση για τρίτους
- όχι χρέωση εάν έχουν δημιουργηθεί σε ΕΣΠΑ

(n)

Χάρτες

(από διαδίκτυο)



European  
Space and  
Territorial  
Integration  
Alternatives

## Land Use and the Greek Settlements Network



### Settlements rank by population 1991

- 1000 - 10000
- 10000 - 30000
- 30000 - 100000
- 100000 - 300000
- 300000 - 800000

### Land Use Categories

- Forests
- Grasslands
- Agricultural Land
- Irrigated Agricultural Land
- Industry

- Urban Areas
- Waters - Lakes
- Marshes
- Other Uses



Sources: National Statistical Service of Greece,  
Greek Ministry of Environment, Planning and Public Works

**SDRU** Spatial Development Research Unit  
Department of Urban and Regional Planning and Development - Aristotle University of Thessaloniki  
54006 Thessaloniki, Greece. Tel: +30 553 100 4274. Fax: +30 553 100 4275. E-mail: sdru@cc.uoi.gr

Search  Where am I?

### Welcome to OpenStreetMap!

OpenStreetMap is a map of the world, created by people like you and free to use under an open license.

[Learn More](#)

[Start Mapping](#)

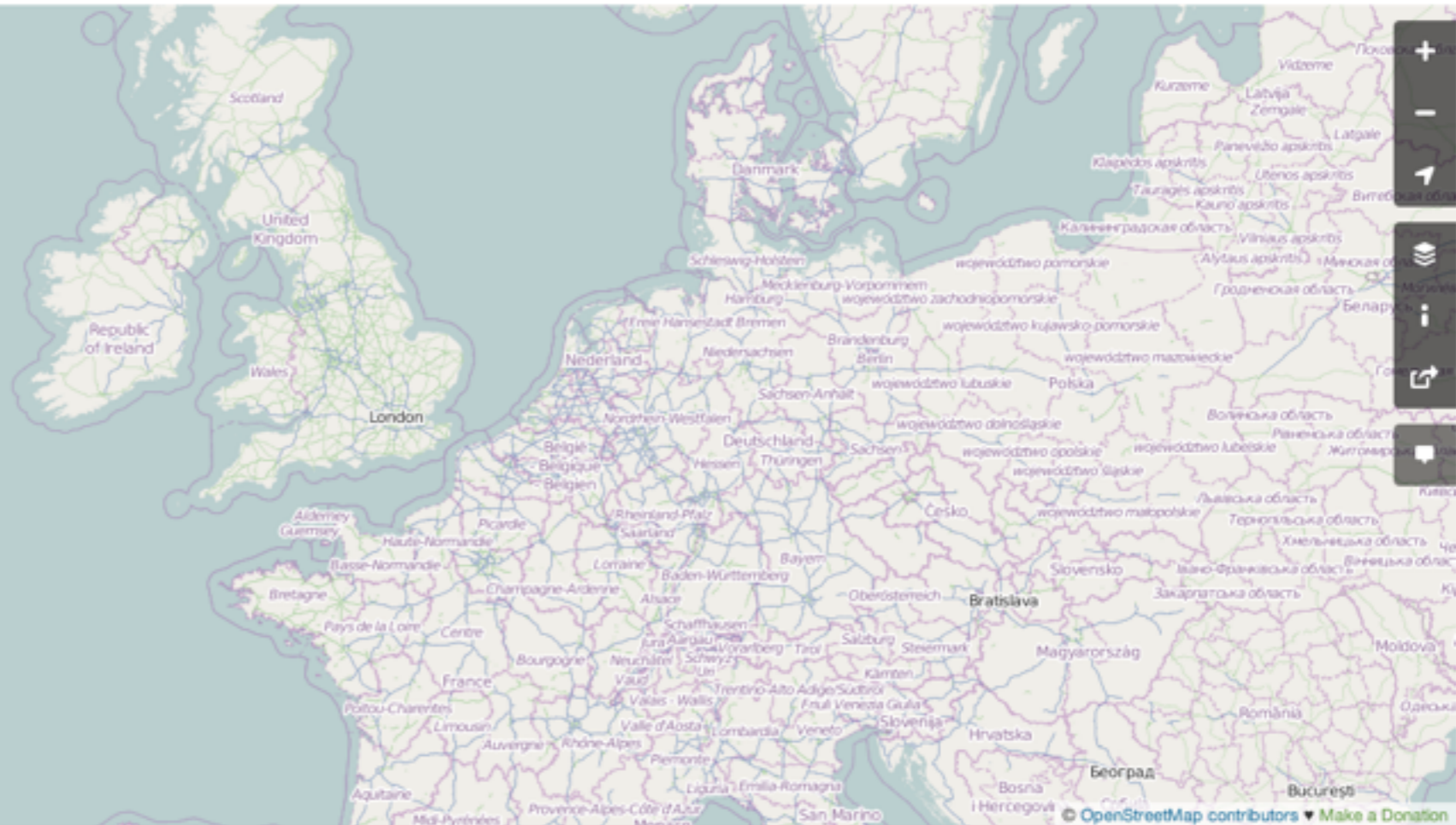



Ο καπνός ως παράγων μεταβολών και αλλοιώσεων της ηλιακής ακτινοβολίας (εδώ για εντοπισμό πυρκαϊάς)

Κυριακή 26 Αυγούστου 2007, MODIS sensor του δορυφόρου TERRA



ΚΕΦΑΛΑΙΟ 2: Ηλεκτρομαγνητική Ακτινοβολία - Ατμόσφαιρα

---

Η σκόνη ως παράγων μεταβολών και αλλοιώσεων της ηλιακής ακτινοβολίας  
(εδώ για εντοπισμό της θύελλας σκόνης από την αραβική χερσόνησο)  
Εικόνα MODIS του δορυφόρου TERRA της NASA, με ημερομηνία λήψης 29-9-2011





**NEWS**  
News, features & press releases

**MISSIONS**  
Current, future, past missions & launch dates

**MULTIMEDIA**  
Images, videos, NASA TV & more

**CONNECT**  
Social media channels & NASA apps

**ABOUT NASA**  
Leadership, organization, budget, careers & more

For Public | For Educators | For Students | For Media

Send Share

## Multimedia

[Images](#)

[Image of the Day Gallery](#)

[Videos](#)

[Watch NASA TV Live](#)

[TV Schedule & What's Ahead](#)

[NASA on Other TV Shows](#)

[Interactive Features](#)

[Podcasts](#)

[3D Resources](#)

[Media Usage Guidelines](#)

## Using NASA Imagery and Linking to NASA Web Sites

### Still Images, Audio Recordings, Video, and Related Computer Files

NASA still images; audio files; video; and computer files used in the rendition of 3-dimensional models, such as texture maps and polygon data in any format, generally are not copyrighted. You may use NASA imagery, video, audio, and data files used for the rendition of 3-dimensional models for educational or informational purposes, including photo collections, textbooks, public exhibits, computer graphical simulations and Internet Web pages. This general permission extends to personal Web pages.

This general permission does not extend to use of the NASA insignia logo (the blue "meatball" insignia), the retired NASA logotype (the red "worm" logo) and the NASA seal. These images may not be used by persons who are not NASA employees or on products (including Web pages) that are not NASA-sponsored.

NASA should be acknowledged as the source of the material except in cases of advertising. See [NASA Advertising Guidelines](#).

If the NASA material is to be used for commercial purposes, especially including advertisements, it must not explicitly or implicitly convey NASA's endorsement of commercial goods or services. If a NASA image includes an identifiable person, using the image



WHAT?

WHERE?



- Any -

Search

Reset Advanced

Options

Datasets

Services



Γ.Π.Σ. ΑΤΤΙΚΗΣ

Show map

### FIND INTERACTIVE MAPS, GIS DATASETS, SATELLITE IMAGERY AND RELATED APPLICATIONS

#### GEONETWORK'S PURPOSE IS:

- To improve access to and integrated use of spatial data and information
- To support decision making
- To promote multidisciplinary approaches to sustainable development
- To enhance understanding of the benefits of geographic information

GeoNetwork opensource allows to easily share geographically referenced thematic information between different organizations. For more information please contact

εισαγωγή στην πληροφορική.ppt

11 - Δυναμική Κίνηση.pptx

14 - Θόρυβος.pptx

ΕΥΛΟ.ppt

Μονωτικά Ν.Οικονομικών.ppt

Show All

- \* Δημόσιος τομέας ή
- \* Ανοικτή άδεια (CCBY / CCBYSA) ή
- \* Ζητάω άδεια ή
- \* Αντικαθιστώ

ΠΡΟΣΟΧΗ! κοιτάω τους όρους με τους οποίους διατίθεται το υλικό (ιδίως όρους αναφοράς)

$(\Theta)$

Χάρτες

(επεξεργασμένοι)

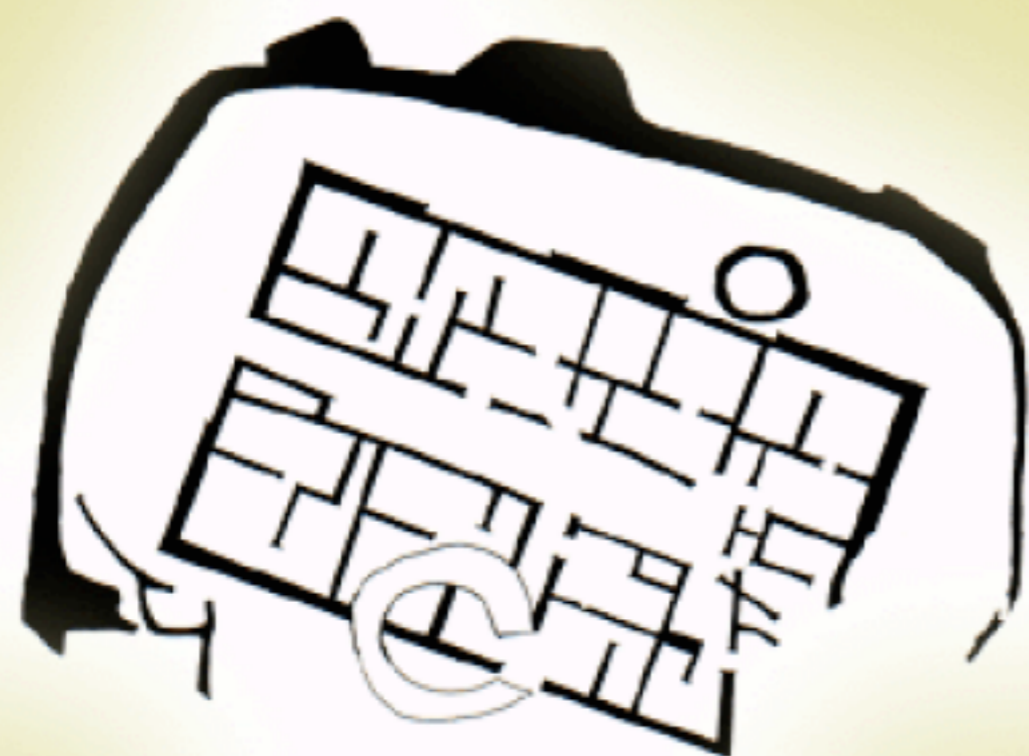

0 5 10 20 m



ΑΓΙΑ ΦΩΤΙΑ

XAMAIZI



0 5 10 15 m





Παλιονακτορικες  
σχεσεις στο  
Αιγαίο

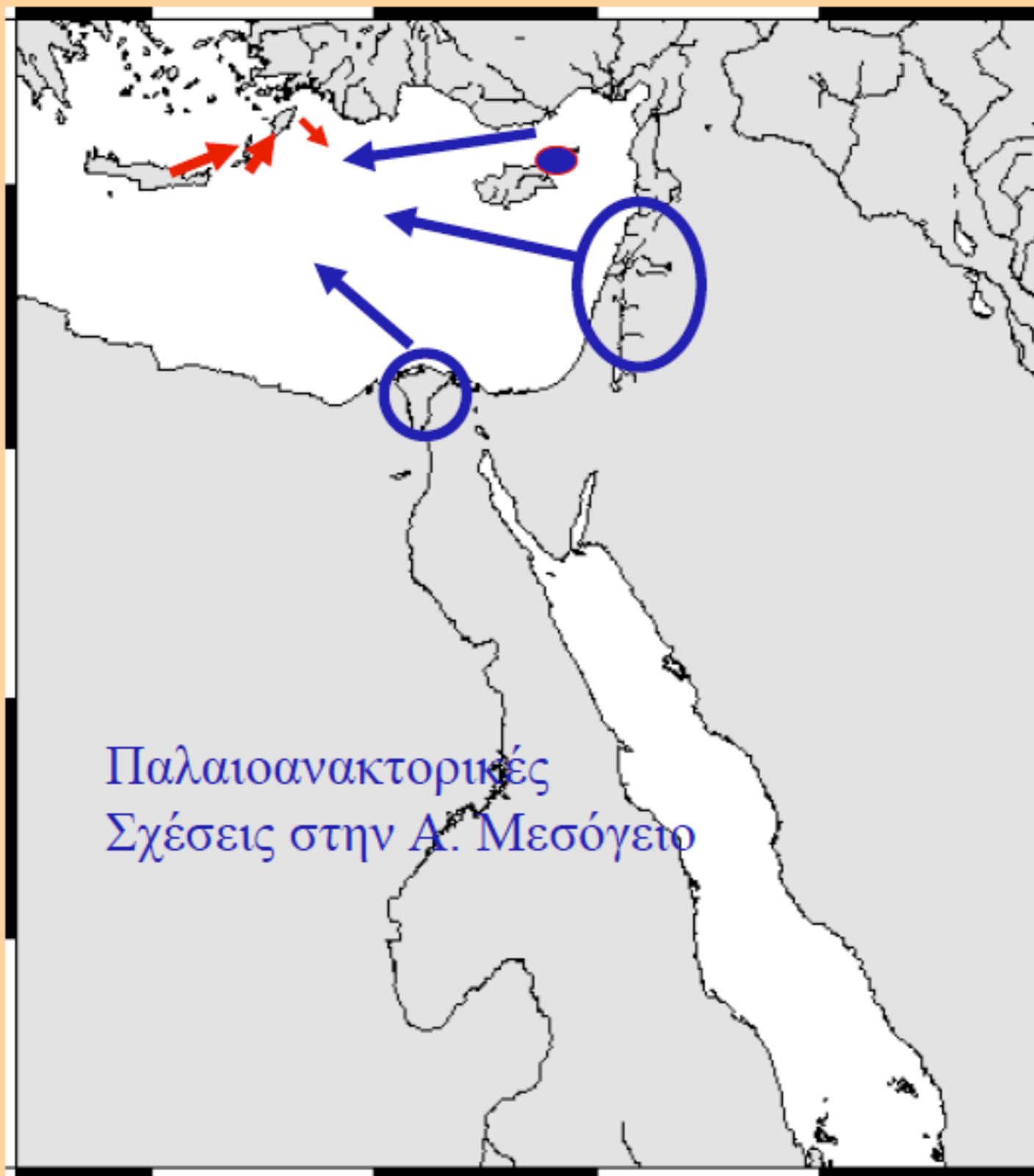

- \* φροντίζω να έχω ΚΑΙ δικαιώματα παραγωγού έργου
- \* προτιμώ Open Street Map/ Geodata

( L )

Πίνακες

## Κλασικές θεωρίες χωροθέτησης

*Ο αρχικός πυρήνας των θεωριών χωροθέτησης διαμορφώθηκε στο πρώτο τρίτο του 20ου αιώνα με σημεία σταθμούς τις κλασικές πλέον συμβολές των Alfred Weber(1909), Alfred Marshall (1916), και Harold Hotelling (1929).*

<b>Χωροθέτηση βιομηχανικής παραγωγής</b>	<b>A. Weber (1909)</b> Ελαχιστοποίηση του κόστους μεταφοράς πρώτων υλών και προϊόντων
<b>Οικονομίες (χωρικής) συγκέντρωσης</b>	<b>A. Marshall (1916)</b> Περιοχές βιομηχανικής συγκέντρωσης, καινοτομία και ανταγωνιστικότητα
<b>Χωρικός ανταγωνισμός</b>	<b>H. Hotelling (1929)</b> Επιχειρηματικές στρατηγικές επιλογής θέσεων χωροθέτησης



- \* εφόσον είναι δικός μου δεν υπάρχουν ζητήματα
- \* εφόσον είναι κοντά σε “ιδέα” δεν υπάρχουν ζητήματα
- \* εάν είναι αντιγραφή εξετάζω εάν μπορούσε να γίνει διαφορετικά



( l o x )

Διαγράμματα

# Η εσωτερική οργάνωση της πόλης

## Το ομόκεντρο μοντέλο οργάνωσης της πόλης. Burgess (1925)

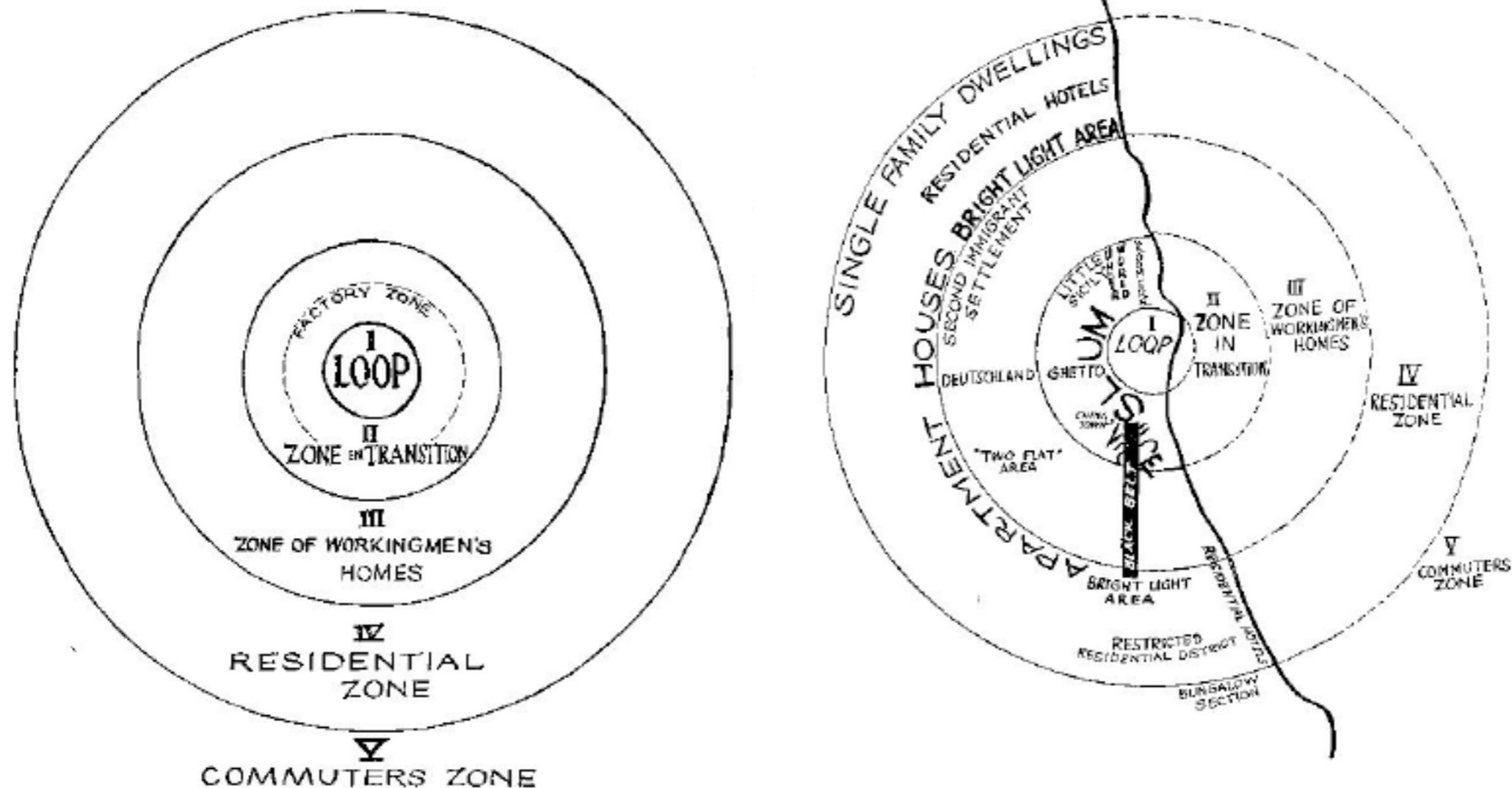

# Γραμμές και επιφάνειες χωροθέτησης

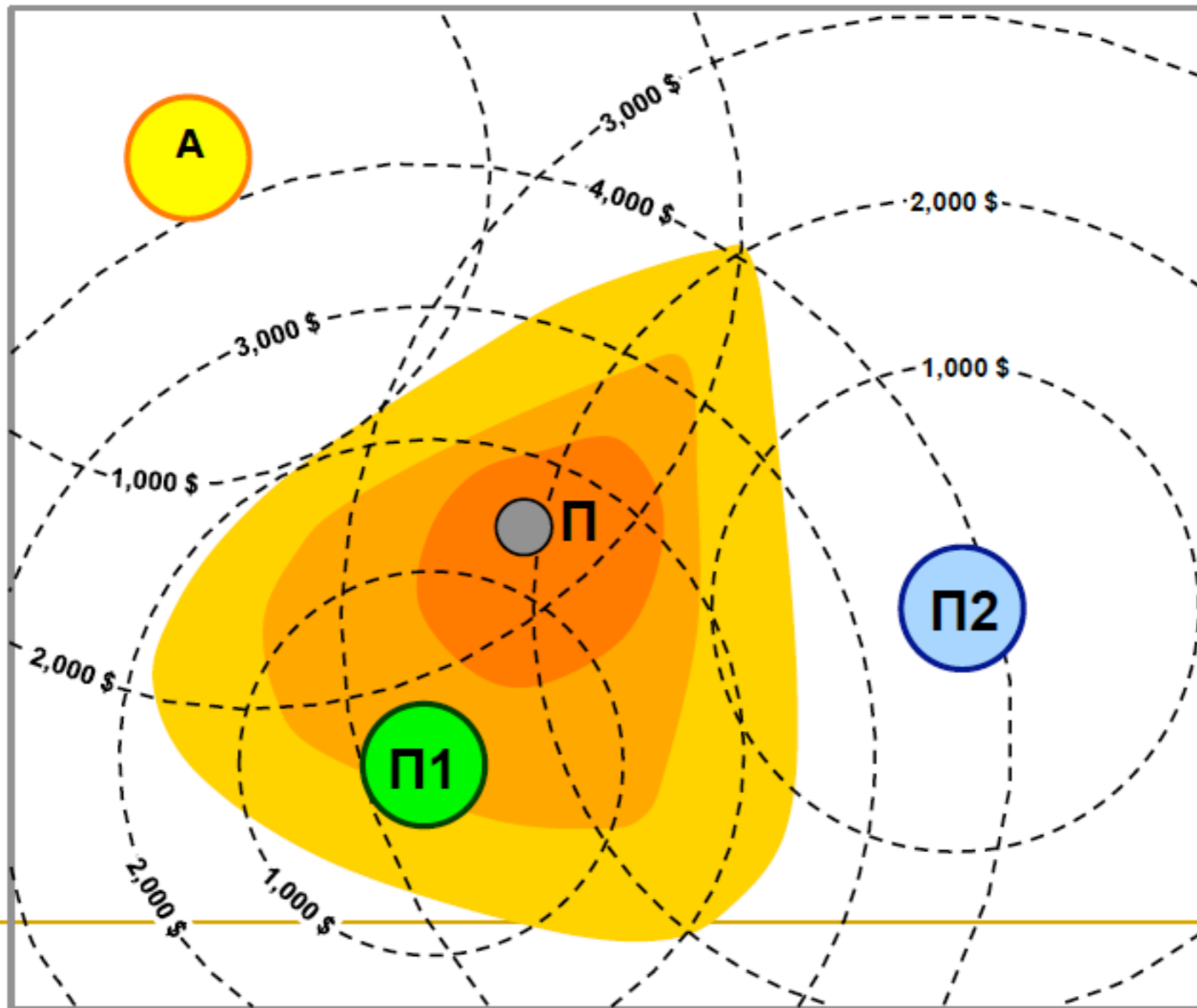

## Επίλυση του προβλήματος χωροθέτησης κατά Weber/Varignon

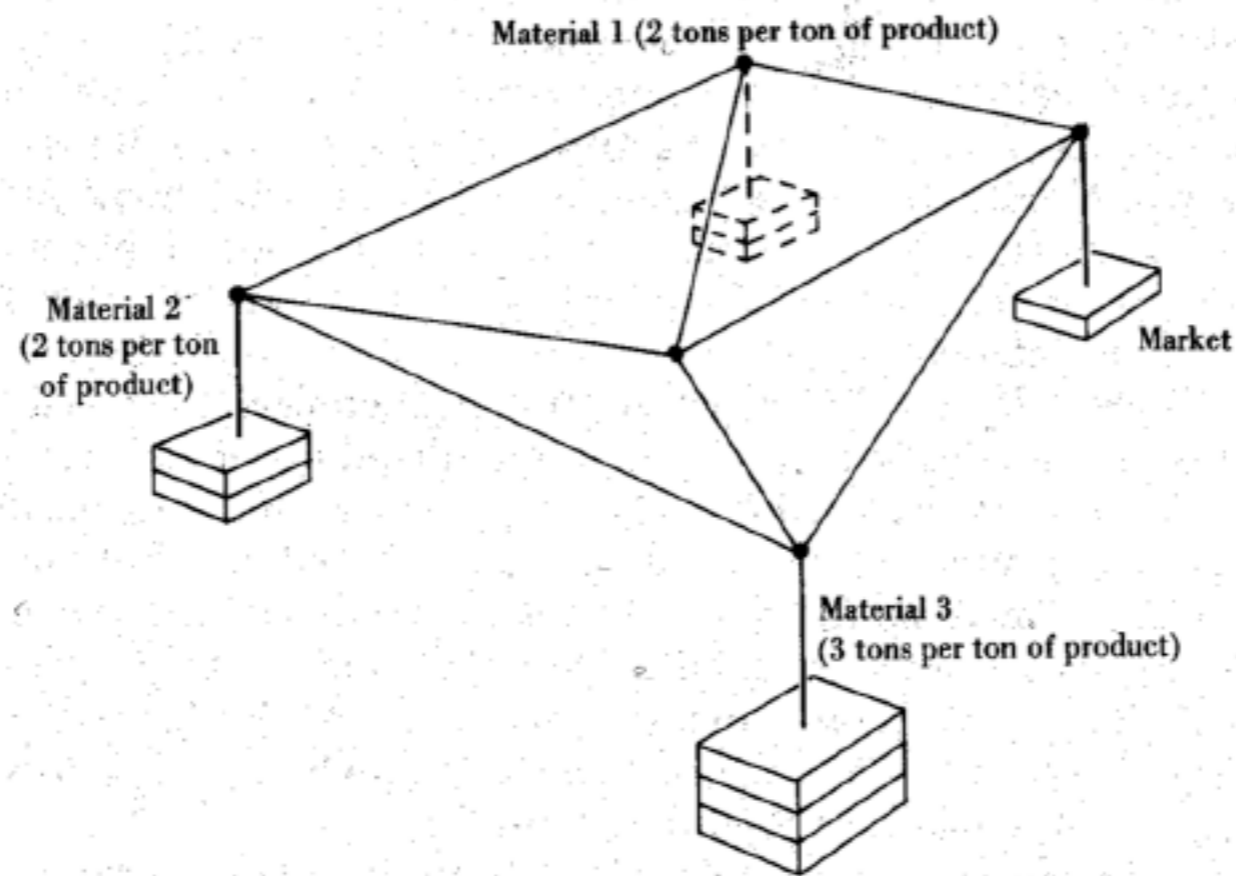

**Figure 2.3** A mechanical solution to the multipoint location problem.

# Τρίγωνο χωροθέτησης κατά Weber

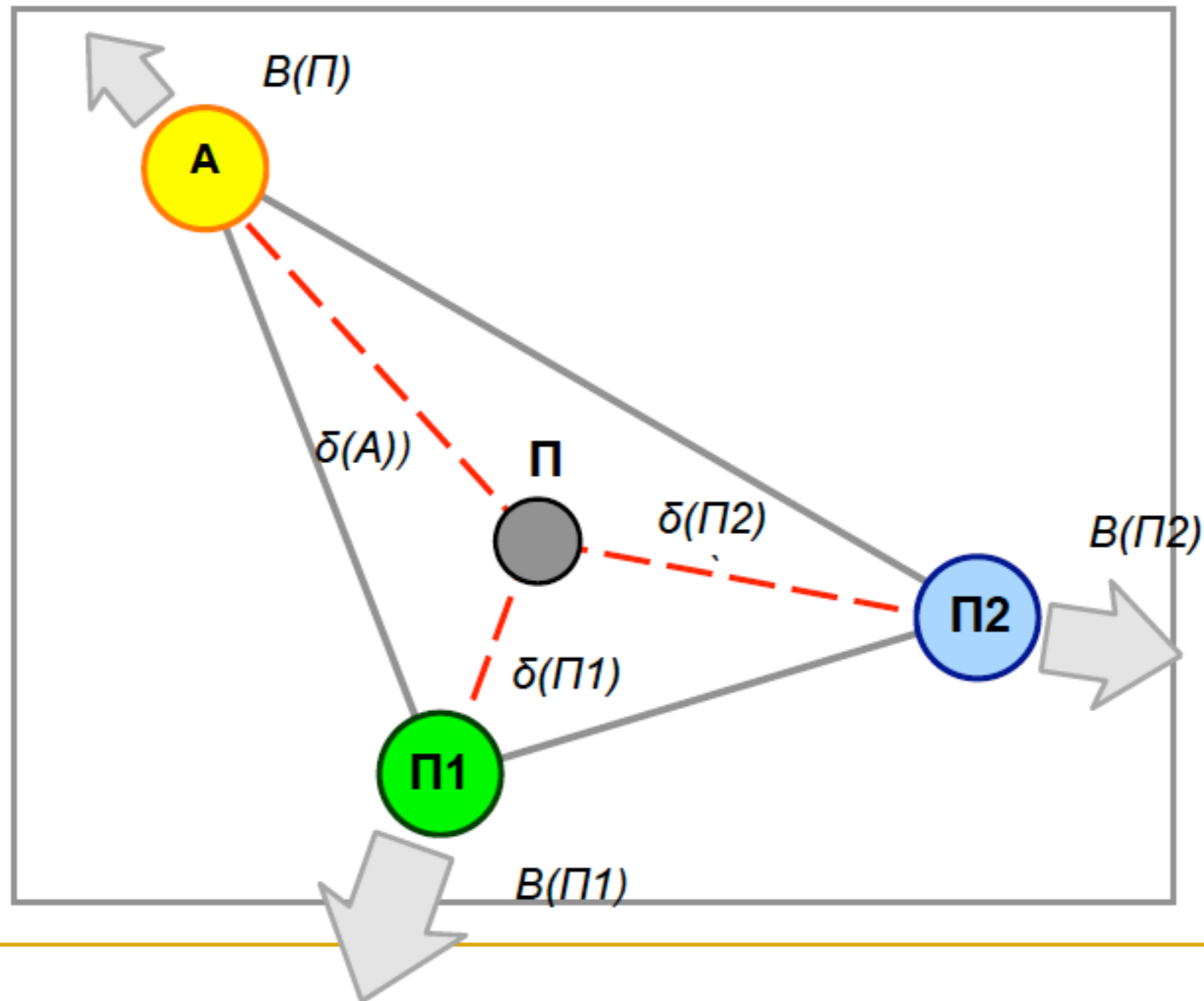

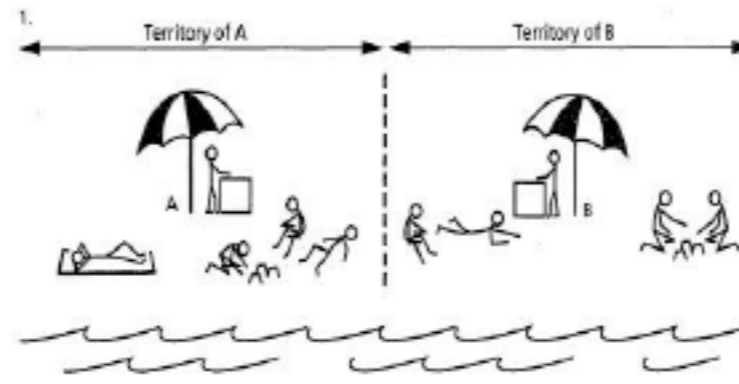

First pattern of market share

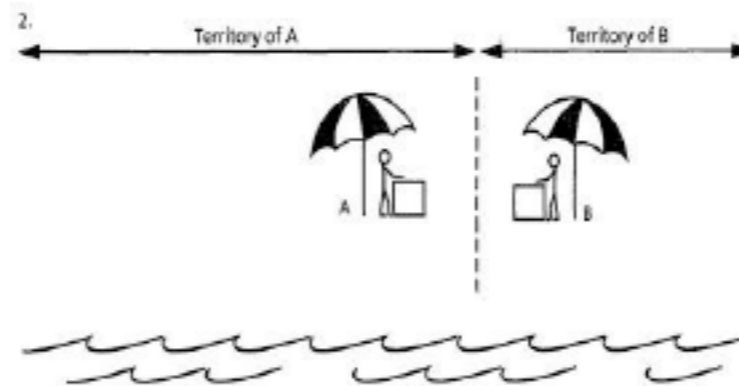

Second pattern of market share

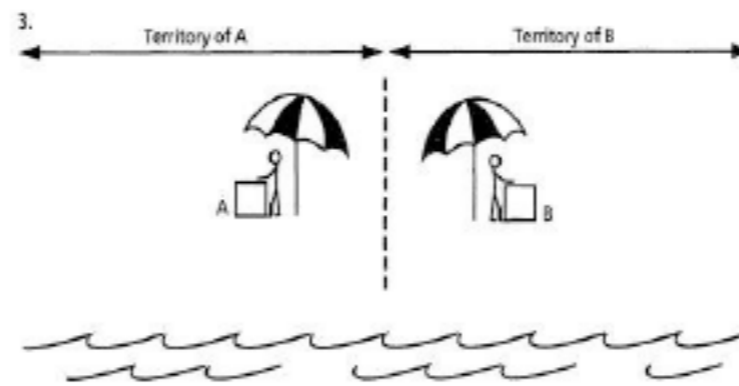

Final pattern of market share

## Το τομεακό μοντέλο. Hoyt (1939)

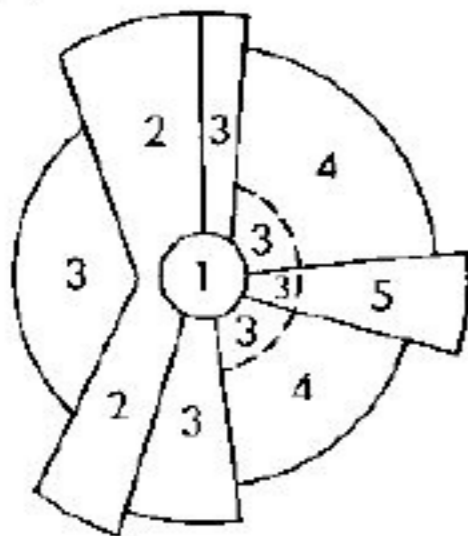

1. C.B.D.
2. wholesale, light manufacturing
3. low-class residential
4. medium-class residential
5. high-class residential

## Το πολυ-πηρηνικό μοντέλο. Harris και Ullman (1945)

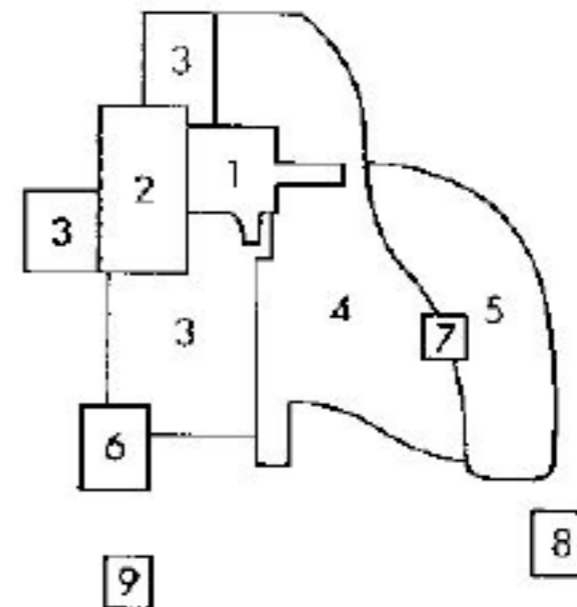

1. CBD
2. χοντρικό εμπόριο και ελαφρά βιομηχανία
3. κατοικία χαμηλών εισοδηματικών τάξεων
4. κατοικία μεσαίων εισοδηματικών τάξεων
5. κατοικία υψηλών εισοδηματικών τάξεων
6. βαριά βιομηχανία
7. περιφερειακά κέντρα
8. προάστια κατοικίας
9. βιομηχανικά προάστια



## Μέγεθος επίθεσης

- Συνηθισμένη επίθεση για παράδειγμα σε μια τράπεζα 50Gbps
- Στην περίπτωση μας 300Gbps

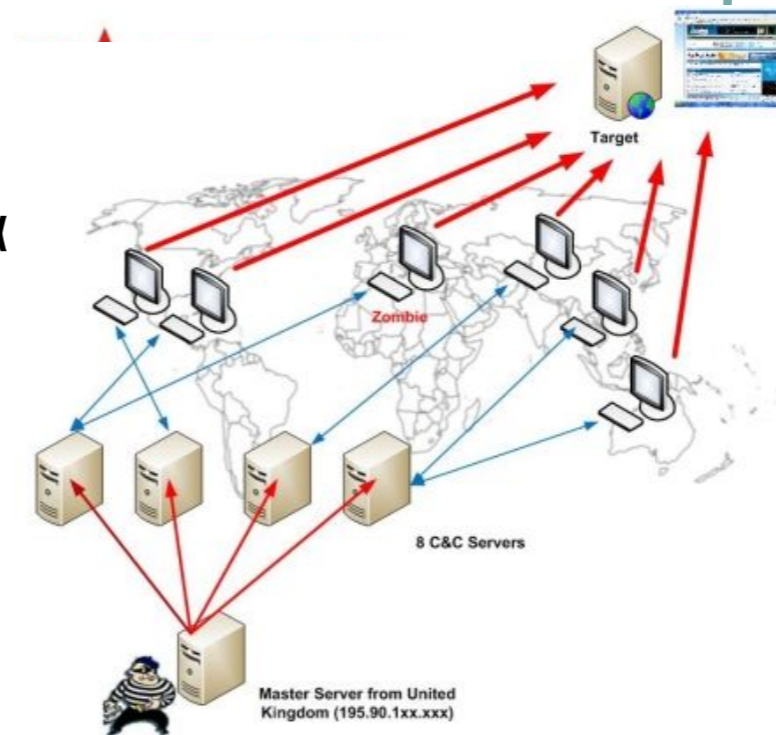

# What Happens in an Internet Minute?



## And Future Growth is Staggering



# Κυψέλες

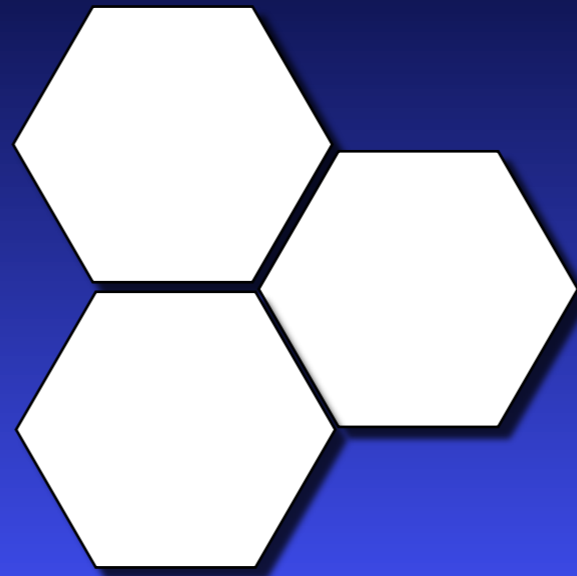

## Ποσοστά πωλήσεων 4<sup>ο</sup> τριμήνου 2010 ανά λειτουργικό σύστημα

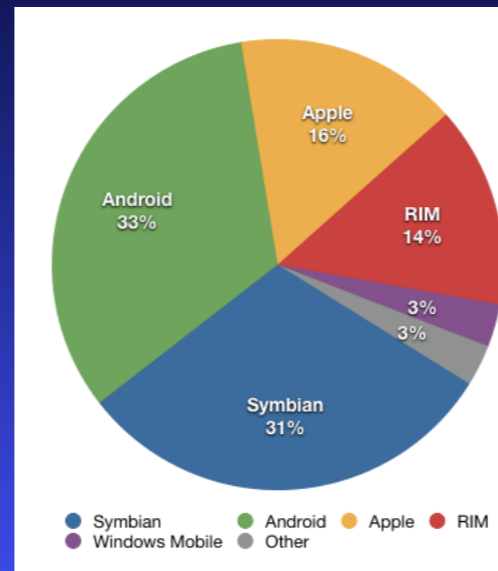

- \* γενικά τα αντιμετωπίζω ως φωτογραφίες σε έκδοση
- \* είναι πιο εύκολο να πάρω άδεια από τον εκδότη (του ανήκουν)
- \* προσπαθώ να τα αναπαράγω
- \* προσπαθώ να τα αντικαταστήσω
- \* προσοχή στα μερικά παράγωγα

(Lβ)

Πολλαπλά έργα

Κνωσός: Το ανάκτορο. Όλες οι φάσεις



Δυτική αυλή και πρόσοψη



Δυτική αυλή. Παλαιοανακτορικά





**QUARTIER M: Οικίες/εργαστήρια**

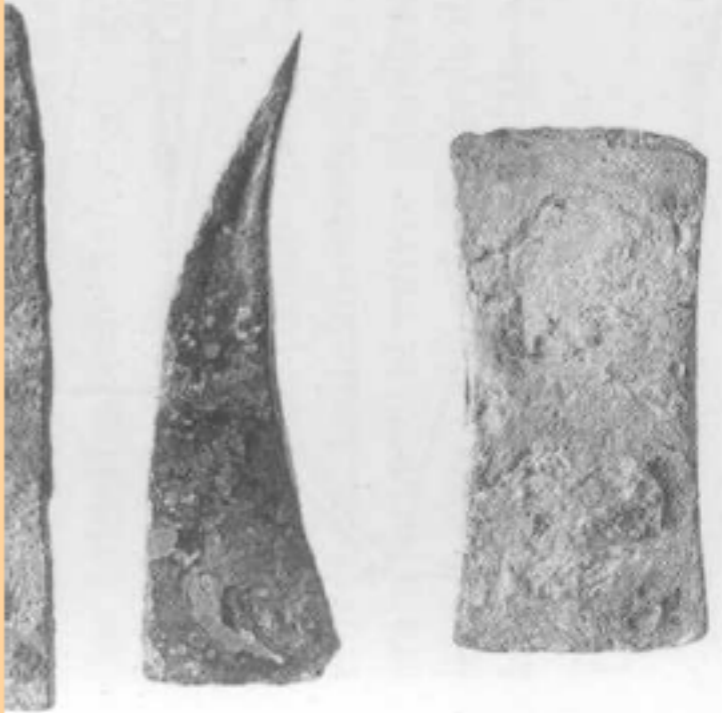
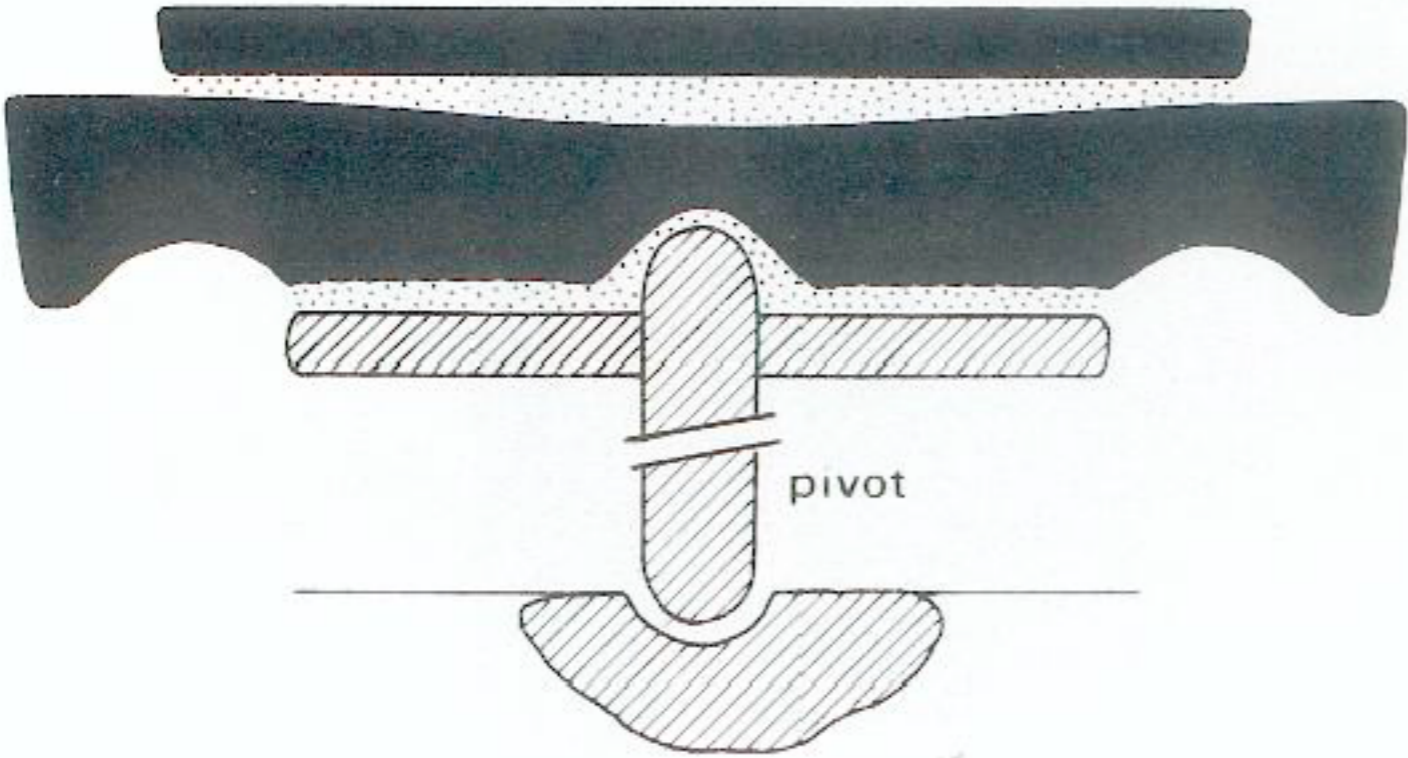

Καμηλάρι Μεσαράς  
Τάφος

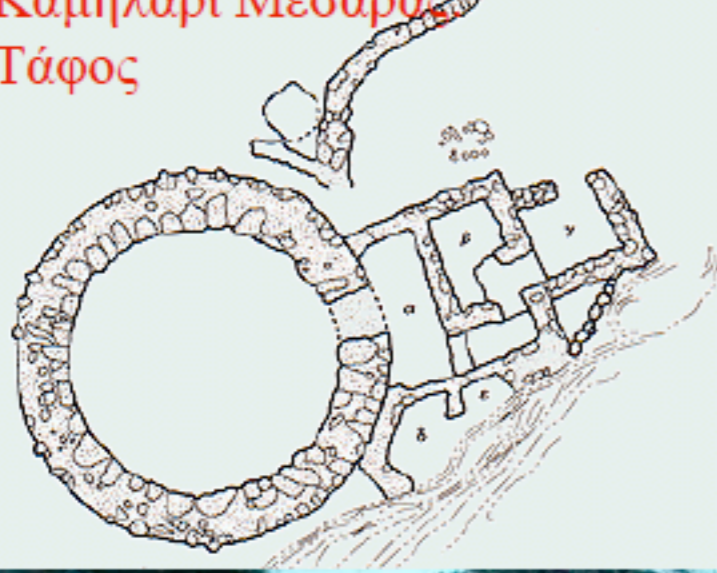

ΦΟΥΡΝΙ  
ΑΡΧΑΝΩΝ  
Τάφος Β



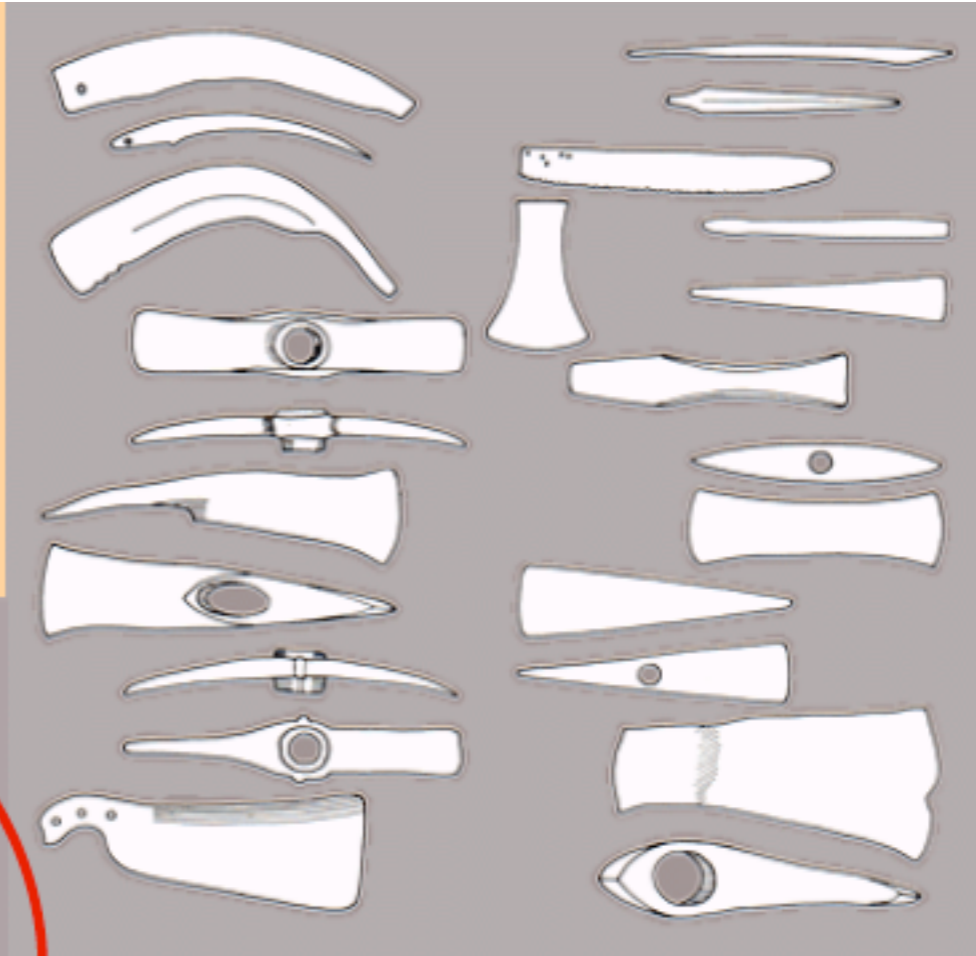
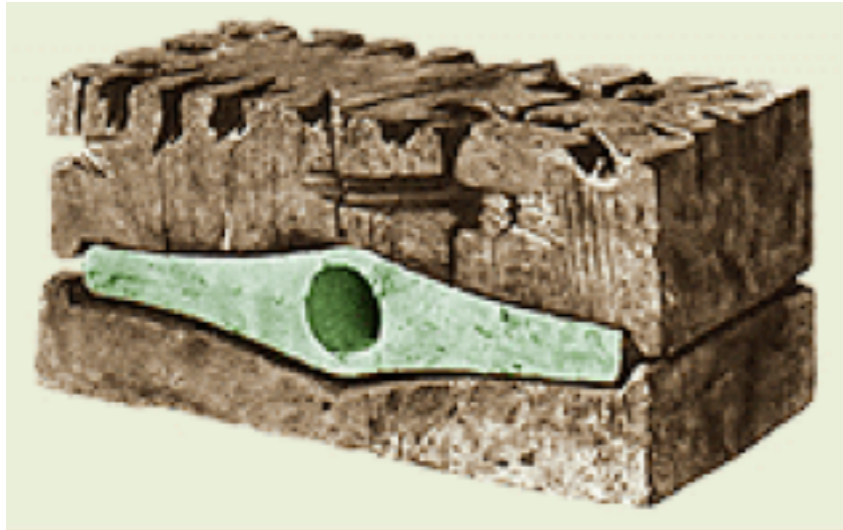

Εγχειρίδια

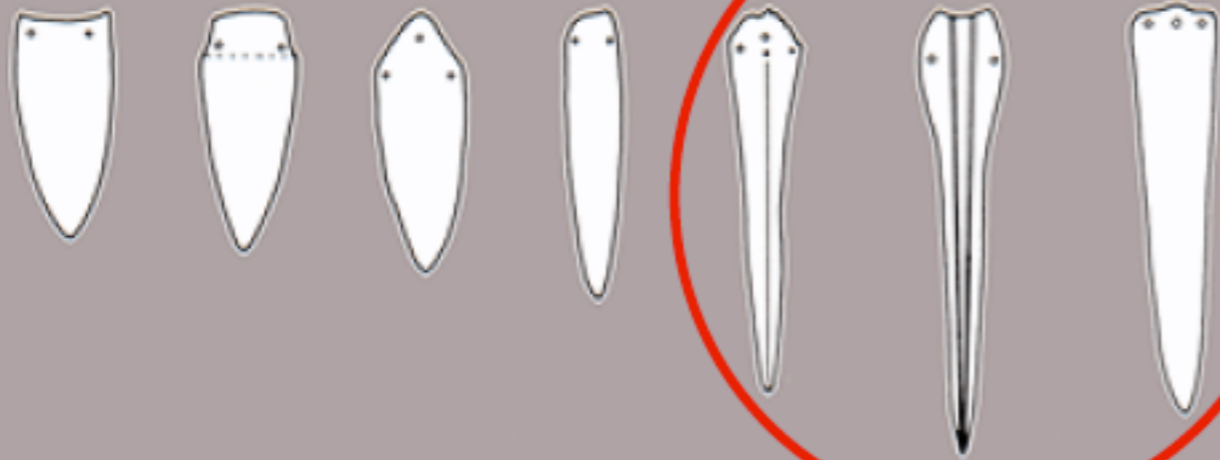

Αιχμές ακοντίων

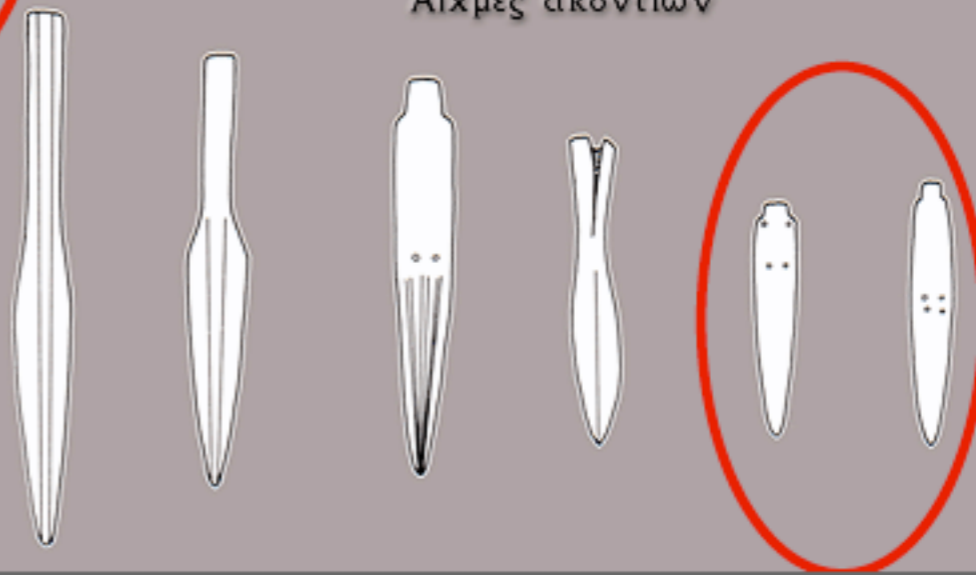

Χάλκινα όπλα και εργαλεία

- \* αντιμετωπίζω το κάθε έργο χωριστά
- \* οι αλλαγές θέλουν πρόσθετα έργα
- \* προσοχή στα πρόσωπα που αναφέρονται

(L Y)

Αναφορές

## Βιβλιογραφικές αναφορές

---

- ▶ Βασική αναφορά της παρούσας διάλεξης είναι η παρουσίαση της **Simin Davoudi** καθηγήτριας στο Leeds Metropolitan University και προέδρου της AESOP με θέμα *“Can polycentric development enhance competitiveness and cohesion?”* στο ESPON/SPAN Seminar που πραγματοποιήθηκε στο Belfast στις 22-23 Φεβρουαρίου 2005.
- ▶ Βλ. επίσης το άρθρο της:
- ▶ Davoudi S. 2003 “Polycentricity in European Spatial Planning: From an Analytical Tool to a Normative Agenda”, *European Planning Studies*, Vol. 11, No. 8, December
  - ▶ Το άρθρο είναι διαθέσιμο στο μάθημα στο Blackboard (ΒΙΒΛΙΟΓΡΑΦΙΑ)

- \* προσπαθώ να δίνω υπερσυνδέσμους
- \* η αναφορά να είναι πλήρης και το υλικό αν γίνεται να είναι πραγματικά διαθέσιμο
- \* κανόνες wikipedia



(L5)

Πληροφορική

Δημοσίου Τομέα



ΒΙΚΙΘΗΚΗ

- Κύρια Σελίδα
- Αρχαία
- English
- Γραμματεία
- Πρόσφατες αλλαγές
- Τυχαία σελίδα
- Βοήθεια
- Δωρεές

- Εκτύπωση/εξαγωγή
- Δημιουργία βιβλίου
- Κατέβασμα ως PDF
- Κατέβασμα ως EPUB
- Έκδοση εκτύπωσης

- Εργαλειοθήκη
- Συνδέσεις προς εδώ
- Σχετικές αλλαγές
- Ειδικές σελίδες
- Σταθερός σύνδεσμος
- Πληροφορίες σελίδας

Κείμενο Συζήτηση

Ανάγνωση Επεξεργασία Προβολή ιστορικού Αναζήτηση

# Νόμος 2121/93

**Νόμος 2121/1993**  
Πνευματική ιδιοκτησία, συγγενικά δικαιώματα και πολιτιστικά θέματα.

ΦΕΚ Α 25/1993

**Πίνακας περιεχομένων** [Απόκρυψη]

- 1 ΑΝΤΙΚΕΙΜΕΝΟ ΚΑΙ ΠΕΡΙΕΧΟΜΕΝΟ ΤΟΥ ΔΙΚΑΙΩΜΑΤΟΣ ΤΗΣ ΠΝΕΥΜΑΤΙΚΗΣ ΙΔΙΟΚΤΗΣΙΑΣ**
  - 1.1 Άρθρο 1: Πνευματική ιδιοκτησία
  - 1.2 Άρθρο 2: Αντικείμενο του δικαιώματος
  - 1.3 Άρθρο 3: Το περιουσιακό δικαίωμα
  - 1.4 Άρθρο 4: Το ηθικό δικαίωμα
  - 1.5 Άρθρο 5: Δικαίωμα παρακολούθησης
- 2 ΤΟ ΑΡΧΙΚΟ ΥΠΟΚΕΙΜΕΝΟ ΤΟΥ ΔΙΚΑΙΩΜΑΤΟΣ**
  - 2.1 Άρθρο 6: Αρχικός δικαιούχος
  - 2.2 Άρθρο 7: Έργα συνεργασίας, συλλογικά και σύνθετα
  - 2.3 Άρθρο 8: Έργα μισθωτών
  - 2.4 Άρθρο 9: Οπτικοακουστικά έργα
  - 2.5 Άρθρο 10: Τεκμήρια
  - 2.6 Άρθρο 11: Αρχικοί δικαιούχοι κατά πλάσμα
- 3 ΜΕΤΑΒΙΒΑΣΗ, ΕΚΜΕΤΑΛΛΕΥΣΗ, ΑΣΚΗΣΗ**



# ΕΦΗΜΕΡΙΣ ΤΗΣ ΚΥΒΕΡΝΗΣΕΩΣ

## ΤΗΣ ΕΛΛΗΝΙΚΗΣ ΔΗΜΟΚΡΑΤΙΑΣ

ΤΕΥΧΟΣ ΠΡΩΤΟ

Αρ. Φύλλου 25

4 Μαρτίου 1993

**ΝΟΜΟΣ ΥΠ' ΑΡΙΘ. 2121**

*Πνευματική ιδιοκτησία, συγγενικά δικαιώματα και πολιτιστικά θέματα.*

**Ο ΠΡΟΕΔΡΟΣ  
ΤΗΣ ΕΛΛΗΝΙΚΗΣ ΔΗΜΟΚΡΑΤΙΑΣ**

Εκδίδομε τον ακόλουθο Νόμο που ψήφισε η Βουλή:

**ΚΕΦΑΛΑΙΟ ΠΡΩΤΟ  
ΑΝΤΙΚΕΙΜΕΝΟ ΚΑΙ ΠΕΡΙΕΧΟΜΕΝΟ  
ΤΟΥ ΔΙΚΑΙΩΜΑΤΟΣ ΤΗΣ ΠΝΕΥΜΑΤΙΚΗΣ  
ΙΔΙΟΚΤΗΣΙΑΣ**

**Άρθρο 1  
Πνευματική ιδιοκτησία**

1. Οι πνευματικοί δημιουργοί, με τη δημιουργία του έργου αποκτούν πάνω σ' αυτό πνευματική ιδιοκτησία.

αναφέρονται στη γεωγραφία, την τοπογραφία, την αρχιτεκτονική ή την επιστήμη.

2. Νοούνται επίσης ως έργα οι μεταφράσεις, οι διασκευές, οι προσαρμογές και οι άλλες μετατροπές έργων ή εκφράσεων της λαϊκής παράδοσης, καθώς και οι συλλογές έργων ή συλλογές εκφράσεων της λαϊκής παράδοσης ή απλών γεγονότων και στοιχείων, όπως οι εγκυκλοπαίδειες, οι ανθολογίες και οι βάσεις δεδομένων, εφόσον η επιλογή ή η διεύθυνση του περιεχομένου τους είναι πρωτότυπη. Η προστασία των έργων της παρούσας παραγράφου γίνεται με την επιφύλαξη των δικαιωμάτων στα προϋπάρχοντα έργα, που χρησιμοποιήθηκαν ως αντικείμενο των μετατροπών ή των συλλογών.

3. Με την επιφύλαξη των διατάξεων του κεφαλαίου 7 του παρόντος νόμου, θεωρούνται ως έργα λόγω προστατευόμενα κατά τις διατάξεις περί πνευματικής

Τράπεζα Νομικών Πληροφοριών ΝΟΜΟΣ (INTRASOFT INTERNATIONAL)  
ΠΡΟΣΟΧΗ: Για την ΤΑΧΥΤΕΡΗ & καλύτερη ΑΝΤΙΓΡΑΦΗ - ΕΠΙΚΟΛΛΗΣΗ ολόκληρου του κειμένου στο WORD (select all) και καλύτερη εκτύπωση συνιστάται η χρήση της κατωτέρω επιλογής Εκτύπωση\Αποθήκευση.

+ Μέγεθος Γραμμάτων - Εκτύπωση\Αποθήκευση

**N 2121/1993: Πνευματική ιδιοκ/σία,συγγενικά δικαιώματα.Πολιτιστικά (47249)**

Αρθρο	1
Σύνδεση με Νομολογία και Αρθρογραφία	213

Ο ΠΡΟΕΔΡΟΣ ΤΗΣ ΕΛΛΗΝΙΚΗΣ ΔΗΜΟΚΡΑΤΙΑΣ.

Εκδίδομε τον ακόλουθο Νόμο που ψήφισε η Βουλή:

ΚΕΦΑΛΑΙΟ ΠΡΩΤΟ  
ΑΝΤΙΚΕΙΜΕΝΟ ΚΑΙ ΠΕΡΙΕΧΟΜΕΝΟ  
ΤΟΥ ΔΙΚΑΙΩΜΑΤΟΣ ΤΗΣ ΠΝΕΥΜΑΤΙΚΗΣ  
ΙΔΙΟΚΤΗΣΙΑΣ

Αρθρο 1

Πνευματική ιδιοκτησία

1. Οι πνευματικοί δημιουργοί με τη δημιουργία του έργου, αποκτούν πάνω σ' αυτό Πνευματική ιδιοκτησία, που περιλαμβάνει, ως αποκλειστικά και απόλυτα δικαιώματα, το δικαίωμα της εκμετάλλευσης του έργου (περιουσιακό δικαίωμα) και το δικαίωμα της προστασίας του προσωπικού τους δεσμού προς αυτό (ηθικό δικαίωμα).

2. Τα δικαιώματα αυτά περιλαμβάνουν τις εξουσίες, που προβλέπονται στα άρθρα 3 και 4 του παρόντος νόμου.

Would you like to translate it?

<b>Πρόγραμμα</b>
<b>Νέα</b>
<b>Συχνές Ερωτήσεις</b>
<b>Χάρτης Ιστοτόπου</b>
<b>Επικοινωνία</b>
<b>Αναζήτηση</b>
<b>RSS Feeds</b>

δεδομένων μέσω των μεταδεδομένων τους. Στηρίζεται στο ανοικτό πρότυπο CSW 2.0.2 ISO Profile και έχει αναπτυχθεί σύμφωνα με τις προδιαγραφές που εκδίδονται σε εφαρμογή της Οδηγίας 2007/2/EK (INSPIRE).

Η Υπηρεσία Απεικόνισης (View Service) επιτρέπει την απεικόνιση γεωχωρικών δεδομένων σε μορφή εικόνας σε προκαθορισμένα συστήματα αναφοράς. Στηρίζεται στο πρότυπο WMS 1.3.0 του OGC και είναι συμβατή με την Οδηγία INSPIRE.

Για τη χρήση των υπηρεσιών μπορείτε να συμβουλευέστε τον [Οδηγό Χρήσης](#).

**Υπηρεσίες INSPIRE**

Διαδικτυακές Γεωχωρικές Υπηρεσίες



Διαδικτυακές Γεωχωρικές Υπηρεσίες



[Όροι χρήσης διαδικτυακών υπηρεσιών - Terms of Use](#)

**ΔΕΔΟΜΕΝΑ**

Σε αυτή την ενότητα μπορείτε να δείτε τα δεδομένα τα οποία διατίθενται μέσω της υπηρεσίας απεικόνισης. Για τα δεδομένα που διατίθενται και για μεταφόρτωση από την Υπηρεσία Καταλόγου, παρέχονται τα αρχεία εξέτασης της ακεραιότητας των δεδομένων που λαμβάνει ο χρήστης (checksum) σε μορφή md5. Όταν ολοκληρώσετε τη λήψη των δεδομένων (βλ. Οδηγό Χρήσης), μπορείτε να εξετάσετε την ακεραιότητά τους, με τα αρχεία md5 που δίνονται σε αυτή την ενότητα, χρησιμοποιώντας προγράμματα διαθέσιμα ελεύθερα στο διαδίκτυο, όπως το [QuickSFV](#).

**Διαθέσιμα Dataset**



## Search datasets

Search datasets...



+ more options

### New Technologies in Enterprises

Presentation of indicators regarding the adoption of new technologies by Greek enterprises. Comparative analysis with other EU...

Submitted by: [admin](#)

Date modified: 2013-12-20

Category: [Business / Enterprises](#) , [Information and Communications](#) , [Science and Technology](#)

Organization: [Ministry of Administrative Reform and E-Governance](#)

### Archives (Metadata) Record Of Public RadioTelevision

A unique national wealth of television, radio, photographic and printed material, which constitutes about 70% of

This is an experimental work in progress. Give us your feedback on [Twitter](#) or [Contact Us](#)

[Sign in](#) [Register](#)



[Data Catalog](#) [Data Requests](#) [Blog](#) [About](#) [Contact](#)

Search Datasets  40 Datasets



# Athens Urban Transport Organization - Routes

Google transit

Open Public Data Hackathon τον Απρίλιο στην Αθήνα

Blog

Δημόσια διαβούλευση για την Ανοικτή διάθεση κ περαιτέρω χρήση πληροφοριών, εγγράφων και δεδομένων του δημόσιου τομέα

Twitter



- \* η πληροφορία του δημοσίου τομέα είναι Creative Commons Αναφορά για Διαυγεια και ΦΕΚ (επίκειται αλλαγή του ν. 3448/2006)
- \* εκτός προστασίας το ΦΕΚ
- \* εκτός προστασίας το κείμενο σε βάσεις δεδομένων
- \* εντός προστασίας η συλλογή

( 23 )

screenshots

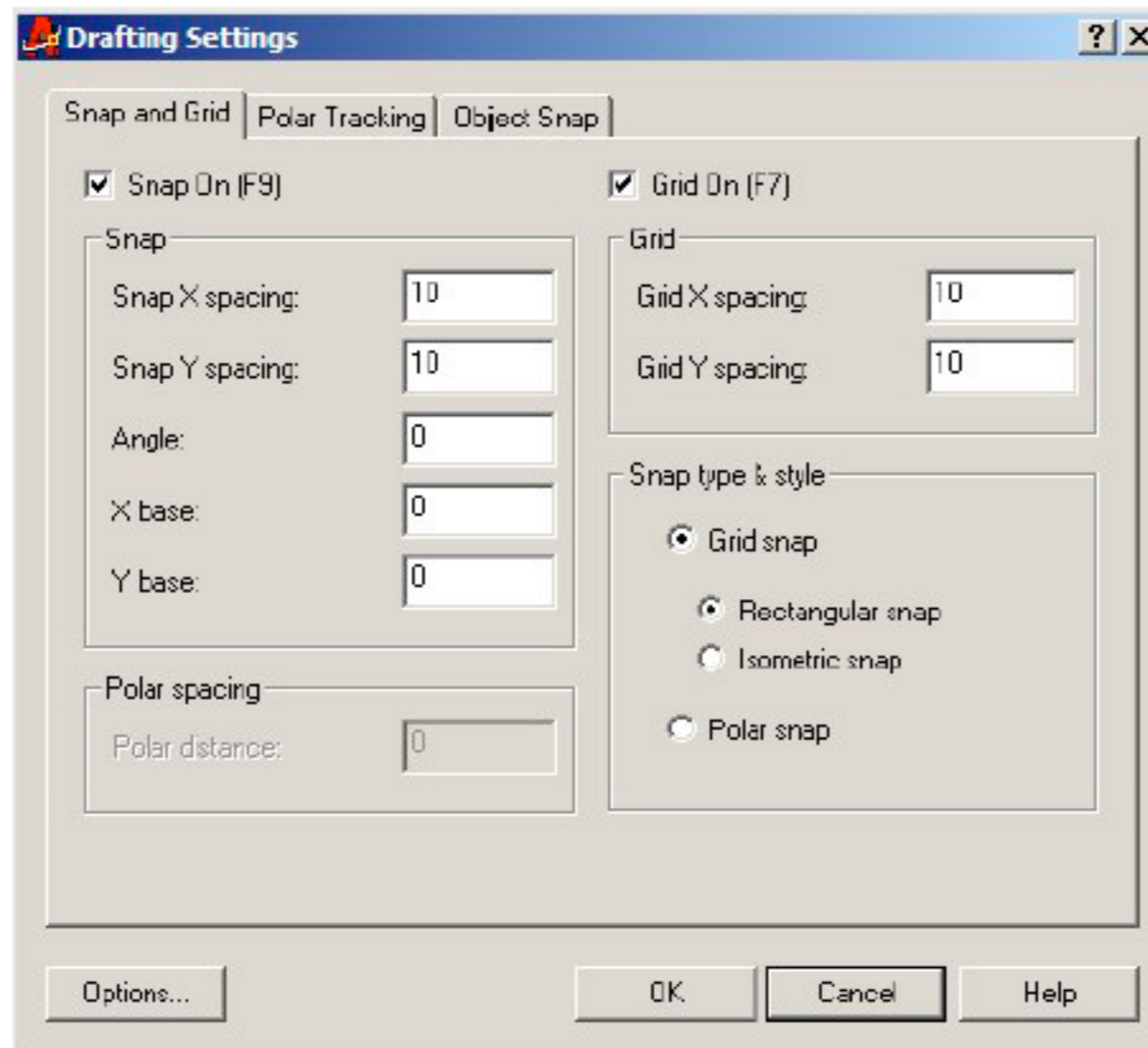

## Διαδικασία επιλογής οντοτήτων στο AutoCAD



Εικόνα 2. Πιθανές μορφές του δείκτη του ποντικιού στην επιφάνεια εργασίας

Η μορφή που έχει ο δείκτης του ποντικιού στην επιφάνεια σχεδίασης παίζει σημαντικό ρόλο ενδεικτικό για το είδος των εντολών που βρίσκονται σε εξέλιξη ή μπορεί να εκτελεστούν. Όταν ο δείκτης έχει το σχήμα του σταυρονήματος με ένα τετραγωνάκι στο κέντρο το πρόγραμμα βρίσκεται σε κατάσταση αναμονής και περιμένει είτε την ενεργοποίηση μιας εντολής ή την επιλογή κάποιων σχεδιαστικών αντικειμένων για ενδεχόμενη επεξεργασία (πχ. διαγραφή, αντιγραφή κα.) Εφόσον πατηθεί το αριστερό κουμπί του ποντικιού όταν το τετραγωνάκι του δείκτη του βρίσκεται πάνω από ένα τμήμα μιας ήδη υπάρχουσας γραμμής, γίνεται η επιλογή της, όπως ακριβώς θα μπορούσαμε με τη χρήση του δείκτη του ποντικιού να επιλέξουμε ένα χαρακτήρα, μια λέξη, μια γραμμή, μια παράγραφο ή μια οντότητα σε περιβάλλον

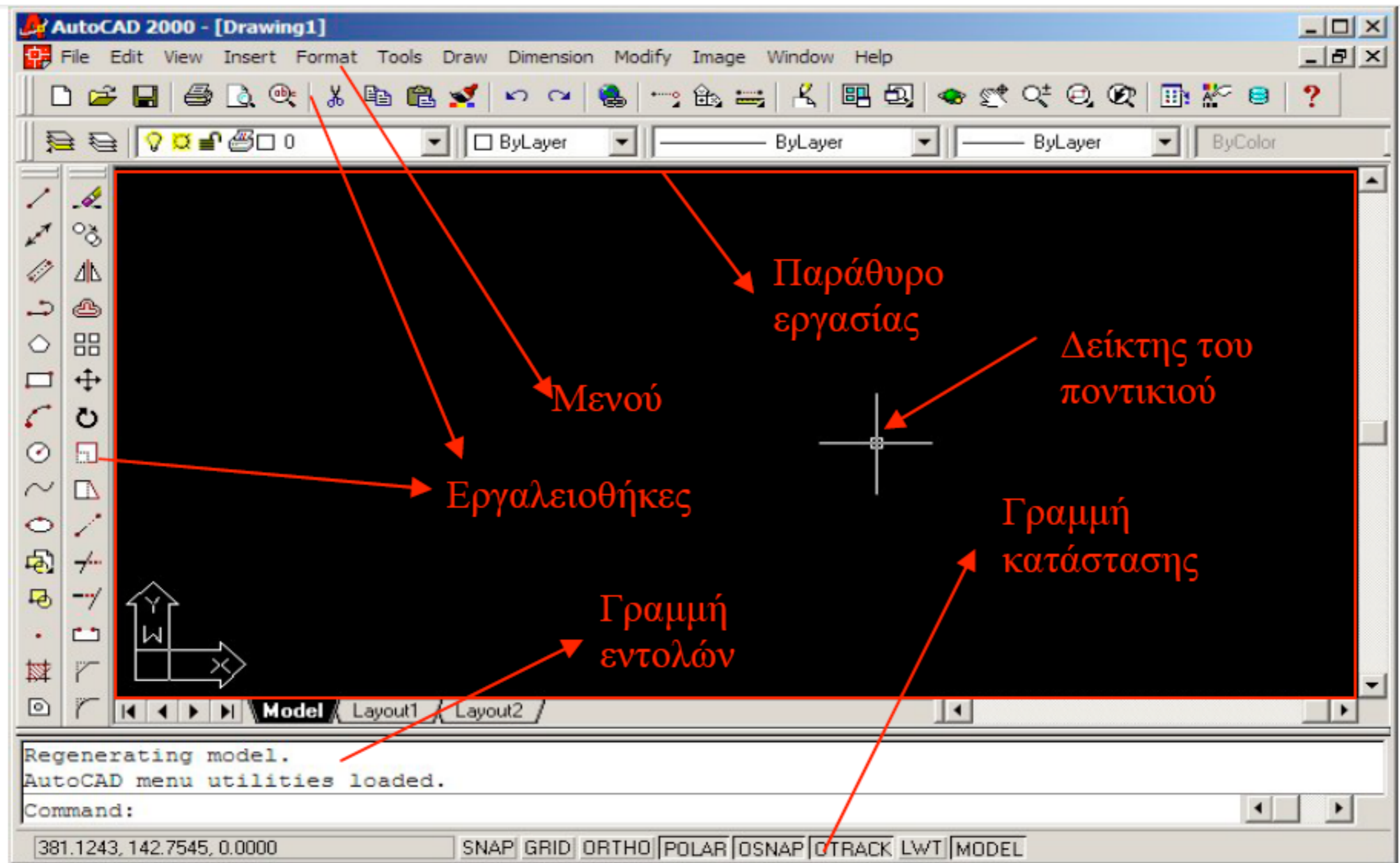

Εικόνα 1. Το περιβάλλον εργασίας του AutoCAD



Για να ξεκινήσετε, κάντε κλικ στο δικό σας όνομα χρήστη



andreas  
3 προγράμματα σε εκτέλεση.



student

 Σβήσιμο του υπολογιστή

Αφού συνδεθείτε, μπορείτε να προσθέσετε ή να αλλάξετε λογαριασμούς. Πηγαίστε στον Πίνακα Ελέγχου και κάντε κλικ στην επιλογή "Λογαριασμοί χρηστών".

Θεσσαλονίκη, Ελλάδα

Θεσσαλονίκη Ελλάδα

Οδηγίες Αποθήκευση

Φωτογραφικές περιηγήσεις Φωτογραφίες Street view

Εξερευνήστε αυτήν την περιοχή Αναζήτηση στην γύρω περιοχή

Κυκλοφορήστε στην περιοχή Έδαφος

Μερικές πληροφορίες - Η Θεσσαλονίκη είναι η δεύτερη μεγαλύτερη ...

Ξενοδοχεία σε Θεσσαλονίκη

Διαφήμιση [www.booking.com/](http://www.booking.com/)

Κάντε κράτηση ξενοδοχείου αμέσως Χαμηλές τιμές. Online κρατήσεις

Πιο Δημοφιλή Ξενοδοχεία Με τα Καλύτερα Σχόλια Οικονομικά Ξενοδοχεία Πολυτελή Ξενοδοχεία

Δορυφόρος



[Πολιτική](#)  
[φωτογραφιών και](#)  
[βίντεο](#)

**1. Χρήση των Προϊόντων.** Η Google σας εκχωρεί μη αποκλειστική και μη μεταβιβάσιμη άδεια πρόσβασης στην υπηρεσία Χάρτες Google, άδεια λήψης και χρήσης του λογισμικού και της υπηρεσίας Google Earth, καθώς και άδεια πρόσβασης στο Περιεχόμενο (όπως καθορίζεται παρακάτω) εντός των Προϊόντων και σύμφωνα με τους Όρους.

**2. Περιορισμοί στη χρήση.** Εκτός αν έχετε λάβει προηγούμενη γραπτή άδεια από την Google (ή, κατά περίπτωση, από τον παροχέα του συγκεκριμένου Περιεχομένου), απαγορεύεται (α) η αντιγραφή, μετάφραση, τροποποίηση ή δημιουργία παράγωγων έργων του Περιεχομένου ή οποιουδήποτε μέρους αυτού, (β) η αναδιανομή, εκ νέου αδειοδότηση, ενοικίαση, δημοσίευση, πώληση, εκχώρηση, εκμίσθωση, εμπορική προώθηση, μεταφορά ή η με οποιονδήποτε άλλο τρόπο διάθεση των Προϊόντων ή του Περιεχομένου σε τρίτους, (γ) η αποσυμπίληση, ανακατασκευή ή οποιαδήποτε άλλη απόπειρα εξαγωγής του πηγαίου κώδικα της Υπηρεσίας ή οποιουδήποτε μέρους αυτής, εκτός εάν αυτό επιτρέπεται ρητώς ή απαιτείται από την ισχύουσα νομοθεσία, (δ) η χρήση των Προϊόντων κατά τρόπο που να παρέχει σε εσάς ή σε οποιονδήποτε άλλο άτομο πρόσβαση σε μαζικές λήψεις ή μαζικές ροές οποιουδήποτε περιεχομένου, συμπεριλαμβανομένων, ενδεικτικά, αριθμητικών συντεταγμένων γεωγραφικού πλάτους ή μήκους, εικόνων και ορατών δεδομένων χάρτη, (ε) η διαγραφή, απόκρυψη ή η με οποιονδήποτε τρόπο αλλοίωση οποιασδήποτε προειδοποίησης ή συνδέσμου που εμφανίζεται στα Προϊόντα ή στο Περιεχόμενο ή (στ) η χρήση της Υπηρεσίας ή του Περιεχομένου με προϊόντα, συστήματα ή εφαρμογές για ή σε σχέση με (i) την πλοήγηση ή καθοδήγηση σε πραγματικό χρόνο, συμπεριλαμβανομένης, ενδεικτικά, της αναλυτικής καθοδήγησης που συγχρονίζεται με τη θέση μιας συσκευής του χρήστη η οποία διαθέτει αισθητήρα ή (ii) οποιαδήποτε συστήματα ή λειτουργίες για αυτόματο ή αυτόνομο έλεγχο συμπεριφοράς οχημάτων, (ζ) η χρήση των Προϊόντων για τη δημιουργία βάσης δεδομένων με πληροφορίες τοποθεσιών ή άλλων τοπικών καταχωρίσεων.

**3. Θεμιτή συμπεριφορά, συμμόρφωση με το νόμο και Πολιτικές της Google.** Συμφωνείτε ότι είστε υπεύθυνοι για τον τρόπο διαχείρισης και το περιεχόμενό σας κατά τη χρήση των Προϊόντων, καθώς και για κάθε παρεπόμενη συνέπεια. Δεσμεύεστε να χρησιμοποιείτε τα Προϊόντα μόνο για σκοπούς θεμιτούς και σύμφωνους με τους Όρους και τις εκάστοτε ισχύουσες πολιτικές ή οδηγίες που ανακοινώνει η Google. Για παράδειγμα, και όχι περιοριστικά, συμφωνείτε ότι κατά τη χρήση των Προϊόντων ή του Περιεχομένου, απαγορεύεται: (α) να δυσφημείτε, καταχράζεστε, παρενοχλείτε, διώκετε, απειλείτε ή με άλλο τρόπο παραβιάζετε τα νόμιμα δικαιώματα (όπως το δικαίωμα της ιδιωτικής ζωής και δημοσιότητας) των άλλων, (β) να μεταφορτώνετε, δημοσιεύετε, αποστέλλετε μέσω ηλεκτρονικού ταχυδρομείου, μεταδίδετε ή με οποιονδήποτε άλλο τρόπο καθιστάτε διαθέσιμο οποιονδήποτε ακατάλληλο, δυσφημιστικό, άσεμνο ή παράνομο περιεχόμενο, (γ) να μεταφορτώνετε, δημοσιεύετε, αποστέλλετε μέσω ηλεκτρονικού ταχυδρομείου, μεταδίδετε ή με οποιονδήποτε άλλο τρόπο καθιστάτε διαθέσιμο οποιονδήποτε περιεχόμενο που παραβιάζει οποιαδήποτε ευρεσιτεχνία, εμπορικό σήμα, πνευματικά

- \* ελέγχω τους όρους με τους οποίους διατίθεται το υλικό
- \* λογισμικό - όροι πρόσβασης διαδικτυακού τόπου
- \* δίκαιη χρήση (fair use)
- \* εξαιρέσεις και περιορισμοί

( L O T )

**You**  **Tube**

- \* ελέγχω τους όρους με τους οποίους διατίθεται το video
- \* εάν δεν είναι με creative commons χρησιμοποιώ μόνο τον υπερσύνδεσμο
- \* <https://www.youtube.com/yt/copyright/>
- \* <http://search.creativecommons.org/>

( L Z )

# Openarchives.gr

openarchives.gr  
μηχανή αναζήτησης ελληνικών ψηφιακών βιβλιοθηκών

Αναζήτηση

Πρόσφατες αναζητήσεις: [εργάσιο εργαζοιο](#) [Ακρόπολη \(Αθήνα, Ελλάδα\)](#) [ακρόπολη μαρέας χροικό](#)

### Μηχανή αναζήτησης ελληνικών ψηφιακών βιβλιοθηκών

Το openarchives.gr πραγματοποιεί **ταυτόχρονη αναζήτηση σε 66 ελληνικές ψηφιακές βιβλιοθήκες και ακαδημαϊκά αποθετήρια**. Το ευρετήριό του περιέχει **417028 έγγραφα** και ενημερώνεται καθημερινά με νέες καταχωρήσεις.

Ψηφιακές Βιβλιοθήκες (34) Επιλογές Λέξεις - κλειδιά Νέα Σχόλια

- Anatolia College Digital Archives & Special Collections
- DIGMA Ψηφιοποιημένο Αρχείο Ελληνικής Μουσικής
- DOAJ DIRECTORY OF OPEN ACCESS JOURNALS
- E-LIS E-prints in Library and Information Science
- Mediterranean Marine Science
- ΑΡΧΑΙΟΛΟΓΙΚΗ ΑΡΧΕΙΑΚΗ ΒΙΒΛΙΟΘΗΚΗ ΙΣΤΟΡΙΑΣ ΚΑΙ ΠΟΛΙΤΙΣΜΟΥ
- Βιβλιοθήκη ΤΗΜΜΥ
- ΑΡΙΣΤΟΤΕΛΕΙΟ ΠΑΝΕΠΙΣΤΗΜΙΟ ΘΕΣΣΑΛΟΝΙΚΗΣ - ΨΗΦΙΟΘΗΚΗ
- Γεωπονικό Πανεπιστήμιο Αθηνών Ψηφιακό Αποθετήριο
- Ψηφιακή Βιβλιοθήκη ΔΗΜΟΣΙΑ ΚΕΝΤΡΙΚΗ ΒΙΒΛΙΟΘΗΚΗ ΛΙΒΑΔΕΙΑΣ
- Ψηφιακή Βιβλιοθήκη ΔΗΜΟΣΙΑ ΚΕΝΤΡΙΚΗ ΒΙΒΛΙΟΘΗΚΗ ΣΕΡΡΩΝ
- ήλιος ΕΘΝΙΚΟ ΙΔΡΥΜΑ ΕΡΕΥΝΩΝ
- ΕΘΝΙΚΟ & ΚΑΠΟΔΙΣΤΡΙΑΚΟ ΠΑΝΕΠΙΣΤΗΜΙΟ ΑΘΗΝΩΝ Ψηφιακή Βιβλιοθήκη "Τεκίως Βιβλιογραφίας"
- Ψηφιακή Βιβλιοθήκη Επιχειρησιακό Πρόγραμμα «Εκπαίδευση & Δια Βίου Μάθηση»
- The Historical Review La Revue Historique
- ΔΕΛΤΙΟΝ της Χριστιανικής Αρχαιολογικής Εταιρείας Division of the Christian Archaeological Society
- Εθνικό Αρχείο
- Ο Ερευνιστής

Ερωτήσεις για στοργ...pdf Show All

<http://www.didaktorika.gr/eadd/>

The screenshot displays the website [www.didaktorika.gr/eadd/](http://www.didaktorika.gr/eadd/). The browser's address bar and tabs are visible at the top. The main header features the logo of the National Center for Academic Publications (EKT) and the text "Εθνικό Αρχείο Διδακτορικών Διατριβών".

**Navigation and Search:**

- Αναζητήστε:** A search bar with a dropdown menu for "Σύνθετη Αναζήτηση".
- Αρχική** (Home)
- Πλοήγηση** (Navigation): Includes filters for "Επιστημονικό πεδίο", "Ημερομηνία", "Συγγραφέας", "Χώρα", "Γλώσσα", and "Ίδρυμα".
- Ανοικτά Δεδομένα** (Open Data)
- Σχετικά με το ΕΑΔΔ** (About EADD)
- Κατάθεση Διατριβής** (Thesis Submission)
- Συχνές Ερωτήσεις** (FAQ)
- Κέντρο Υποστήριξης Χρηστών** (User Support Center)
- Επικοινωνία** (Contact)

**Search Results:**

- Header: "Καλώς ήρθατε στο Εθνικό Αρχείο Διδακτορικών Διατριβών"
- Text: "Στο Εθνικό Αρχείο Διδακτορικών Διατριβών (ΕΑΔΔ) συγκεντρώνεται το σύνολο των διδακτορικών διατριβών που έχουν εκπονηθεί στα ελληνικά Πανεπιστημιακά Ιδρύματα, καθώς και οι διδακτορικές διατριβές που έχουν εκπονηθεί από Έλληνες διδάκτορες σε Πανεπιστημιακά Ιδρύματα του εξωτερικού και έχουν αναγνωρισθεί από το ΔΟΑΤΑΠ."
- Text: "Την ευθύνη συγκράτησης, διάδοσης και διατήρησης του ΕΑΔΔ έχει δια νόμου το Εθνικό Κέντρο Τεκμηρίωσης (ΕΚΤ)."
- Search bar: "Αναζήτηση σε 28.465 διατριβές"
- Filter: "Πλοήγηση ανά:" with buttons for "Επιστημονικό πεδίο", "Ημερομηνία", "Συγγραφέας", "Χώρα", "Γλώσσα", and "Ίδρυμα".
- Text: "Με την εγγραφή σας στο ΕΑΔΔ μπορείτε να:"
- List:
  - Κατεβάσετε τις διατριβές σε PDF
  - Πραγματοποιήσετε online παραγγελία
  - Εκδηλώσετε ενδιαφέρον για ανάρτηση πλήρους κειμένου διατριβής

**Right Sidebar:**

- Χάρτης Ανοικτής Πρόσβασης** (Open Access Map)
- Χρήσιμοι σύνδεσμοι** (Useful links): Εθνικό Πληροφοριακό Σύστημα Έρευνας και Τεχνολογίας, Openaccess.gr, Ηλίκος - Αποθετήριο ΕΙΕ, Πανδέκτης, Έρευνα και Καινοτομία.
- RSS** feeds for 1.0 and 2.0.
- Ακολουθήστε το ΕΚΤ** (Follow EKT) with social media icons for Twitter, Facebook, and YouTube.

**Footer:**

- Links: Όροι χρήσης | Προστασία Δεδομένων | Copyright © ΕΚΤ
- ΕΠΣΕΤ** (Εθνικό Πληροφοριακό Σύστημα Έρευνας και Τεχνολογίας)
- Text: "Η ανοικτή πρόσβαση του Αποθετηρίου του Εθνικού Αρχείου Διδακτορικών Διατριβών αντιστοιχεί στο πλαίσιο της πράξης 'Εθνικό Πληροφοριακό Σύστημα Έρευνας και Τεχνολογίας/Κοινωνικό Δίκτυο - Περιχόμενο Παράγωγο από Χρήστες' που υλοποιείται από το Εθνικό Κέντρο Τεκμηρίωσης. Η πράξη εντάσσεται στο Επηρεαστικό Πρόγραμμα 'Ψηφιακή Σύγκλιση' του ΕΣΠΑ (με τη συγχρηματοδότηση της Ελλάδας και της Ευρωπαϊκής Ένωσης - Ευρωπαϊκό Ταμείο Περιφερειακής Ανάπτυξης)."
- Logos: Ευρωπαϊκή Ένωση, ΕΣΠΑ 2007-2013, and ΕΛΛΗΝΙΚΗ ΔΗΜΟΚΡΑΤΙΑ.

**Bottom Bar:**

- Search bar: "Ερωτήσεις για: στοργ...pdf"
- Buttons: "Show All" and "x"



<http://epset.gr/>

The screenshot shows the EPSET website homepage. At the top, there is a navigation bar with the EPSET logo, a search bar, and language options (EN, EL). Below this is a main menu with categories: Το EPSET, Ψηφιακό περιεχόμενο, Υπηρεσίες SaaS, Ψηφιοθήκη, and Κέντρο Τύπου. The main content area features a large banner for the 'Αποθετήριο Εκπαιδευτικού Περιεχομένου για την Ακρόπολη' (Educational Content Repository for the Acropolis), which includes a search bar and a 'Αναζήτηση' button. Below the banner are five colorful tiles representing different content types: Ηλεκτρονικά Αποθετήρια, Ηλεκτρονικές Εκδόσεις, Ψηφιακές Βιβλιοθήκες, Διαδραστικός Πολιτισμός, and Δείκτες Έρευνας. Further down, there is a section for 'Υπηρεσίες SaaS' and 'Ψηφιακού Περιεχομένου', and a 'Κέντρο Τύπου' (Press Center) section with buttons for 'Εκδηλώσεις', 'Νέα', 'Προκηρύξεις', and 'Δελτία Τύπου'. The browser's address bar shows 'epset.gr' and the page title is 'ΕΠΣΕΤ - Εθνικό Πληροφοριακό Σύστημα Έρευνας και Τεχνολογίας'.

- \* ελέγχω τους όρους με τους οποίους διατίθεται το διδακτορικό
- \* ελέγχω τους όρους με τους οποίους διατίθεται το υλικό
- \* εάν δεν είναι με creative commons ΙΣΧΥΟΥΝ ΟΙ ΓΕΝΙΚΕΣ ΔΙΑΤΑΞΕΙΣ
- \* επικοινωνώ με τη βιβλιοθήκη ή τον διδάκτορα
- \* βλέπω τον κανονισμό
- \* βλέπω τη δήλωση αποδέσμευσης

( l n )



Ο.Σ.Δ.Ε.Λ. ΟΡΓΑΝΙΣΜΟΣ ΣΥΛΛΟΓΙΚΗΣ  
ΔΙΑΧΕΙΡΙΣΗΣ ΕΡΓΩΝ ΤΟΥ ΛΟΓΟΥ



Ελληνική Εταιρεία Προστασίας  
της Πνευματικής Ιδιοκτησίας

Προσέχω:

- \* δημόσια εκτέλεση
- \* διάθεση στο/ από το διαδίκτυο
- \* αναπαραγωγή (όχι ιδιωτική π.χ. studypacks)

Επικοινωνώ:

- I. Δημιουργός
- II. Παραγωγός
- III. ΟΣΔ

(LΘ)

# Wikisource/ Βικιθήκη [goo.gl/HiwEn]

el.wikisource.org/wiki/Κύρια\_Σελίδα

For quick access, place your bookmarks here on the bookmarks bar. [Import bookmarks now...](#)

Εγγραφή Σύνδεση

Κείμενο Συζήτηση

Ανάγνωση Εμφάνιση κώδικα Προβολή ιστορικού Αναζήτηση

## Κύρια Σελίδα

Καλώς ήλθατε στη Βικιθήκη, ένα αρχείο πρωτογενών πηγών σε οποιαδήποτε γλώσσα, που μπορεί να επεξεργαστεί οποιοσδήποτε. Η Βικιθήκη έχει προς το παρόν **6.379** κείμενα. Επισκεφθείτε τη σελίδα βοήθειας και παραματιέστε στο [αυτοδοχείο](#) προκειμένου να εξοικονομήσετε στην επεξεργασία σελίδων.

Πολιτισμός | Γεωγραφία | Ιστορία | Βιογραφίες | Φιλοσοφία | Επιστήμες | Κοινωνία | Τεχνολογία

*Περιήγηση στην Βικιθήκη · Όλες οι σελίδες · Αλφαριθμητικός κατάλογος · Όλες οι κατηγορίες*

### Λογοτεχνία

**Είδη:** Μυθιστορήματα | **Φανταστική λογοτεχνία** | Βιογραφία | Ποίηση | Ομιλίες | Συγγραφείς | Κείμενα | Τραγούδια | Δοκίμια | Επιστολές | **Συλλογικά έργα**

**Ιστορικές περιόδους:** Αρχαία και Κλασική γραμματεία | Μεσαιωνικά κείμενα | Περιηγήσεις

### Θέματα:

Φιλοσοφία | Θρησκευτικά κείμενα | Ιστορικά έγγραφα | Συνταγματικά έγγραφα | Νόμοι | Δικαστικές υποθέσεις | Τύπος | **Ομιλίες**

### Επιστήμες

Μαθηματικά

### Διάφορα:

Εθνικοί ύμνοι | Διάφορα | Κατάλογοι και υλικό αναφοράς | Διαφορή ταξινομημένων κειμένων | Έγγραφα βικιμέσων | Μεταφράσεις

### Άλλα εργαλεία

### Άρχαία Έλληνικά English

"Βικιθήκη" harbours texts spanning the whole history of the Greek language starting from Homeric to modern.

### Κατάλογος συγγραφέων

A B Γ Δ Ε Ζ Η Θ Ι Κ Λ Μ  
N Ξ Ο Π Ρ Σ Τ Υ Φ Χ Ψ Ω

### Νέα κείμενα

- Ποιήματα του Κωνσταντίνου Καβάφη
- Ποιήματα του Αλεξάνδρου Παπαδιαμάντη
- Παλιά τε και Νέα Δισθήκη (Ιωαννικίου Καρτάνου)
- Διηγήματα του Γεωργίου Βιζυηνού: Μεταξύ Περαιώς και Νεαπόλεως, Το σκιάχτρο του χωρασιού, Ο κλέπτης.
- Η φιλοσοφική μελαγχολία του Βιζυηνού.

(σελ.)

### Κοινότητα

Τι είναι η Βικιθήκη; | Εισαγωγή | Γραμματεία | Βοήθεια | Πνευματικά δικαιώματα | Διαγραφή κειμένων | Προστασία κειμένων | Διαχειριστές

### Ποιότητα κειμένων

- Ημιτελές κείμενο υπό διαμόρφωση
- Πλήρες κείμενο που δεν έχει όμως ελεγχθεί
- Κείμενο πλήρες που έχει υποστεί διορθώσεις
- Κείμενο άριστης ποιότητας που έχει ελεγχθεί από πολλούς χρήστες

Ερωτήσεις για [ατραγ...](#) pdf

Show All

# Wikibooks/ Βικιβιβλία [goo.gl/jrcMx]

The screenshot shows the Greek Wikibooks homepage. At the top, there's a navigation bar with links for 'Κύρια Σελίδα', 'Συζήτηση', 'Ανάγνωση', 'Εμφάνιση κώδικα', 'Προβολή ιστορικού', and a search box. Below this, the main heading is 'Κύρια Σελίδα'. A welcome message states: 'Καλώς ήρθατε στα Βικιβιβλία, μια συλλογή από ελεύθερα(ίθω) εκπαιδευτικά βιβλία που ο καθένας μας μπορεί να επεξεργαστεί.' It also mentions that the Greek Wikibooks project started in July 2004 and currently has 70 books and 332 pages.

The page is divided into several sections:

- Προτεινόμενα Βικιβιβλία:** Lists books in various categories: Θετικές επιστήμες (Mathematics, Chemistry, Physics, Biology), Γλώσσες (Modern Greek, Russian), Κοινωνία (Social sciences), Υπολογιστές (Linux, PHP, MySQL), Προγραμματισμός (C, C++), Καλές τέχνες (Cinema), Θρησκείες (Theology), Διάφορα (Cooking), and Wikimedia (Wikimedia).
- Καινούργια βιβλία:** Lists newly added books, such as 'Προσπασία των δεδομένων από ιού', 'Linux για αρχάριους', 'Το Franchise στην ελληνική αγορά', etc.
- Βιβλία υπό ανάπτυξη:** Lists books that are currently being developed, such as 'Άλλοι συγγραφείς έχουν ξεκινήσει αυτά τα βικιβιβλία και έχουν ολοκληρώσει ένα μέρος ή απαιτούν τη βοήθειά σας για γίνουν παιδ ευπαρουσίαστα, αν έχετε χρόνο και θέλετε να συνεργαστείτε, μπορείτε να βοηθήσετε στην επεξεργασία αυτών των βιβλίων: Μαθηματικά για όλους-Τα πρώτα βήματα στο Bitcoin-Ηλεκτρονικό σχέδιο-Οικονομική Οδήγηση-LibreOffice Επεξεργαστής Λογιστικού φύλλου-Μαθαίνοντας το GIMP

The left sidebar contains a list of languages and other navigation options. The bottom of the page has a 'Show All' button.



Πού μπορώ να βρω υλικό με ανοικτές άδειες;

Wikimedia Commons

<http://commons.wikimedia.org/>



The image shows a screenshot of the Wikimedia Commons website. The page features the Wikimedia Commons logo on the left, a navigation menu, and a search bar. The main content area displays the "Picture of the day" section with a portrait of a man. To the right, there are sections for the Wikimedia Commons App, Highlights, and Content. The app section promotes downloading the app from the iTunes and Google Play stores. The Highlights section provides information for new users. The Content section lists various categories and media types.

WIKIMEDIA COMMONS

Main Page  
Welcome  
Community portal  
Village pump

Language select  
English  
Select

Revert language

Participate  
Upload file  
Recent changes  
Latest files  
Random file  
Help  
Contact us  
Donate

Toolbox

Main page Discussion View View source View history Search

View Wikimedia Commons in Ελληνικά

Wikimedia Commons  
a database of 17,167,213 freely usable media files to which anyone can contribute

Images Sounds Videos

Picture of the day

Wikimedia Commons App  
Donate your photos to Wikimedia projects wherever you go:  
Download the new Wikimedia Commons mobile app.

Download on iTunes GET IT ON Google play

Highlights  
If you are browsing Commons for the first time, you may want to start with Featured pictures, Quality images or Valued images. You can also see some work created by our highly skilled contributors in Meet our photographers and Meet our illustrators. You may also be interested in Picture of the Year.

Content

By topic  
Nature  
Animals • Fossils • Landscapes • Marine life • Plants • Weather  
Society • Culture  
Art • Belief • Coats of arms • Entertainment • Events • Flags • Food • History • Landmarks • ...

[+] Categories  
[+] Commons  
[+] Copyright statuses  
[+] Featured items  
[+] Media by source  
[+] Media types  
[+] Topics  
...

Προσέχω:

- \* την άδεια

- \* είναι Creative Commons Αναφορά Παρόμοια

Διανομή

- \* Πως κάνω την αναφορά

6

**Πως εκκαθαρίζω;**

# Αντικατάσταση - Εκκαθάριση

1 Δημιουργώ πίνακα όλων των πόρων που χρειαζομαι για το μάθημά μου (περιλαμβάνω τα URL όπου υπάρχουν)



2 Εξετάζω αν υπάρχουν πόροι που έχουν δημιουργηθεί πριν το 1870



3 Εάν είναι μετά το 1870 κοιτάω εάν διατίθενται με άδεια Creative Commons



5 Χρησιμοποιώ

7 Εάν δεν μπορώ να αντικαταστήσω, ούτε να το φτιάξω μόνος μου, τότε προσπαθώ να βρω τα στοιχεία δικαιούχου και επικοινωνώ μαζί του σύμφωνα με τη φόρμα εκκαθάρισης



6 Εάν δεν μπορώ να αντικαταστήσω, τότε προσπαθώ να φτιάξω ένα νέο αντίστοιχο πόρο μόνος μου (π.χ. διάγραμμα)



4 Εάν δε διατίθενται με άδεια CC κοιτάω αν μπορώ να τους αντικαταστήσω με αντίστοιχο υλικό που αδειοδοτείται με CC και μπορεί να βρεθεί στα:  
(α) [creativecommons.org](http://creativecommons.org)  
(β) [wikimedia commons](http://wikimedia commons)  
(γ) google με φίλτρο CC  
(δ) άλλα (δες σχετικό σύνδεσμο)

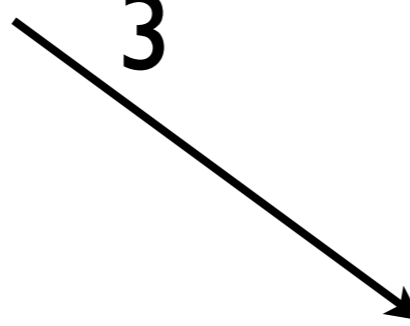

Εκκαθάριση πνευματικών δικαιωμάτων είναι  
η διαδικασία με την οποία διαπιστώνω σε  
ποιον ανήκουν τα δικαιώματα επί  
συγκεκριμένου υλικού και αποκτώ τις  
άδειες προκειμένου να μπορώ να το  
χρησιμοποιήσω

# Πίνακας Παρακολούθησης λήψης αδειών I

**1. Άρθρο/ Πόρος**

**2. Τίτλος + Δημιουργός**

**3. Δικαιούχος**

- Όνομα

- Διεύθυνση

# Πίνακας Παρακολούθησης λήψης αδειών II

## 4. Επικοινωνία

- Ημερομηνία και μορφή επικοινωνίας (e-mail/ταχυδρομίο)

## 5. Ερωτήματα από την επικοινωνία

## 6. Ζητήθηκαν φόρμες on-line?

## 7. Status

- Έχει δοθεί
- Άρνηση
- Καμία απάντηση



# Πίνακας Παρακολούθησης λήψης αδειών III

## 8. Όροι

- Κόστος
- Περίοδος

## 9. Άδεια

- Επιφύλαξη όλων των δικαιωμάτων
- Είδος CC
- Άλλη Ανοικτή Άδεια
- Εκπαιδευτική Άδεια

## 10. Αναφορά

# Επιστολή λήψης αδειας

- 1. Ημερομηνία**
- 2. Στοιχεία Δικαιούχου**
- 3. Περιγραφές**
  - (α) ιδρύματος**
  - (β) μαθήματος**
  - (γ) σκοπού χρήσης**
- 4. Τίτλος έργου**
- 5. Είδος άδειας με την οποία θα διατεθεί το έργο (ιδίως CC)**
- 6. Επιπλέον υποχρεώσεις:**
  - (α) Δήμοσια Πληροφορία**
  - (β) Γεωχωρική Πληροφορία**
  - (γ) Αρχαιολογικό περιεχόμενο**

7

**ΤΙ ΕΙΝΑΙ ΟΙ ΑΔΕΙΕΣ ΑΝΟΙΚΤΟΥ  
ΠΕΡΙΕΧΟΜΕΝΟΥ;**

# Γιατί να με ενδιαφέρουν οι άδειες πνευματικής Ιδιοκτησίας

- Ως δημιουργός:
  - Συνεισφέρουν στο τεκμήριο πνευματικής ιδιοκτησίας (αρ.10)
- Ως χρήστης:
  - Προκειμένου να μπορώ να χρησιμοποιήσω νόμιμα περιεχόμενο χωρίς να χρειάζεται να ανησυχώ για το εάν εμπίπτω στις εξαιρέσεις ή όχι

# Άδειες Ανοιχτού Λογισμικού/ Περιεχομένου/ δεδομένων

\* βασίζονται στο Ν. 2121/1993 (αρ. 13(1),(2))

\* αποτελούν για το σκοπό του νόμου μη αποκλειστικές άδειες εκμετάλλευσης

\* δίδουν κάποια δικαιώματα και παρακρατούν κάποια άλλα

\* μπορεί να περιέχουν διατάξεις που τις καθιστούν ασύμβατες με άλλες άδειες

# Τι δικαιώματα περιλαμβάνουν οι άδειες CC

- \* δικαίωμα του δημιουργού
- \* συγγενικά δικαιώματα
- \* ιδιόρρυθμο δικαίωμα δημιουργού βάσης δεδομένων

8



# **ΤΙ ΕΙΝΑΙ ΟΙ ΑΔΕΙΕΣ Creative commons**



Άδειες

Creative Commons

# Τι είναι τα Creative Commons

\* Τα Creative Commons (CC) είναι ένας μη κερδοσκοπικός οργανισμός ο οποίος στοχεύει στην προώθηση της καλύτερης ταυτοποίησης, διαπραγμάτευσης, και επαναχρησιμοποίησης του περιεχομένου για σκοπούς δημιουργικότητας και καινοτομίας.

\* Οι άδειες είναι ένα μέσο μόνο με το οποίο γίνεται αυτό. Επιδιώκεται και η συνολική αλλαγή της νομοθεσίας για την πνευματική ιδιοκτησία με έμφαση στη δημιουργία θετικών δικαιωμάτων για τους χρήστες-δημιουργούς

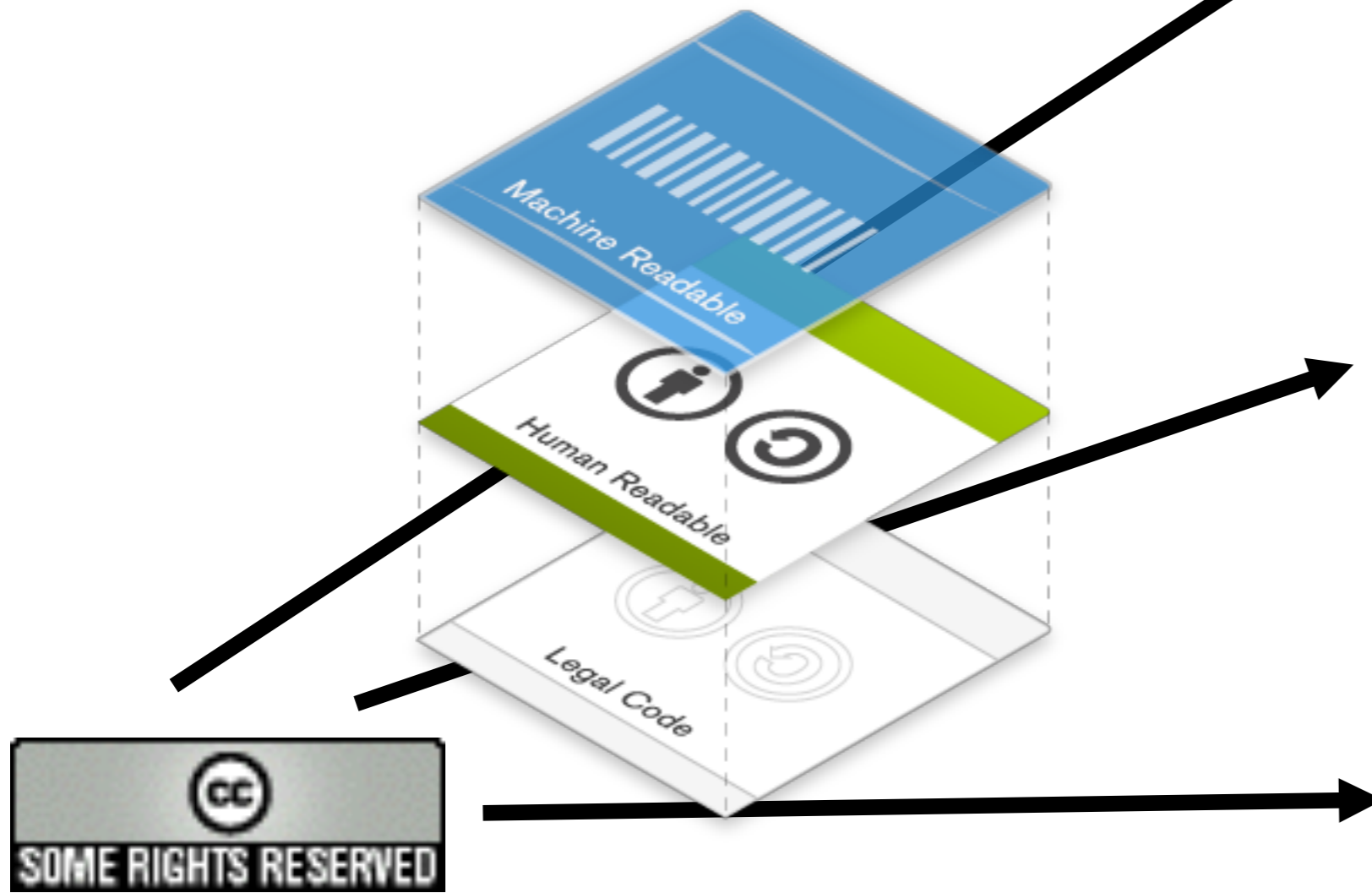

Logo + Link

[1]

Αναγνώσιμο από ανθρώπους:

**Commons Deed**

[2]

Αναγνώσιμο από δικηγόρους

**Legal Code**

[3]

Αναγνώσιμο από μηχανές:

**Meta-data**

**Αναγνώσιμο από ανθρώπους:**

## Είναι ελεύθερη:



για **Διανομή**: για αναπαραγωγή, διανομή, παρουσίαση στο κοινό του Έργου

## Υπό τις ακόλουθες προϋποθέσεις:



**Αναφορά Δημιουργού** — Θα πρέπει να κάνετε την αναφορά στο έργο με τον τρόπο που έχει οριστεί από το δημιουργό ή το χορηγούντο την άδεια (χωρίς όμως να εννοείται με οποιονδήποτε τρόπο ότι εγκρίνουν εσάς ή τη χρήση του έργου από εσάς).



**Όχι Παράγωγα Έργα** — Δε μπορείτε να αλλοιώσετε, να τροποποιήσετε ή να δημιουργήσετε πάνω στο έργο αυτό.

## Με την κατανόηση ότι:

**Αποποίηση** — Κάθε μία από τις παραπάνω συνθήκες μπορεί να **παρακαμφθεί** αν πάρετε άδεια από τον κάτοχο των πνευματικών δικαιωμάτων.



## Attribution-ShareAlike 4.0 International (CC BY-SA 4.0)

This is a human-readable summary of (and not a substitute for) the [license](#).

[Disclaimer](#)



### You are free to:

**Share** — copy and redistribute the material in any medium or format

**Adapt** — remix, transform, and build upon the material

for any purpose, even commercially.

The licensor cannot revoke these freedoms as long as you follow the license terms.

### Under the following terms:

**Attribution** — You must give appropriate credit, provide a link to the license, and

## Understanding Free Cultural Works

**Creative Commons** provides a range of licenses, each of which grants different rights to use the materials licensed under them. All of these licenses offer more permissions than "all rights reserved."

To help show more clearly what the different CC licenses let people do, CC marks the most permissive of its licenses as "Approved for Free Cultural Works." When you apply these licenses to material you create, it meets [the Freedom Defined definition](#) of a "Free Cultural Work." Free cultural works are the ones that can be most readily used, shared, and remixed by others, and go furthest toward creating a commons of freely reusable materials.

### What does "Approved for Free Cultural Works" mean?

CC uses the definition of free cultural works at Freedom Defined to categorize the CC licenses. (Freedom Defined is an open organization of free culture advocates and researchers; the definition was developed by its community as a parallel to efforts such as the [Free Software Definition](#), to have a standard for defining Free Culture.) Using that definition, material licensed under [CC BY](#) or [BY-SA](#) is a free cultural work. (So is anything in the worldwide public domain marked with [CC0](#) or the [Public Domain Mark](#).) CC's other licenses—[BY-NC](#), [BY-ND](#), [BY-NC-SA](#), and [BY-NC-ND](#)—only allow more limited uses, and material under these licenses is not considered a free cultural work.

The following graphics appear in our [license chooser](#) to distinguish these two categories of licenses:





Αναγνώσιμο από δικηγόρους:

Creative Commons



## Attribution-ShareAlike 4.0 International



Creative Commons Corporation ("Creative Commons") is not a law firm and does not provide legal services or legal advice. Distribution of Creative Commons public licenses does not create a lawyer-client or other relationship. Creative Commons makes its licenses and related information available on an "as-is" basis. Creative Commons gives no warranties regarding its licenses, any material licensed under their terms and conditions, or any related information. Creative Commons disclaims all liability for damages resulting from their use to the fullest extent possible.

### Using Creative Commons Public Licenses

Creative Commons public licenses provide a standard set of terms and conditions that creators and other rights holders may use to share original works of authorship and other material subject to copyright and certain other rights specified in the public license below. The following considerations are for informational purposes only, are not exhaustive, and do not form part of our licenses.

**Considerations for licensors:** Our public licenses are intended for use by those authorized to give the public permission to use material in ways otherwise restricted by copyright and certain other rights. Our licenses are irrevocable. Licensors should read and understand the terms and conditions of the license they choose before applying



**Αναγνώσιμο από μηχανές:**

Εδώ είναι μια προεπισκόπηση του πως η άδεια θα φαίνεται στο διαδικτυακό σας τόπο:



Αυτό το εργασία χορηγείται με άδεια [Creative Commons Αναφορά προέλευσης-Όχι Παράγωγα Έργα 3.0 Ελλάδα](http://creativecommons.org/licenses/by-nd/3.0/gr/) .

## Έχετε δική σας ιστοσελίδα;

Αντιγράψτε το παρακάτω κείμενο στην ιστοσελίδα σας, προκειμένου να ενημερώνετε τους επισκέπτες σας ποιά άδεια εφαρμόζεται στα έργα σας.

```
<a rel="license" href="http://creativecommons.org/licenses/by-nd/3.0/gr/"></a><br />Αυτό το εργασία χορηγείται με άδεια <a rel="license" href="http://creativecommons.org/licenses/by-nd/3.0/gr/">Creative Commons Αναφορά προέλευσης-Όχι Παράγωγα Έργα 3.0 Ελλάδα </a>.
```

Επιλέξτε τα περιεχόμενα από το παραπάνω κουτί και αντιγράψτε τα. Ή, στείλτε τα με μήνυμα ηλεκτρονικού ταχυδρομείου στον εαυτό σας. **Χρειάζεστε περισσότερη βοήθεια; Διαβάστε το εκπαιδευτικό μας κείμενο.**

# σχηματική αναπαράσταση

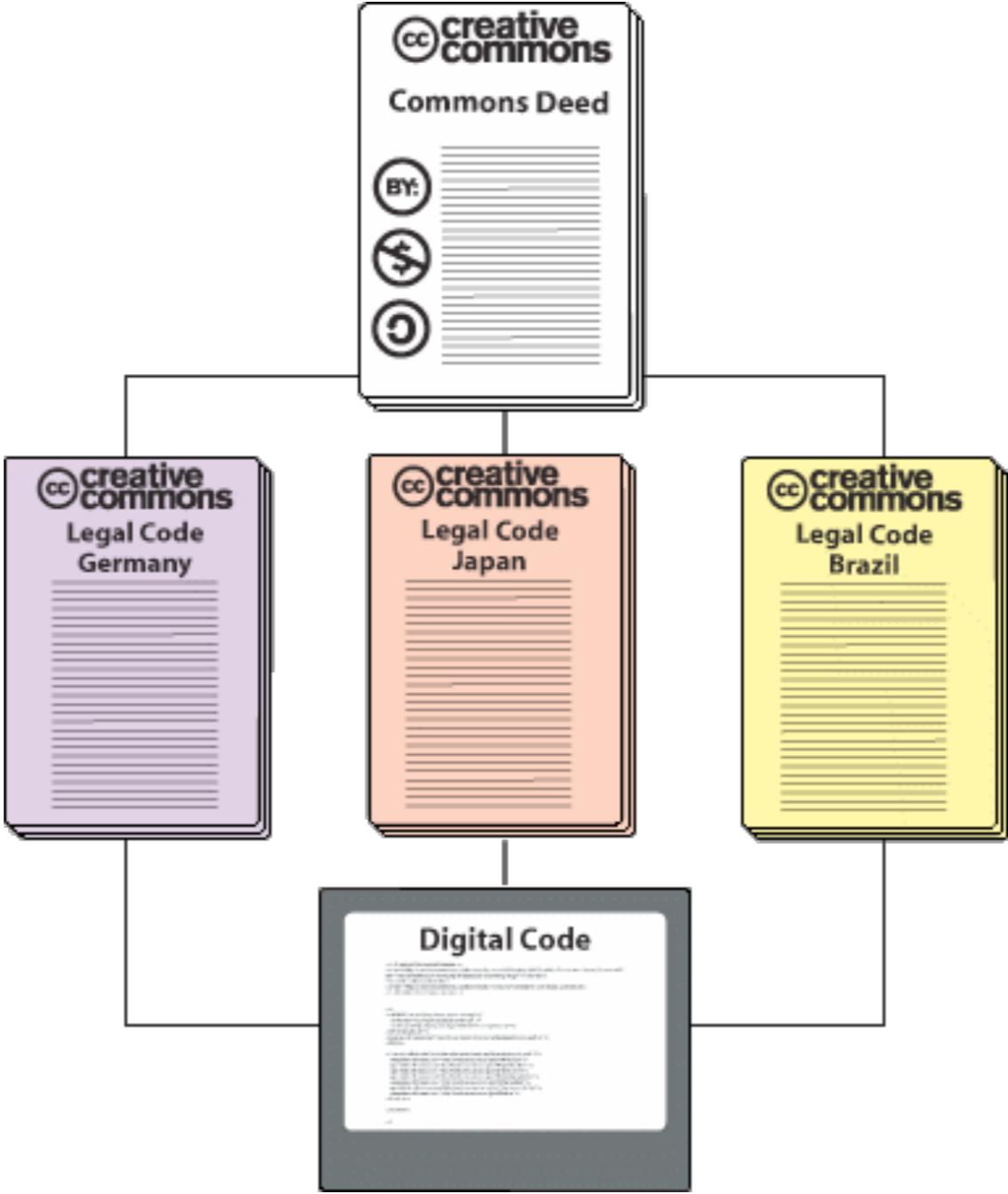

# Πώς λειτουργούν τα Creative Commons?

<http://www.creativecommons.gr/>

ΕΚΤ αλληλεπίδραση: Άνοιξη Πρόεδρος στην Τεχνολογία

ΕΠ/ΑΑΚ | Εκδόσεις | [www.creativecommons.gr](http://www.creativecommons.gr/) | [Αποστολή Τίτλος](#)

**CC creative commons**

**CC is turning 10. Give a birthday gift.**

**Τελευταία Νέα »**

- Πλατφόρμα eClass από το Πανελλήνιο Αναδοχικό Δοκίμιο ΟΜΕΤ
- Δράση για Γενόργανο Ουτίκα για Άνοχη Αδειοδότηση σε Κυβερνητικό Δοκίμιο
- Έρευνα από το ΕΚΤ για την Ανάπτυξη Θεμάτων που χρηματοδοτούν Υποτροφίες SaaS?
- Η Δοκίμιακή Πλατφόρμα του P2P Lab στο Γιάννινα!
- Εκδήλωση Wikimedia Greece, Σάββατο 26 Μαΐου στην Αθήνα!

**Πλατφόρμα eClass από το Πανελλήνιο Αναδοχικό Δοκίμιο ΟΜΕΤ**

Η πλατφόρμα Open eClass είναι ένα ηλεκτρονικό Σύστημα Διαχείρισης Ηλεκτρονικών Μαθημάτων και αποτελεί την πρόταση του Πανελλήνιου Αναδοχικού Δοκίμιου ΟΜΕΤ για την υποστήριξη της Υπουργικής Απόφασης Τελεοπτικής Έχει σχεδιαστεί με προσανατολισμό την κάλυψη της συμβατικής Εκπαιδευτικής Δοκίμιας και είναι προσαρμοσμένη στις ιδιαίτερες ανάγκες της Τριτοβάθμιας Εκπαίδευσης. Βασίζονται στη φιλοσοφία του λογισμικού ανοικτού κώδικα, υποστηρίζονται ανοιχτά [...]

[περισσότερα...]

**Επιλέξτε άδεια**

**CC is turning 10. Give a birthday gift.**

**Επιλέξτε Άδεια**

A Creative Commons license  No license

- Επιτρέπεται η Διανομή**
- Απογορεύεται η Εμπορική Χρήση**
- Απαιτείται Παράδοση Διορισμών**

Διακρίσεις της άδειάς σας:

Αυτό έργο χορηγείται με άδεια Creative Commons Attribution Unported 3.0.

**Προβολή του HTML Κώδικα**

```
<a href="" rel="license"><img width="88" height="31" border="0" src="" alt="Creative Commons License"/></a>Αυτό έργο χορηγείται με άδεια <a href="" rel="license"></a>
```

**CC creative commons**

Attribution 3.0 Unported (cc by)

This is a human-readable summary of the legal code that follows.

**You are free:**

- to share -- to copy, distribute and transmit the work
- to remix -- to adapt the work
- to make commercial use of the work

**Under the following conditions:**

- Attribution** -- You must attribute the work in the manner specified by the author or licensor (but not in any way that suggests that they endorse you or your use of the work)

**With the understanding that:**

- Waiver -- Any of the above conditions can be waived if you get permission from the copyright holder.
- Public Domain -- Where the work or any of its elements is in the public domain under applicable law, that status is in no way affected by the license.
- Other Rights -- In no way are any of the following rights affected by the license: Moral Rights, Patent Rights, Trademark Rights, Rights of Personality, Rights of Privacy, or any other applicable rights.

# Πώς λειτουργούν τα Creative Commons?

<http://creativecommons.org/choose/>

The image shows a four-panel interface for selecting a Creative Commons license. The panels are arranged in a 2x2 grid, connected by arrows indicating a flow from top-left to top-right, then down to bottom-right, and finally down to bottom-left.

- License Features:** This panel allows users to choose their license preferences. It includes two sections: "Allow adaptations of your work to be shared?" with options for "Yes" (selected), "No", and "Yes, as long as others share alike"; and "Allow commercial uses of your work?" with options for "Yes" (selected) and "No".
- Selected License:** This panel displays the chosen license, "Attribution 4.0 International", with the CC and BY icons. It also features a green seal that says "APPROVED FOR WORK" and the text "This is a Free Culture License!".
- Help others attribute you!:** This panel is optional and provides fields for "Title of work", "Attribute work to name", and "Attribute work to URL".
- Have a web page?:** This panel provides a small CC BY icon and the text "This work is licensed under a Creative Commons Attribution 4.0 International License." It also includes the instruction "Copy this code to let your visitors know!".

**υπάρχει μόνο μία αδεια Creative Commons**

**ΟΧΙ**



# Πώς λειτουργούν τα Creative Commons?

<http://www.creativecommons.gr/>

<http://creativecommons.org/about/downloads/>

## Τύποι αδειών



Αναφορά  
**BY**  
Attribution



Παρόμοια διανομή  
**SA**  
Share Alike



Μη εμπορική χρήση  
**NC**  
Non-Commercial



Οχι παράγωγα έργα  
**ND**  
No Derivative Works

# Πώς λειτουργούν τα Creative Commons?



Μη εμπορική χρήση  
**NC**  
Non-Commercial

- \* Χρήση  
(άμεση/ έμμεση)  
π.χ. Apps
- \* Χρήστης  
- το MIT δεν δέχεται ότι  
σχετίζεται με το χρήστη
- \* κόστος/ κέρδος

# Πώς λειτουργούν τα Creative Commons?



Αναφορά  
**BY**  
Attribution

Στοιχεία:

(c)

<ΟΝΟΜΑ>

<ΗΜΕΡΟΜΗΝΙΑ>

<ΤΙΤΛΟΣ ΕΡΓΟΥ>

<ΕΚΔΟΤΗΣ/ΙΔΡΥΜΑ>

<ΑΔΕΙΑ>

<URL>

# Πώς λειτουργούν τα Creative Commons?



Παρόμοια διανομή  
**SA**  
Share Alike

- \* αφορά ΜΟΝΟ στο παράγωγο έργο
- \* τα πρωτότυπα έργα πάντα αδειοδοτούνται από τον ίδιο δικαιούχο

# ένα σενάριο

## Copyleft - ShareAlike

Ιωσήφ (original Creator/ Licensor)

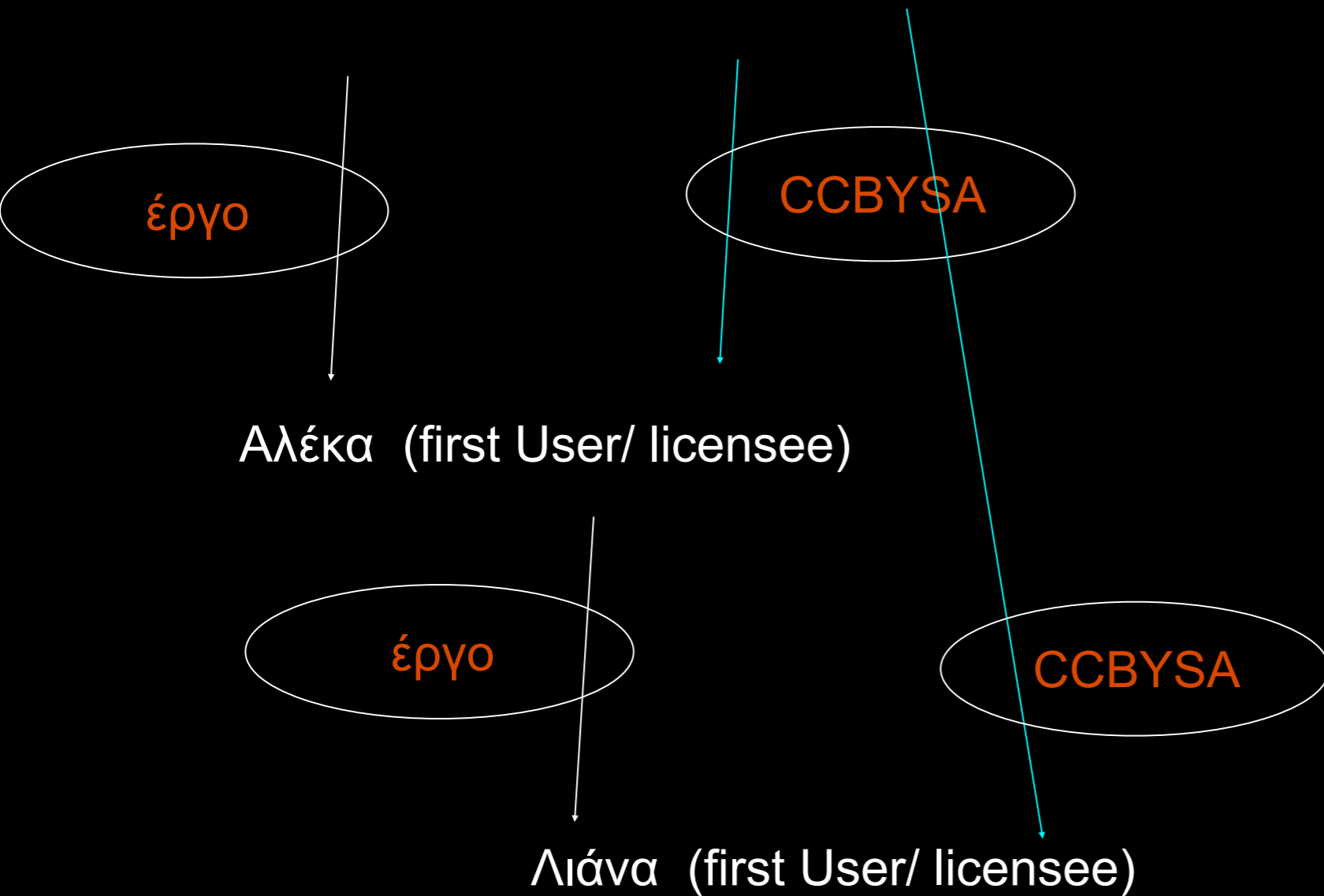

# ένα σενάριο Copyleft - ShareAlike

Ιωσήφ (original Creator/ Licensor1)

Έργο 1

CCBYSA (έργο1)

Αλέξης (first User/ licensee1-  
Licensor2)

τροποποιημένο  
έργο

CCBYSA (έργο2)

Μήτσος (second User/ licensee2)

CCBYSA (έργο1)

# ένα σενάριο Copyleft - ShareAlike

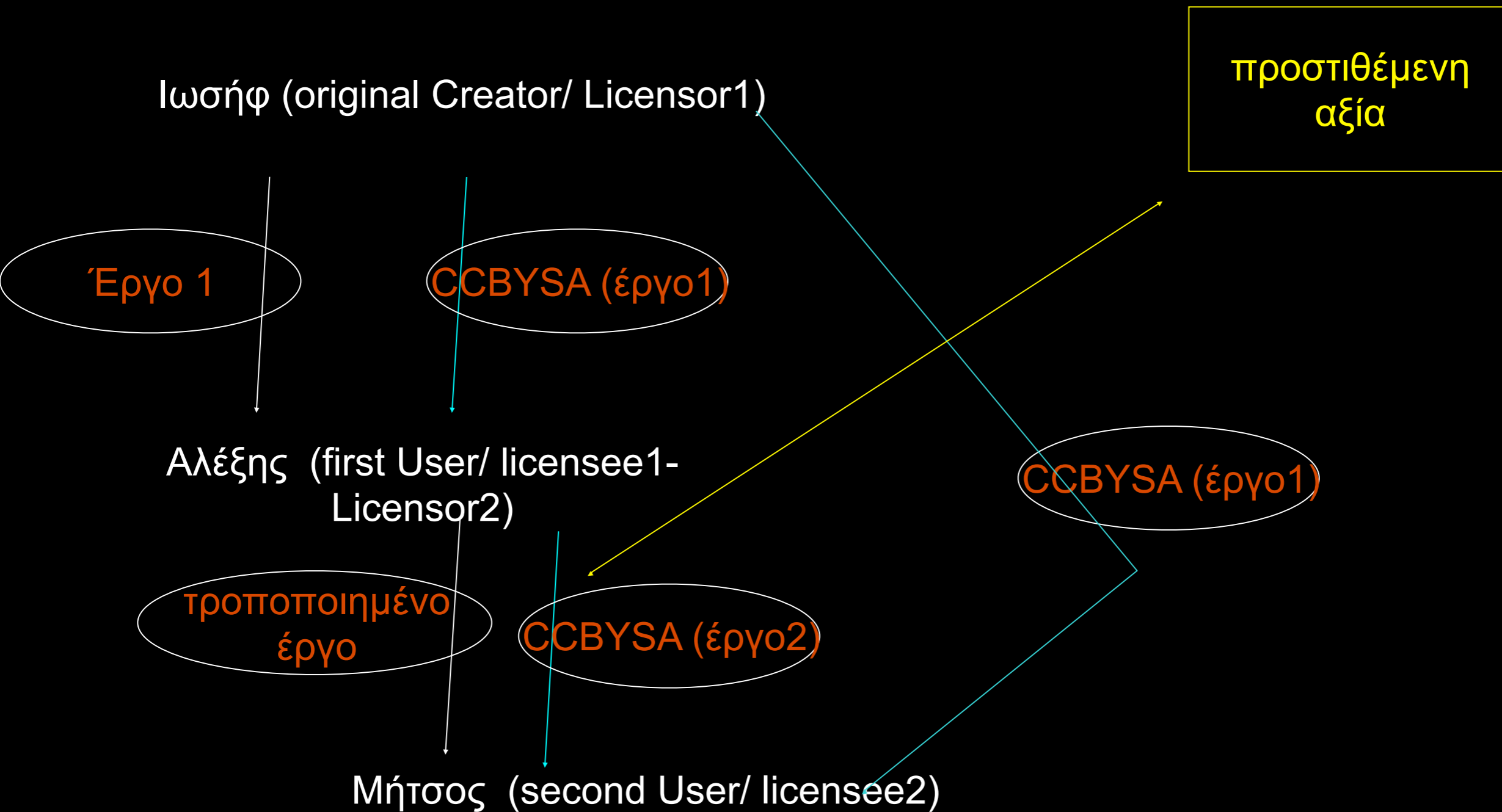

# Πώς λειτουργούν τα Creative Commons?

**ΠΡΟΣΟΧΗ!**

Στην περίπτωση που επιθυμώ να διενεργώ πράξεις που δεν επιτρέπονται από τις άδειες Creative Commons

=> ζητώ επιπλέον άδειες από το δημιουργό



# Συνδυασμοί



Αναφορά



Αναφορά - Παρόμοια Διανομή



Αναφορά - Όχι Παράγωγα



Αναφορά - Μη Εμπορική Χρήση



Αναφορά - Μη Εμπορική Χρήση -  
Παρόμοια Διανομή



Αναφορά - Μη Εμπορική Χρήση - Όχι  
Παράγωγα

# Επιλογή

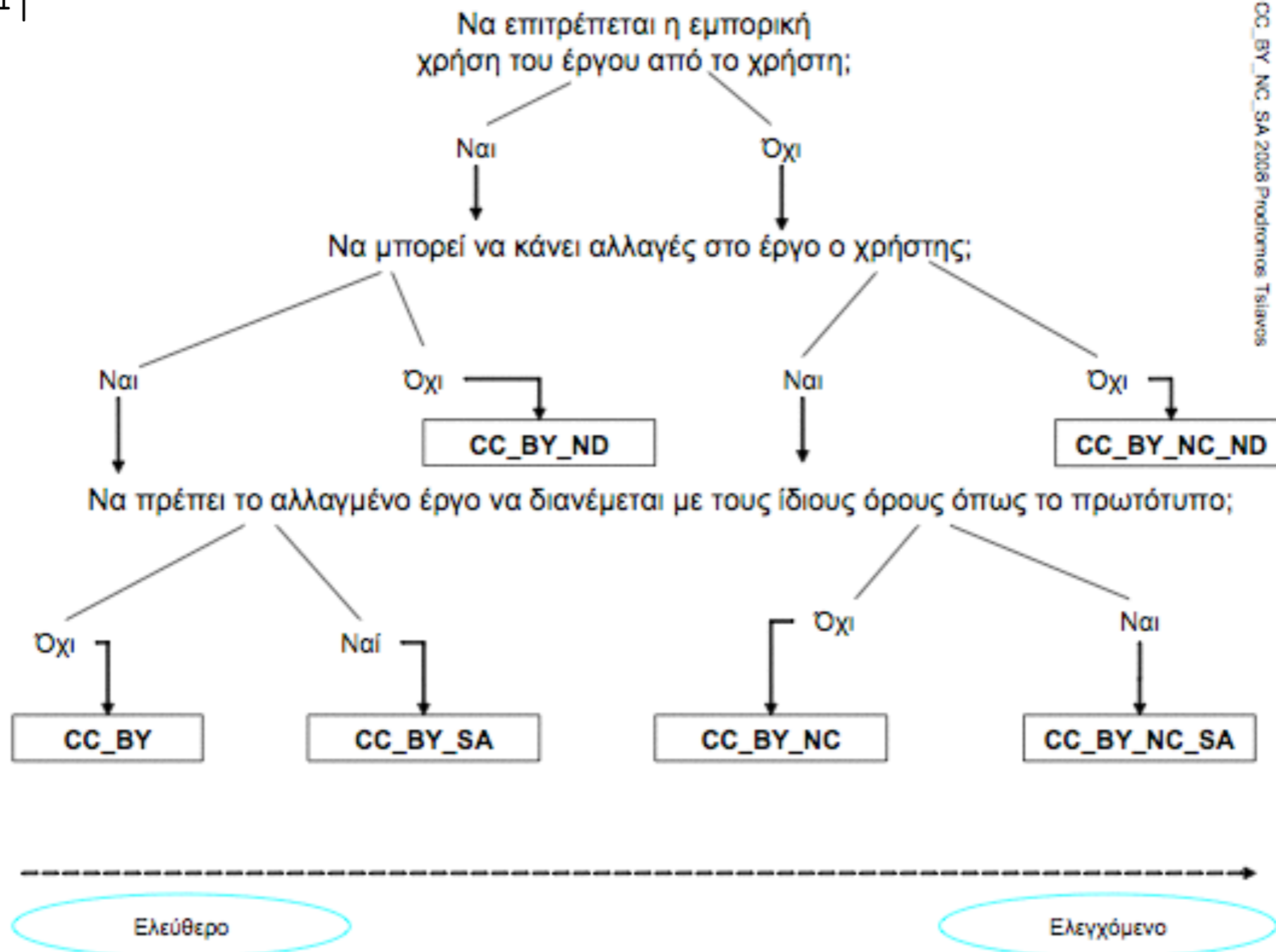



**Creative Commons**

**Αναφορά Παρόμοια Διανομή**



Αναφορά – Παρόμοια Διανομή





# ΜΠΟΡΩ

Τι ΜΠΟΡΕΙ να κάνει ο  
αδειοδόχος

χρήση δεδομένων

διανομή δεδομένων

Διασκευή (αρ. 16 + 4(1γ))

διανομή αλλαγών

ηθικά δικαιώματα όπου  
αυτά υπάρχουν



# ΔΕΝ ΜΠΟΡΩ

Τι ΔΕΝ μπορεί να κάνει ο  
αδειοδόχος

να σταματήσει την  
πρόσβαση στα δεδομένα

να παραβεί τους όρους  
πρόσβασης που θέτει ο  
αδειοδότης

υπο-αδειοδότηση



# ΠΡΕΠΕΙ

τι ΠΡΕΠΕΙ να κάνει ο  
αδειοδόχος

κρατάει όλα τα σημειώματα  
περί πνευματικής  
ιδιοκτησίας

να διαθέτει τα δεδομένα σε  
ανοιχτό μορφότυπο

να διαθέτει περαιτέρω  
αντίγραφα ή παράγωγα  
έργα με την ίδια άδεια

# Προτεινόμενες άδειες

## Creative Commons για μέγιστη επαναχρησιμοποίηση των ΑΨΜ



Αυτό το έργο χορηγείται με άδεια [Creative Commons Αναφορά Δημιουργού 3.0 Ελλάδα](#).



Αυτό το έργο χορηγείται με άδεια [Creative Commons Αναφορά Δημιουργού - Παρόμοια Διανομή 3.0 Ελλάδα](#).

**Προσοχή!** Κάθε αρχείο του μαθήματος θεωρείται ξεχωριστό τεκμήριο και η **άδειά του πρέπει να αναγράφεται στην αρχή και το τέλος**

**Εάν θέλω να με αναφέρουν εξηγώ πως στην αρχή της παρουσίασης.**

**Εάν έχω χρησιμοποιήσει υλικό τρίτων τους αναφέρω στην αρχή ή το τέλος της παρουσίασης**



## Understanding Free Cultural Works

**Creative Commons** provides a range of licenses, each of which grants different rights to use the materials licensed under them. All of these licenses offer more permissions than "all rights reserved."

To help show more clearly what the different CC licenses let people do, CC marks the most permissive of its licenses as "Approved for Free Cultural Works." When you apply these licenses to material you create, it meets [the Freedom Defined definition](#) of a "Free Cultural Work." Free cultural works are the ones that can be most readily used, shared, and remixed by others, and go furthest toward creating a commons of freely reusable materials.

### What does "Approved for Free Cultural Works" mean?

CC uses the definition of free cultural works at Freedom Defined to categorize the CC licenses. (Freedom Defined is an open organization of free culture advocates and researchers; the definition was developed by its community as a parallel to efforts such as the [Free Software Definition](#), to have a standard for defining Free Culture.) Using that definition, material licensed under [CC BY](#) or [BY-SA](#) is a free cultural work. (So is anything in the worldwide public domain marked with [CC0](#) or the [Public Domain Mark](#).) CC's other licenses—[BY-NC](#), [BY-ND](#), [BY-NC-SA](#), and [BY-NC-ND](#)—only allow more limited uses, and material under these licenses is not considered a free cultural work.

The following graphics appear in our [license chooser](#) to distinguish these two categories of licenses:





“όχι άλλες άδειες!”

# WTFPL – Do What the Fuck You Want to Public License

[Home](#) [About the WTFPL](#) [Blog](#) [WTFPL Showcase](#) [Frequently Asked Questions](#) [WTFPL Downloads](#) [Feedback](#)



9

**που μπορώ να βρω ανοικτό  
περιεχόμενο**

## Γιατί ψάχνω για ανοικτό περιεχόμενο;

- Γιατί δεν είμαι σίγουρος αν εμπίπτει στους περιορισμούς και τις εξαιρέσεις του νόμου για την πνευματική ιδιοκτησία
- Γιατί δεν μπορώ να πάρω άδεια για να χρησιμοποιήσω το έργο
- Γιατί δεν έχω χρόνο να κάνω τίποτε από τα παραπάνω



# Για τί ψάχνω;

- Πρωτοβουλίες
- Κατάλογοι
- Συσσωρευτές
- Αποθετήρια
- Δεδομένα/ Περιεχόμενο/ OER
- Εθνικά - Διεθνή



# Βοήθημα για σωστή και γρήγορη αναφορά CC [Openattribute.com](http://Openattribute.com)

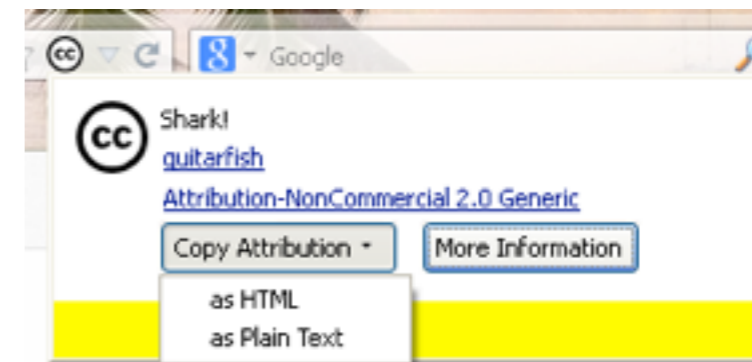
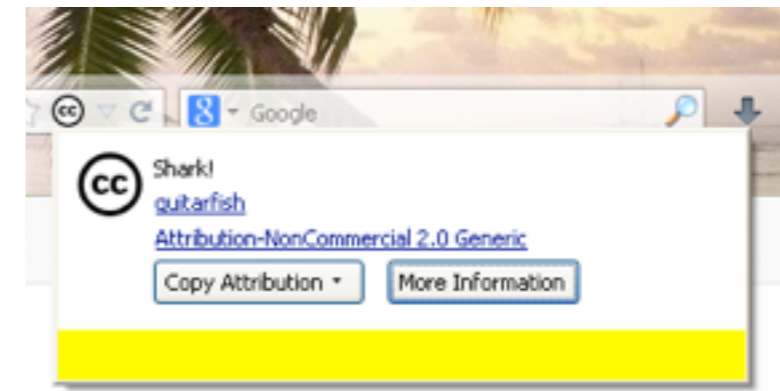
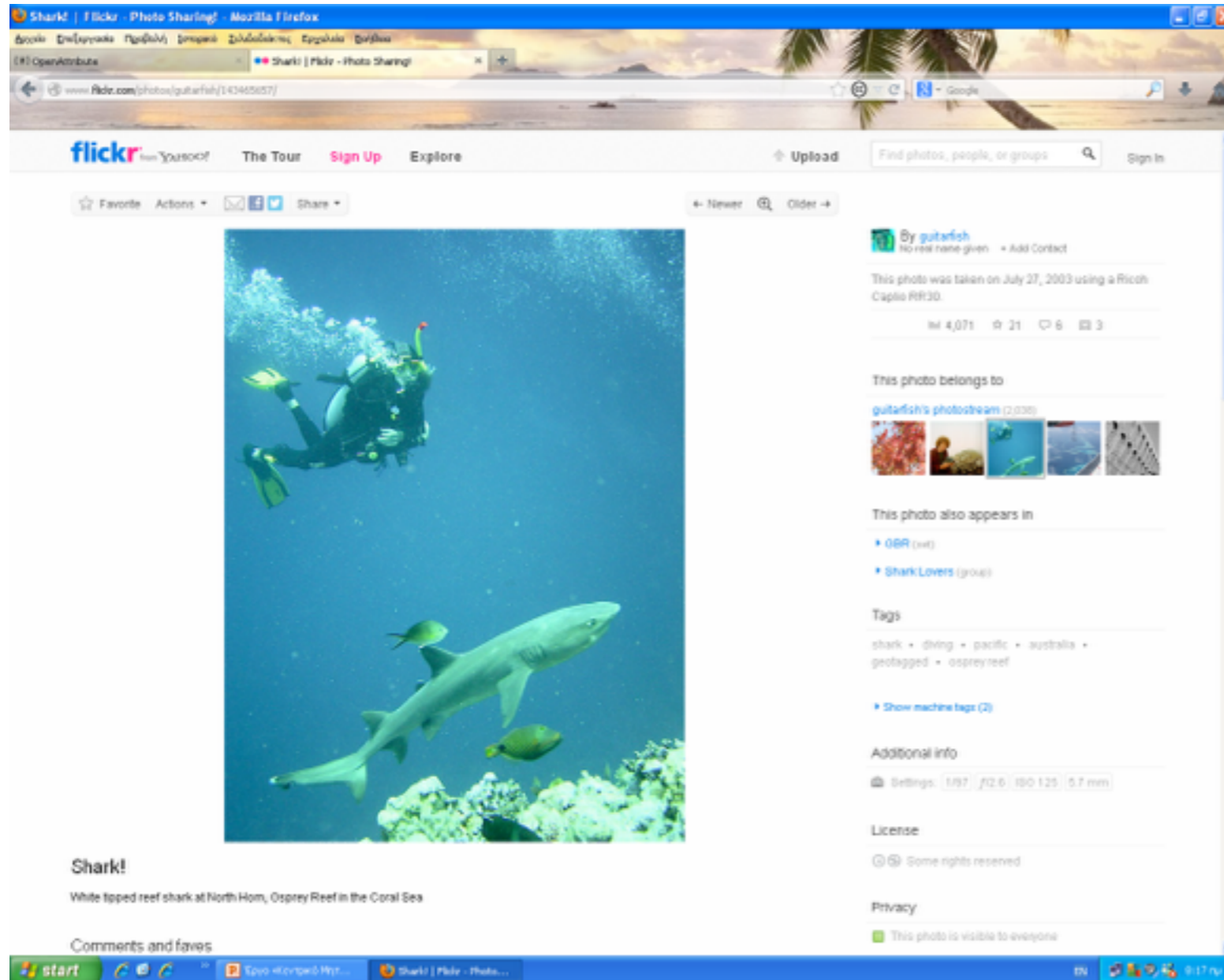

Shark! (<http://www.flickr.com/photos/guitarfish/143465657/>) / guitarfish (<http://www.flickr.com/photos/guitarfish/>) / CC BY-NC 2.0 (<http://creativecommons.org/licenses/by-nc/2.0/>)

# Πού μπορώ να βρω υλικό με ανοικτές άδειες;

## Creative Commons Search

<http://search.creativecommons.org/?lang=el>

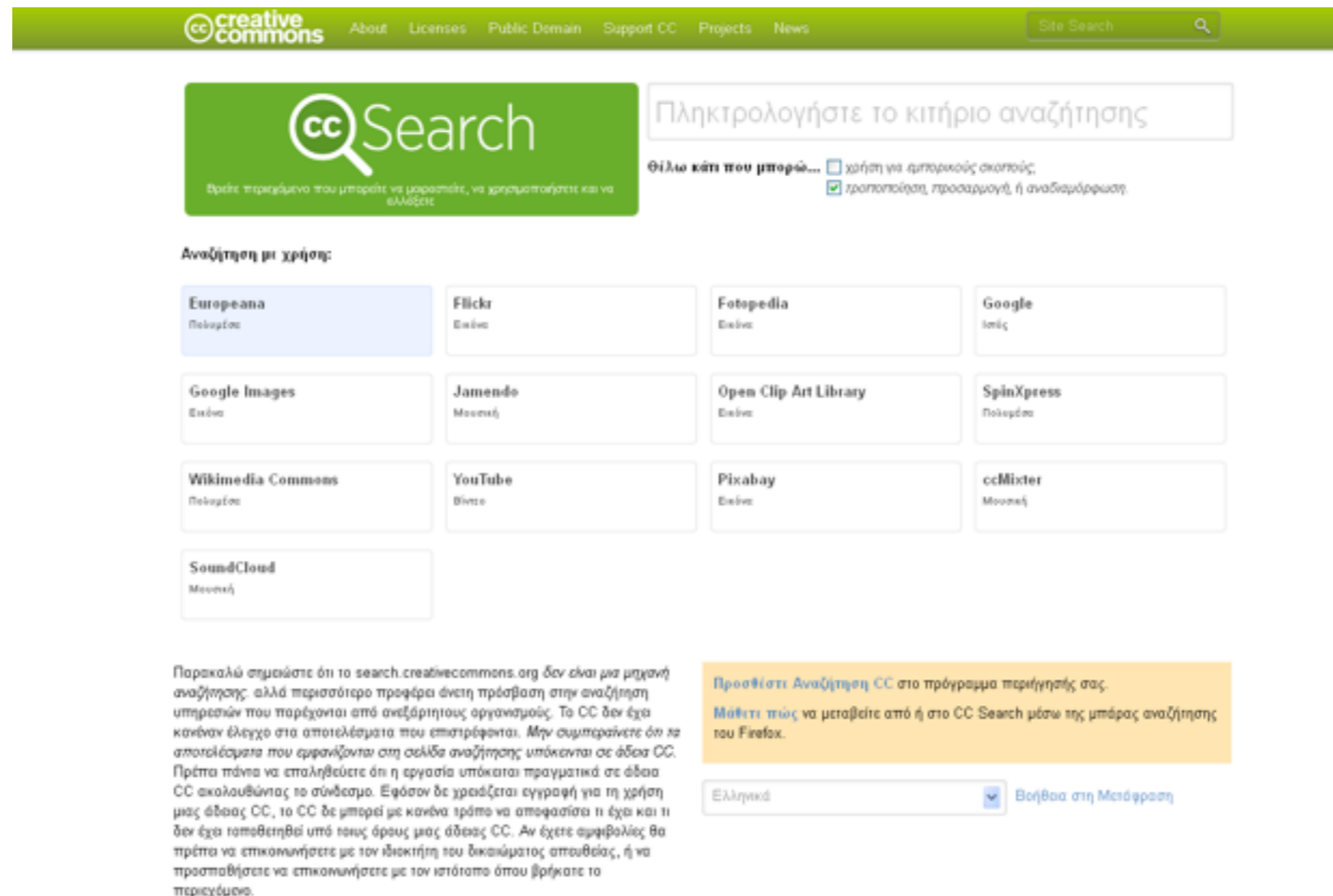

The screenshot shows the Creative Commons Search website in Greek. At the top, there is a green navigation bar with the Creative Commons logo and links for 'About', 'Licenses', 'Public Domain', 'Support CC', 'Projects', and 'News'. A search bar is located on the right side of the bar. Below the navigation bar, there is a large green box with the 'CC Search' logo and the text 'Πληκτρολογήστε το κιτήριο αναζήτησης' (Type the search box). To the right of this box, there are two checkboxes: 'χρήση για εμπορικούς σκοπούς' (checked) and 'τροποποίηση, προσαρμογή ή αναδιμόρφωση' (checked). Below this, there is a section titled 'Αναζήτηση με χρήση:' (Search with use:). This section contains a grid of buttons for various search engines and platforms, including: 'Ευρωπαϊκά Πολυμέσα', 'Flickr', 'Fotopedia', 'Google', 'Google Images', 'Jamendo', 'Open Clip Art Library', 'SpinXpress', 'Wikimedia Commons', 'YouTube', 'Pixabay', 'ccMixter', and 'SoundCloud'. Below the grid, there is a paragraph of text in Greek explaining that the search engine is not a search engine but a service that provides access to search results from various sources. It also includes a note about the Creative Commons license and a link to the Creative Commons website. At the bottom right, there is a yellow box with the text 'Προσθήστε Αναζήτηση CC στο πρόγραμμα περιήγησής σας.' (Add CC Search to your browser.) and a link to the Creative Commons website. Below this, there is a language selector set to 'Ελληνικά' and a link to 'Βοήθεια στη Μετάφραση' (Help with Translation).

# Πού μπορώ να βρω υλικό με ανοικτές άδειες;

Google

(σύνθετη αναζήτηση, περιορισμός αποτελεσμάτων με βάση τα δικαιώματα χρήσης)

The screenshot shows the Google search page with the following elements:

- Google logo** and user email: `ampismpa@gmail.com`
- Σύνθετη αναζήτηση** (Advanced search) link
- Εύρεση σελίδων με...** (Find pages with...):
  - όλες αυτές οι λέξεις: [input field]
  - αυτήν ακριβώς τη λέξη ή τη φράση: [input field]
  - οποιοδήποτε από αυτές τις λέξεις: [input field]
  - καμία από αυτές τις λέξεις: [input field]
  - εύρος αριθμών από: [input field] έως: [input field]
- Για να το κάνετε αυτό στο πλαίσιο αναζήτησης...** (To do this in the search box...):
  - Πηχτρολογήστε τις σημαντικές λέξεις: `τρέξιμο ραγ τερνιέ`
  - Τοποθετήστε αυτές τις λέξεις σε εισαγωγικά: `"ραγ τερνιέ"`
  - Πηχτρολογήστε OR μεταξύ των λέξεων που θέλτε: `μινιατούραOR κενονικό`
  - Θέστε το σύμβολο πλίν πριν από τις λέξεις που δεν θέλτε: `-τρακτικό, -"Τζακ Φόσελ"`
  - Θέστε 2 τελείες μεταξύ των ερμείων και προσθέστε μια μονάδα μέτρησης: `10..35 λίβρες, $300..$500, 2010..2012`
- Στη συνέχεια, περιορίστε τα αποτελέσματα με βάση τη γλώσσα:**
  - οποιοδήποτε γλώσσα
  - οποιοδήποτε περιοχή
  - οποιοδήποτε
- Ασφαλής Αναζήτηση** (Safe Search) section:
  - χωρίς φιλτράρισμα με βάση την άδεια χρήσης
  - δωρεάν για χρήση ή κοινή χρήση
  - δωρεάν για χρήση ή κοινή χρήση, ακόμα και για εμπορικούς σκοπούς
  - δωρεάν για χρήση, κοινή χρήση ή τροποποίηση
  - δωρεάν για χρήση, κοινή χρήση ή τροποποίηση, ακόμα και για εμπορικούς σκοπούς
  - χωρίς φιλτράρισμα με βάση την άδεια χρήσης
- Αναζήτηση σε έναν ιστότοπο (όπως wikipedia.org) ή περιορισμός των αποτελεσμάτων σε έναν τομέα όπως .edu, .org ή .gov**
- Αναζητήστε όρους σε ολόκληρη τη σελίδα, στον τίτλο της σελίδας, στη διαδρομή ιστού ή σε συνδέσμους που οδηγούν στη σελίδα που αναζητείτε.**
- Ορίστε στην Ασφαλής Αναζήτηση το φιλτράρισμα του ακατέλληλου σεξουαλικού περιεχομένου.**
- Βρείτε σελίδες στη μορφή που θέλτε.**
- Βρείτε σελίδες που μπορείτε να χρησιμοποιήσετε χωρίς περιορισμούς.**

Πού μπορώ να βρω υλικό με ανοικτές άδειες;

Flickr

<http://www.flickr.com/>

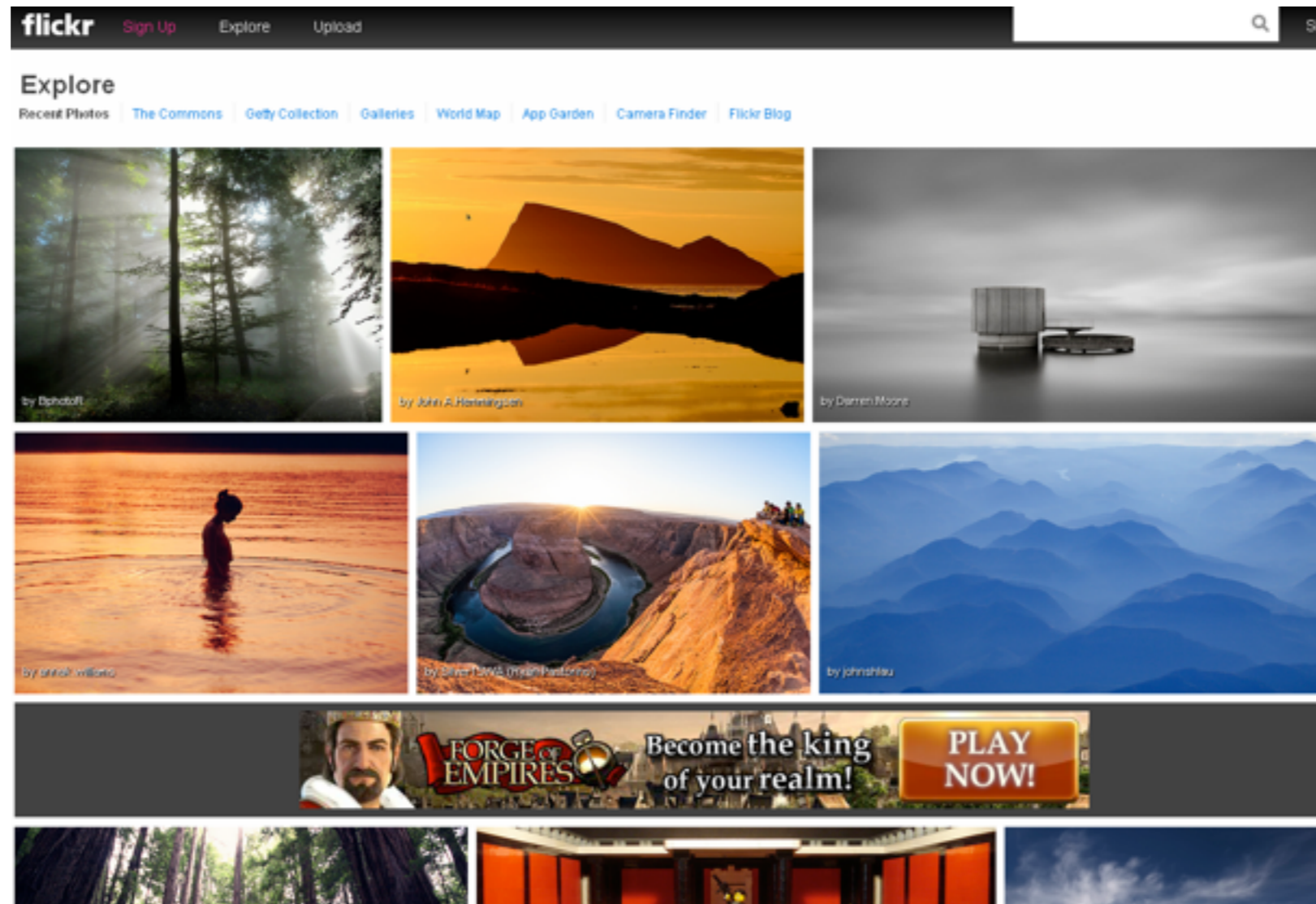

# Πού μπορώ να βρω υλικό με ανοικτές άδειες;

Fotopedia

<http://www.fotopedia.com/>

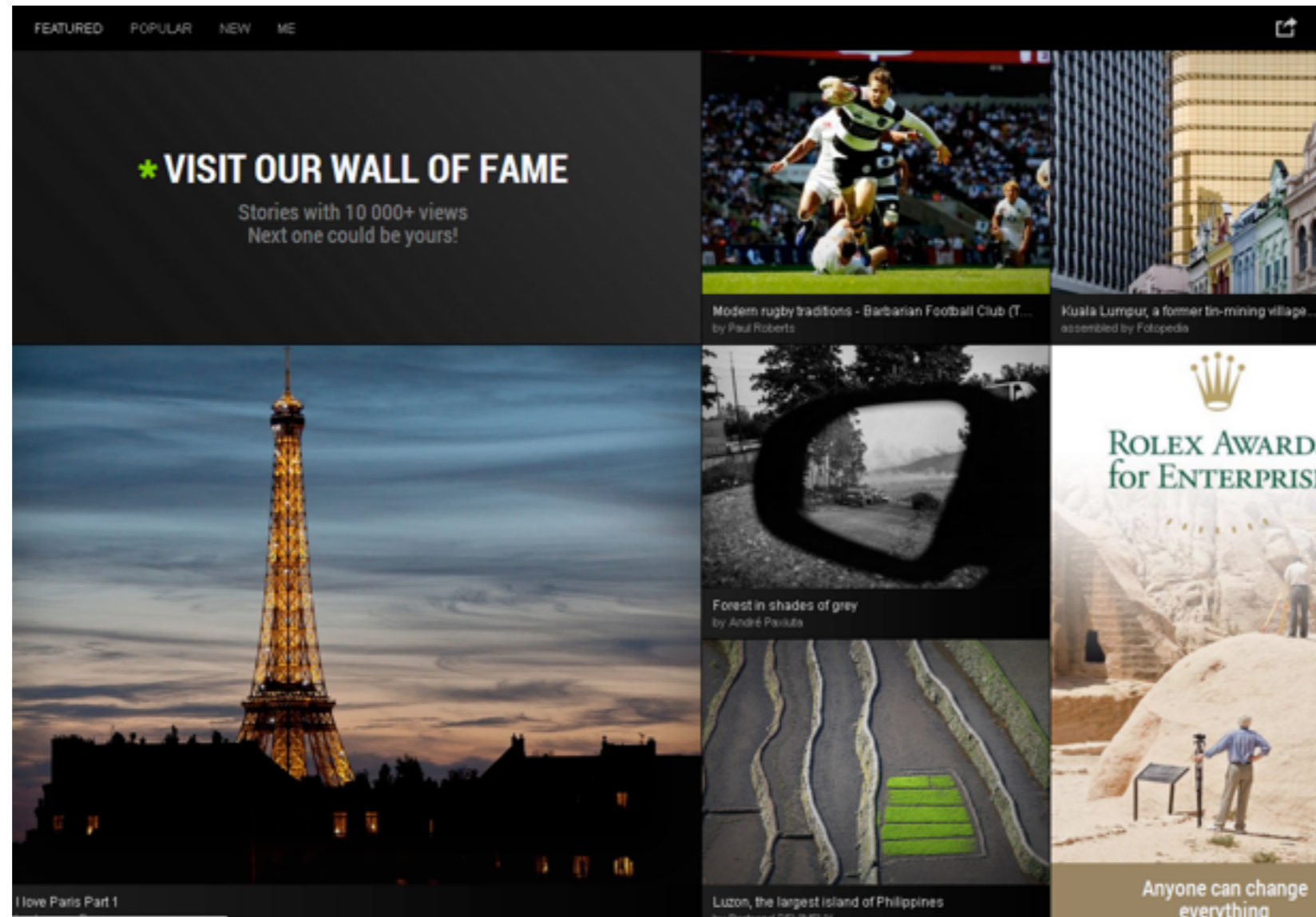

## MyContent (ΕΕΛΛΑΚ) [<http://mycontent.ellak.gr/>]

- Λίστα με πηγές ανοικτού περιεχομένου ανά μέλος της Εταιρίας Ελεύθερου Λογισμικού/ Λογισμικού Ανοικτού Κώδικα [[goo.gl/suLh2](http://goo.gl/suLh2)]
- Ενδεικτικά αναφέρονται:
  - ΕΚΤ (πολιτιστικά – επιστημονικά – διδακτορικές διατριβές – OpenArchives - βιβλιοθήκες)
    - Αθηνά (Γεωχωρικά)
    - GUNET (Ανοικτά Μαθήματα)
    - ΥπΠαιδείας (Φωτόδεντρο)

# Openarchives.gr

The screenshot shows the Openarchives.gr website interface. At the top, there is a browser window with multiple tabs and a search bar. Below the search bar, there are navigation tabs: Αρχική, Τίτλοι, Βιβλιοθήκες - Συλλογές, Δημοσιεύσεις, RSS, Στατιστικά, and Τεκμηρίωση. The main header includes the Openarchives.gr logo, a search box with the text 'Αναζήτηση', and the EKT logo. Below the header, there is a section titled 'Μηχανή αναζήτησης ελληνικών ψηφιακών βιβλιοθηκών'. A paragraph of text states: 'Το openarchives.gr πραγματοποιεί ταυτόχρονη αναζήτηση σε 66 ελληνικές ψηφιακές βιβλιοθήκες και ακαδημαϊκά αποθετήρια. Το ευρετήριο του περιέχει 417028 έγγραφα και ενημερώνεται καθημερινά με νέες καταχωρήσεις.' Below this text, there are navigation tabs: Ψηφιακές Βιβλιοθήκες (34), Επιλογές, Λέξεις - κλειδιά, Νέα, and Σχόλια. The main content area is a grid of logos for various digital archives, including Anatolia College, Digital Archives & Special Collections, DIGMA, DOAJ, E-LIS, Mediterranean Marine Science, ΑΡΧΑΙΟΛΟΓΙΚΗ ΑΡΧΕΙΑΚΗ ΒΙΒΛΙΟΘΗΚΗ ΙΣΤΟΡΙΑΣ ΚΑΙ ΠΟΛΙΤΙΣΜΟΥ, Βιβλιοθήκη ΤΗΜΜΥ, ΑΡΙΣΤΟΤΕΛΕΙΟ ΠΑΝΕΠΙΣΤΗΜΙΟ ΘΕΣΣΑΛΟΝΙΚΗΣ - ΨΗΦΙΟΘΗΚΗ, Γεωπονικό Πανεπιστήμιο Αθηνών Ψηφιακό Αποθετήριο, Ψηφιακή Βιβλιοθήκη ΔΗΜΟΣΙΑ ΚΕΝΤΡΙΚΗ ΒΙΒΛΙΟΘΗΚΗ ΛΙΒΑΔΕΙΑΣ, Ψηφιακή Βιβλιοθήκη ΔΗΜΟΣΙΑ ΚΕΝΤΡΙΚΗ ΒΙΒΛΙΟΘΗΚΗ ΣΕΡΡΩΝ, ΕΘΝΙΚΟ & ΚΑΠΟΔΙΣΤΡΙΑΚΟ ΠΑΝΕΠΙΣΤΗΜΙΟ ΑΘΗΝΩΝ Ψηφιακή Βιβλιοθήκη 'Τεκίως Βιβλιογραφίας', Εθνικό Αρχείο, and others. The bottom of the page shows a 'Show All' button and a PDF viewer.

<http://www.didaktorika.gr/eadd/>

Εθνικό Αρχείο Διδακτορικών Διατριβών

ΕΚΤ ΕΘΝΙΚΟ ΚΕΝΤΡΟ ΤΕΛΕΜΑΤΩΝ NATIONAL DOCUMENTATION CENTRE

Αναζητήστε

Σύνθετη Αναζήτηση

Αρχική

Πλοήγηση

Επιστημονικό πεδίο

Ημερομηνία

Συγγραφέας

Χώρα

Γλώσσα

Ίδρυμα

Ανοικτά Δεδομένα

Σχετικά με το ΕΑΔΔ

Κατάθεση Διατριβής

Συχνές Ερωτήσεις

Κέντρο Υποστήριξης Χρηστών

Επικοινωνία

Εισοδος

prodromos.tsilivas@gm

Εγγραφή / Έξοδος των ειδικών

Καλώς ήρθατε στο Εθνικό Αρχείο Διδακτορικών Διατριβών

Στο Εθνικό Αρχείο Διδακτορικών Διατριβών (ΕΑΔΔ) συγκεντρώνεται το σύνολο των διδακτορικών διατριβών που έχουν εκπονηθεί στα ελληνικά Πανεπιστημιακά Ιδρύματα, καθώς και οι διδακτορικές διατριβές που έχουν εκπονηθεί από Έλληνες διδάκτορες σε Πανεπιστημιακά Ιδρύματα του εξωτερικού και έχουν αναγνωρισθεί από το ΔΟΑΤΑΠ.

Την ευθύνη συγκράτησης, διάδοσης και διατήρησης του ΕΑΔΔ έχει δια νόμου το Εθνικό Κέντρο Τελεματικής (ΕΚΤ).

Αναζήτηση σε 28.465 διατριβές

Πλοήγηση ανά:

Επιστημονικό πεδίο Ημερομηνία Συγγραφέας Χώρα Γλώσσα Ίδρυμα

Με την εγγραφή σας στο ΕΑΔΔ μπορείτε να:

- Κατεβάσετε τις διατριβές σε PDF
- Πραγματοποιήσετε online παραγγελία
- Εκδηλώσετε ενδιαφέρον για ανάρτηση πλήρους κειμένου διατριβής

Χάρτης Ανοικτής Πρόσβασης

Χρήσιμοι σύνδεσμοι

Εθνικό Πληροφοριακό Σύστημα Έρευνας και Τεχνολογίας

Openaccess.gr

Ηλίκος - Αποθετήριο ΕΙΕ

Πανδέκτης

Έρευνα και Καινοτομία

RSS 1.0 2.0

Ακολουθήστε το ΕΚΤ

Όροι χρήσης | Προστασία Δεδομένων | Copyright © ΕΚΤ

ΕΠΣΕΤ ΕΘΝΙΚΟ ΠΛΗΡΟΦΟΡΙΑΚΟ ΣΥΣΤΗΜΑ ΕΡΕΥΝΑΣ & ΤΕΧΝΟΛΟΓΙΑΣ

Η ανοικτή πρόσβαση του Αποθετηρίου του Εθνικού Αρχείου Διδακτορικών Διατριβών αντιστοιχεί στο πλαίσιο της πράξης "Εθνικό Πληροφοριακό Σύστημα Έρευνας και Τεχνολογίας/Κοινωνικό Δίκτυο - Περιχόμενο Παράγωγο από Χρήστες" που υλοποιείται από το Εθνικό Κέντρο Τελεματικής. Η πράξη εντάσσεται στο Επηρεαστικό Πρόγραμμα "Ψηφιακή Σύγκλιση" του ΕΣΠΑ (με τη συγχρηματοδότηση της Ελλάδας και της Ευρωπαϊκής Ένωσης - Ευρωπαϊκό Ταμείο Περιφερειακής Ανάπτυξης).

Ευρωπαϊκή Ένωση Ευρωπαϊκό Ταμείο Περιφερειακής Ανάπτυξης

ΕΣΠΑ 2007-2013

ΕΛΛΗΝΙΚΗ ΔΗΜΟΚΡΑΤΙΑ Υπουργείο Παιδείας και Θρησκευμάτων, Πολιτισμού και Αθλητισμού

Ερωτήσεις για: στρωγ...pdf Show All



<http://epset.gr/>

The screenshot shows the EPSET website homepage. At the top, there is a navigation bar with the EPSET logo, a search bar, and language options (EN, EL). Below this is a main menu with categories: Το EPSET, Ψηφιακό περιεχόμενο, Υπηρεσίες SaaS, Ψηφιοθήκη, and Κέντρο Τύπου. The main content area features a large banner for the 'Αποθετήριο Εκπαιδευτικού Περιεχομένου για την Ακρόπολη' (Educational Content Repository for the Acropolis), which includes a search bar and a 'Αναζήτηση' button. Below the banner are five colorful tiles representing different content types: Ηλεκτρονικά Αποθετήρια, Ηλεκτρονικές Εκδόσεις, Ψηφιακές Βιβλιοθήκες, Διαδραστικός Πολιτισμός, and Δείκτες Έρευνας. Further down, there is a section for 'Υπηρεσίες SaaS' and 'Ψηφιακού Περιεχομένου', and a 'Κέντρο Τύπου' (Press Center) section with buttons for 'Εκδηλώσεις', 'Νέα', 'Προκηρύξεις', and 'Δελτία Τύπου'. The browser's address bar shows 'epset.gr' and the page title is 'ΕΠΣΕΤ - Εθνικό Πληροφοριακό Σύστημα Έρευνας και Τεχνολογίας'.

# http://geodata.gov.gr/geodata/

The screenshot shows the website geodata.gov.gr. The browser's address bar displays the URL. The page features a navigation menu with items like Αρχική, Δεδομένα, Λέξεις Κλειδιά, Προσθήκη, Χάρτες, Πληροφορίες, Νέα, and Συμμετοχή. A search bar is present with the text 'Αναζήτηση Δεδομένων'. Below the search bar, there is a section titled 'Δημόσια, Ανοικτά Δεδομένα' with introductory text and a list of bullet points. To the right, there is a 'Πρόσθετες Επιλογές' section with radio buttons for 'Όλα τα δεδομένα', 'Νέα δεδομένα', 'Δεδομένα ανά φορέα', and 'Συνυψισμένες λέξεις κλειδιά'. The footer contains copyright information and a Creative Commons license.

βeta  
geodata.gov.gr  
ΔΗΜΟΣΙΑ ΔΕΔΟΜΕΝΑ, ΑΝΟΙΚΤΑ ΔΕΔΟΜΕΝΑ

θάλασσα περιβάλλον δάσος ανοικτά δημοκρατία ανάπτυξη πολίτης πόλεις χάρτες

θέλω ανοικτά δεδομένα | Προσφέρω ανοικτά δεδομένα | Χρησιμοποιώ ανοικτά δεδομένα

Αρχική Δεδομένα Λέξεις Κλειδιά Προσθήκη Χάρτες Πληροφορίες Νέα Συμμετοχή

Αρχική

### Δημόσια, Ανοικτά Δεδομένα

Τα δεδομένα της δημόσιας διοίκησης ανήκουν σε όλους τους Έλληνες πολίτες. Το geodata.gov.gr αποτελεί την πρώτη προσπάθεια για τη δωρεάν διάθεση γεωχωρικών δεδομένων της ευρύτερης Δημόσιας Διοίκησης προς όλους τους πολίτες της χώρας.

Ο διαδικτυακός τόπος θα ενημερώνεται διαρκώς με δεδομένα από ολοένα και περισσότερους φορείς της Δημόσιας Διοίκησης, ενώ θα εμπλουρίζεται και με λειτουργικότητα. Στόχος μας είναι σε μερικούς μήνες να μπορούμε να προσφέρουμε όλα τα γεωχωρικά δεδομένα που διαθέτει η Δημόσια Διοίκηση, ώστε εμείς, οι πολίτες, να μπορούμε:

- Να ελέγχουμε τη δημόσια διοίκηση
- Να συμμετέχουμε ενεργά στην προστασία του περιβάλλοντος
- Να αναπτύσσουμε νέες, έξυπνες εφαρμογές και υπηρεσίες

Για περισσότερες πληροφορίες:

- Ανοικτά δεδομένα. Για ποιο λόγο;
- Πως μπορώ να χρησιμοποιήσω τα δεδομένα;
- Μερικές τεχνικές πληροφορίες για το geodata.gov.gr

Αναζήτηση Δεδομένων

Λέξεις κλειδιά:  Αναζήτηση

πχ. εκπαίδευση, αστυνομία, σχολεία

Πρόσθετες Επιλογές

- Όλα τα δεδομένα
- Νέα δεδομένα
- Δεδομένα ανά φορέα
- Συνυψισμένες λέξεις κλειδιά

Αναπτύχθηκε από το Ινστιτούτο Πληροφοριακών Συστημάτων / ΕΚ "Αθηνά" σε συνεργασία με την Ομάδα Ηλεκτρονικής Διακυβέρνησης

Όροι Χρήσης | Πολιτική Προστασίας Δεδομένων | Η εφαρμογή υλοποιήθηκε με ΕΛ/ΛΑΚ

Ερωτήσεις για: [στρογγ...pdf](#) Show All

# http://ckan.okfn.gr/

ckan.okfn.gr

ΜΗΤΡΩΟ ΕΛΛΗΝΙΚΩΝ ΑΝΟΙΚΤΩΝ ΔΕΔΟΜΕΝΩΝ

Βρείτε σύνολα δεδομένων

← OPEN DATA HUB ΑΝΑΖΗΤΗΣΗ ΟΜΑΔΕΣ ΠΛΗΡΟΦΟΡΙΕΣ

## Καλωσήλθατε στο Μητρώο Ελληνικών Ανοικτών Δεδομένων!

### Βρείτε δεδομένα

Βρείτε σύνολα δεδομένων

Μητρώο Ελληνικών Ανοικτών Δεδομένων περιέχει **141 σύνολα δεδομένων** ότι μπορείτε να περιηγηθείτε, μάθετε σχετικά και κατεβάστε.

### Μοιραστείτε δεδομένα

Προσθέστε τα δικά σας σύνολα δεδομένων ώστε να τα μοιραστείτε με άλλους και να βρείτε το κοινό που ενδιαφέρεται για τα δεδομένα σας.

[Εγγραφή](#)

### Συνεργαστείτε

Ανακαλύψτε περισσότερες πληροφορίες για τα ανοικτά δεδομένα στις παρακάτω τοποθεσίες:

- [GetTheData.org](#)
- [DataPatterns.org](#)
- [Εγχειρίδιο Ανοικτών Δεδομένων](#)

### Τι μπορείτε να βρείτε εδώ;

#### Απασχόληση

Η Ομάδα Απασχόληση περιλαμβάνει στοιχεία έρευνας για το εργατικό δυναμικό της Ελλάδος, δείκτες που αφορούν την απασχόληση και την ανεργία της Ελλάδος.

Απασχόληση - περιέχονται 32 σύνολα δεδομένων.

#### Γεωχωρικά Δεδομένα

Τα geodata αφορούν τα ανοικτά γεωχωρικά δεδομένα. Τα περισσότερα σύνολα δεδομένων αποτελούν επαναδημοσίευση από το <http://geodata.gov.gr>.

Γεωχωρικά Δεδομένα - περιέχονται 31 σύνολα δεδομένων.

#### Βιβλιογραφικά δεδομένα

Τα βιβλιογραφικά δεδομένα περιλαμβάνουν δεδομένα ψηφιακών βιβλιοθηκών που αφορούν βιβλιογραφίες όπως άρθρα σε περιοδικά, διδακτορικές διατριβές κ.α.

Βιβλιογραφικά δεδομένα - περιέχονται 22 σύνολα δεδομένων.

#### Πολιτισμός

Η ομάδα πολιτισμός περιλαμβάνει δεδομένα

#### Οικονομικά δεδομένα

Η ομάδα οικονομικά δεδομένα περιλαμβάνει

#### Περιβαλλοντικά δεδομένα

Η ομάδα περιβαλλοντικά δεδομένα

Ερωτήσεις για: στρω...pdf

Show All

<http://datahub.io/group/country-gr?page=3>

The screenshot shows the Data Hub website interface. At the top, there's a navigation bar with the Data Hub logo and the tagline "the Data Hub — The easy way to get, use and share data". There are links for "Search", "Groups", and "About", along with "Login" and "Register" buttons. A search bar is present with the text "Find datasets".

The main content area is titled "Greece" and has tabs for "View" and "History". Below this is a "Datasets" section with a search input field and a "Search" button. It indicates "60 datasets found." and has pagination controls showing "1", "2", and "3".

The dataset list includes:

- Paper map sheets distribution of OKXE at 1:5000 scale and projection EGSA 87 GML** (6 views)
- Paper map sheets distribution of OKXE at 1:5000 scale and projection EGSA 87 KML** (9 views)
- Parishes in the Municipality of Athens** (15 views)
- Points of interest of Municipality of Kalamaria** (8 views)
- Positions of Ancient Monuments** (19 views)
- Potential of Biomass from solid remains** (19 views)

On the right side, there are sections for "Administrators" (listing Dimitris Kontokostas, Charalampos Bratsas, IOANNIS PARAPONTIS, OKFN, and Spiros Alexiou) and "Tags" (listing various metadata tags like lod, hellenic, format-xml, etc.). Below that is a "Resource formats" section listing formats like SHP, KML, GML, XLS, etc.

# http://datahub.gr/

The screenshot shows the datahub.gr website in a browser window. The browser's address bar displays the URL http://datahub.gr/. The website header includes the text "Instituto Πληροφοριακών Συστημάτων / ΕΚ -Αθηνά" and "Σύνδεση ή Εγγραφή". The main logo is "datahub.gr beta ΔΗΜΟΣΙΑ ΑΝΟΙΚΤΑ ΔΕΔΟΜΕΝΑ". A navigation menu contains links for Αρχική, Δεδομένα, Εκδότες, Συμμετοχή, Ετικέτες, Εφαρμογές, Χάρτες, Νέα, and Σχετικά. Below the menu, there are four main sections: 1. "Αναζητήστε Σύνολα Δεδομένων" showing 20 datasets and a search box. 2. "Ετικέτες" with a list of tags like "κοινωνία", "περιβάλλον", and "οικονομία". 3. "Εκδότες" listing various government departments and organizations. 4. "Αιτήματα Δεδομένων" and "Προγραμματιστές" sections. The footer contains links for FAQ, Πολιτική Προστασίας, Κώδικας συμπεριφοράς, Προβασιμότητα, Cookies, Ιδιωτικότητα, and others.

# Wikisource/ Βικιθήκη [goo.gl/HiwEn]

el.wikisource.org/wiki/Κύρια\_Σελίδα

For quick access, place your bookmarks here on the bookmarks bar. [Import bookmarks now...](#)

Εγγραφή Σύνδεση

Κείμενο Συζήτηση

Ανάγνωση Εμφάνιση κώδικα Προβολή ιστορικού Αναζήτηση

## Κύρια Σελίδα

Καλώς ήλθατε στη Βικιθήκη, ένα αρχείο πρωτογενών πηγών σε οποιαδήποτε γλώσσα, που μπορεί να επεξεργαστεί οποιοσδήποτε. Η Βικιθήκη έχει προς το παρόν **6.379** κείμενα. Επισκεφθείτε τη σελίδα βοήθειας και παραματιέστε στο [αυτοδοχείο](#) προκειμένου να εξοικονομήσετε στην επεξεργασία σελίδων.

Πολιτισμός | Γεωγραφία | Ιστορία | Βιογραφίες | Φιλοσοφία | Επιστήμες | Κοινωνία | Τεχνολογία

Περιήγηση στην Βικιθήκη · Όλες οι σελίδες · Αλφαριθμητικός κατάλογος · Όλες οι κατηγορίες

### Λογοτεχνία

Είδη: Μυθιστορήματα | **Φανταστική λογοτεχνία** | Βιογραφία | Ποίηση | Ομιλίες | Συγγραφείς | Κείμενα | Τραγούδια | Δοκίμια | Επιστολές | **Συλλογικά έργα**

Ιστορικές περιόδους: Αρχαία και Κλασική γραμματεία | Μεσαιωνικά κείμενα | Περιηγήσεις

### Θέματα:

Φιλοσοφία | Θρησκευτικά κείμενα | Ιστορικά έγγραφα | Συνταγματικά έγγραφα | Νόμοι | Δικαστικές υποθέσεις | Τύπος | **Ομιλίες**

### Επιστήμες

Μαθηματικά

### Διάφορα:

Εθνικοί ύμνοι | Διάφορα | Κατάλογοι και υλικό αναφοράς | Διαφορή ταξινομημένων κειμένων | Έγγραφα βικιμείων | Μεταφράσεις

### Άρχαία Έλληνικά English

"Βικιθήκη" harbours texts spanning the whole history of the Greek language starting from Homeric to modern.

### Κατάλογος συγγραφέων

A B Γ Δ Ε Ζ Η Θ Ι Κ Λ Μ  
N Ξ Ο Π Ρ Σ Τ Υ Φ Χ Ψ Ω

### Νέα κείμενα

- Ποιήματα του Κωνσταντίνου Καβάφη
- Ποιήματα του Αλεξάνδρου Παπαδιαμαντή
- Παλιά τε και Νέα Δισθήκη (Ιωαννικίου Καρτάνου)
- Διηγήματα του Γεωργίου Βιζυηνού: Μεταξύ Περαιώς και Νεαπόλεως, Το σκιάχτρο του χωρασιού, Ο κλέπτης.
- Η φιλοσοφική μελαγχολία του Βιζυηνού.

(σελ.)

### Κοινότητα

Τι είναι η Βικιθήκη; | Εισαγωγή | Γραμματεία | Βοήθεια | Πνευματικά δικαιώματα | Διαγραφή κειμένων | Προστασία κειμένων | Διαχειριστές

### Ποιότητα κειμένων

- Ημιτελές κείμενο υπό διαμόρφωση
- Πλήρες κείμενο που δεν έχει όμως ελεγχθεί
- Κείμενο πλήρες που έχει υποστεί διορθώσεις
- Κείμενο άριστης ποιότητας που έχει ελεγχθεί από πολλούς χρήστες

### Άλλα εγχειρήματα

Ερωτήσεις για [απογο...](#) pdf

Show All

# Wikibooks/ Βικιβιβλία [goo.gl/jrcMx]

Κύρια Σελίδα Συζήτηση

Ανάγνωση Εμφάνιση κώδικα Προβολή ιστορικού Αναζήτηση

## Κύρια Σελίδα

Καλώς ήρθατε στα **Βικιβιβλία**, μια συλλογή από ελεύθερα(ίθω) εκπαιδευτικά βιβλία που ο καθένας μας μπορεί να επεξεργαστεί.

Τα ελληνικά βικιβιβλία ξεκίνησαν τον Ιούλιο του 2004 και τώρα έχουν **70** βιβλία με **332** σελίδες.

Πλοήγηση: Βιβλία ανά θέμα | Βιβλία εκτύπωσης | Με αλφαβητική σειρά

### Θετικές επιστήμες:

- Μαθηματικά:** Μαθηματικά για όλους
- Χημεία:** Οργανική Χημεία - Ψυχρή μέθοδος παρασκευής ασπιδίου

**Φυσική:**  
Βασικές αρχές Φυσικής - Σύγχρονη Φυσική

**Βιολογία:**  
Φυσιολογία ληθάργου σπέρων

### Γλώσσες:

Μόδα Αγγλικά - Ρωσικά

### Κοινωνία:

Διαδικασία φήφιας νόμων στην Κύπρο - Ανοχή\_αυτήτηση για τον ελεύθερο\_πολιτισμό

### Υπολογιστές:

Linux για αρχάριους-Βασικές γνώσεις PHP και MySQL-Οδηγός χρήσης του Ekiqa

**Προγραμματισμός:** Εισαγωγή στην C και C++ σε Ολοκληρωμένο Περιβάλλον Δημιουργίας Λογισμικού

### Καλές τέχνες:

Ζωγραφική για αρχάριους-Αρχείο ελληνικού κινηματογράφου - Κιθάρα

### Θρησκείες:

Σταυρός του Ιησού Χριστού -Η αγάπη στην Αρχαία Ελληνική Θρησκεία

### Διάφορα

Εγχειρίδιο Κατασκήνωσης - Ψηφο στη σούβλα

### Wikimedia:

Οδηγός για τη Βικιπαίδεια

### Στάδια ανάπτυξης

Περίγραμμα Σελήνη Όριο Αρκετό Πλήρες

### Προτεινόμενα Βικιβιβλία

Τεχνική Νομοθεσία Για Μηχανικούς Πληροφορικής-Η αγάπη στην Αρχαία Ελληνική Θρησκεία-Οδηγός χρήσης ridgin-Σταυρός του Ιησού Χριστού-Το φαινόμενο του Ελεύθερου και Ανοχτού Λογισμικού-Φυσιολογία ληθάργου σπέρων-Εισαγωγή στην HTML-Συγγραφή άρθρων στην Βικιπαίδεια: Σύντομος Οδηγός-Οδηγός χρήσης του Debian-Οδηγός χρήσης itssi

Προσθέστε ένα προτεινόμενο βικιβιβλίο  
Τα προτεινόμενα βικιβιβλία

### Καινούργια βιβλία

Ήλιος - Προστασία των δεδομένων από ιούς - Linux για αρχάριους - Το Franchise στην ελληνική αγορά - Βασικές γνώσεις PHP και MySQL - Τεχνική Νομοθεσία Για Μηχανικούς Πληροφορικής - Ελεύθερη κοινωνική δικτύωση με τη Διασπορά - Γνωρίμα με τα μικρο-ιστολόγια - Εγχειρίδιο Κατασκήνωσης - Οργανική Χημεία - Οδηγός εγκατάστασης MediaWiki στο Πανελλήνιο Σχολικό Δίκτυο - Οδηγός χρήσης του Ekiqa - Οδηγός Διοργάνωσης Σεμιναρίων για τον εμπλουτισμό της Wikipedia στα Ελληνικά - Μαθαίνοντας το Windows - Μαθαίνοντας το Wordpress - Βασικές αρχές φιλοσοφίας - Οδηγός χρήσης Mozilla Thunderbird - Ψηφο στη σούβλα

Προσθέστε ένα καινούργιο βικιβιβλίο  
Όλα τα πρόσφατα βικιβιβλία

### Βιβλία υπό ανάπτυξη

Άλλοι συγγραφείς έχουν ξεκινήσει αυτά τα βικιβιβλία και έχουν ολοκληρώσει ένα μέρος ή απαιτούν τη βοήθειά σας για γίνουν παιό ευπαρουσίαστα, αν έχετε χρόνο και θέλετε να συνεργαστείτε, μπορείτε να βοηθήσετε στην επεξεργασία αυτών των βιβλίων: Μαθηματικά για όλους-Τα πρώτα βήματα στο Bitcoin-Ηλεκτρονικό σχέδιο-Οικονομική Οδήγηση-LibreOffice Επεξεργαστής Λογισμικού φύλλου-Μαθαίνοντας το GIMP

Προσθέστε ένα βιβλίο υπό ανάπτυξη  
Όλα τα βιβλία που χρειάζονται βοήθεια

### Βιβλία που θέλετε

Πού μπορώ να βρω υλικό με ανοικτές άδειες;

Wikimedia Commons

<http://commons.wikimedia.org/>



The image shows a screenshot of the Wikimedia Commons homepage. On the left is a sidebar with the Wikimedia Commons logo and navigation links like 'Main Page', 'Welcome', and 'Community portal'. The main content area features a 'Picture of the day' section with a portrait of a man in a dark suit and white shirt. To the right, there are promotional banners for the Wikimedia Commons mobile app, available on iTunes and Google Play. Below these are sections for 'Highlights' and 'Content', which lists various categories and media types available on the platform.



# Πού μπορώ να βρω υλικό με ανοικτές άδειες;

Wikiversity

<http://en.wikiversity.org/>

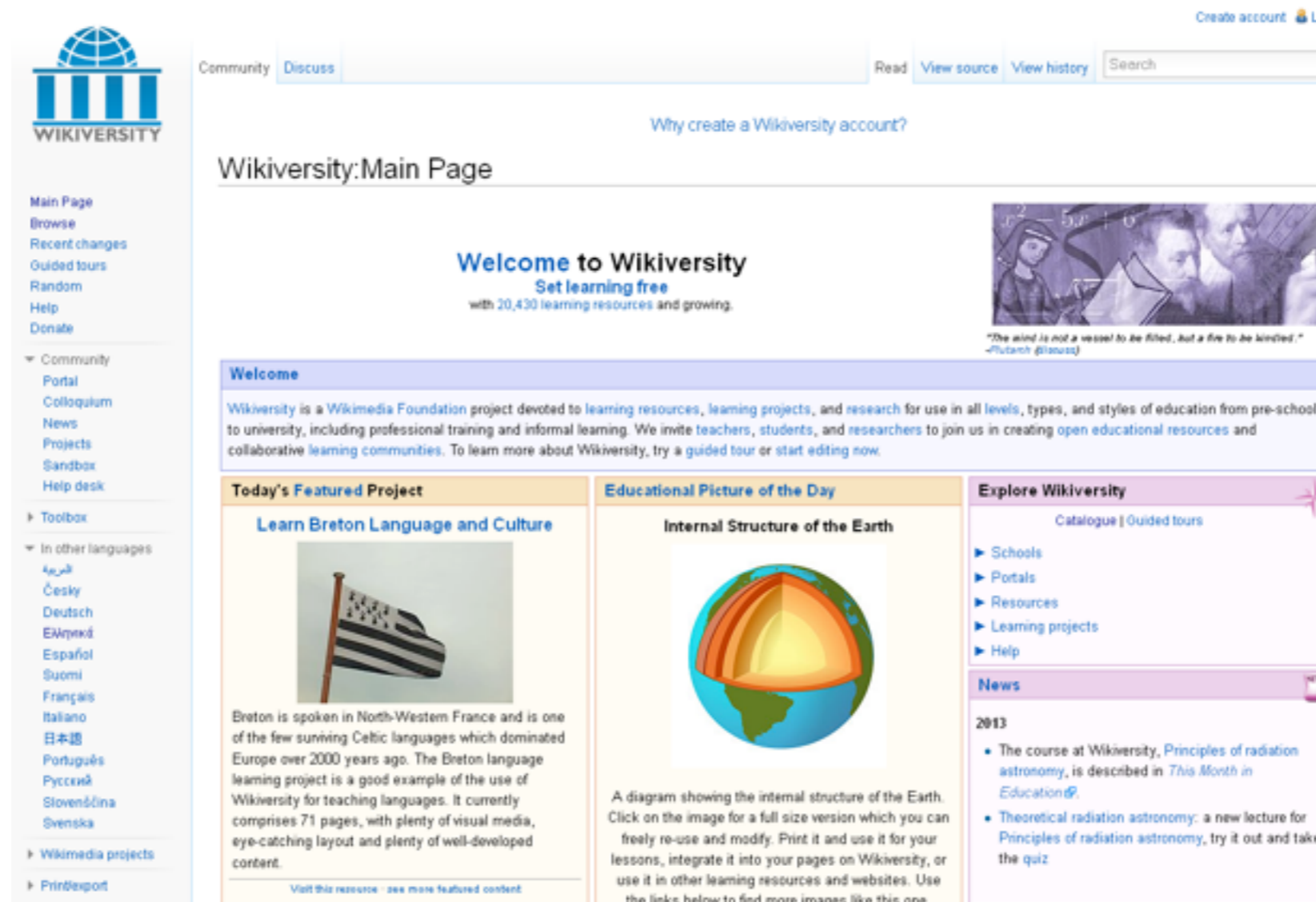

The image shows a screenshot of the Wikiversity main page. At the top right, there is a "Create account" link. Below it, there are navigation tabs for "Community" and "Discuss", and a search bar with "Read", "View source", and "View history" options. The main heading is "Wikiversity:Main Page". A central banner reads "Welcome to Wikiversity" with the tagline "Set learning free with 20,430 learning resources and growing." To the right of the banner is a quote: "The mind is not a vessel to be filled, but a fire to be kindled." -Plutarch (classical). Below the banner, there are three main sections: "Today's Featured Project" (Learn Breton Language and Culture), "Educational Picture of the Day" (Internal Structure of the Earth), and "Explore Wikiversity" (Catalogue | Guided tours). The "Explore Wikiversity" section lists links for Schools, Portals, Resources, Learning projects, and Help. A "News" section for 2013 lists two items: "The course at Wikiversity, Principles of radiation astronomy, is described in This Month in Education" and "Theoretical radiation astronomy: a new lecture for Principles of radiation astronomy, try it out and take the quiz". On the left side, there is a sidebar with the Wikiversity logo and a list of navigation links: Main Page, Browse, Recent changes, Guided tours, Random, Help, Donate, Community, Portal, Colloquium, News, Projects, Sandbox, Help desk, Toolbox, In other languages (Arabic, Czech, Deutsch, Ελληνικά, Español, Suomi, Français, Italiano, 日本語, Português, Русский, Slovenščina, Svenska), Wikimedia projects, and Print/export.

# Πού μπορώ να βρω υλικό με ανοικτές άδειες;

WikiEducator

<http://wikieducator.org/>

The screenshot shows the WikiEducator website homepage. At the top left is the WikiEducator logo featuring a globe. The main navigation bar includes 'Page Discussion', 'Read View source View history', and a search box. Below the navigation bar is a 'Welcome to WikiEducator' section with a 'Browse:' menu containing links for 'OERu', 'OER Foundation', 'Content', 'Projects & Initiatives', 'Research', and 'Networks'. A central banner reads: 'We're turning the digital divide into digital dividends using free content and open networks. We hope you will join us.' The main content area is divided into three columns. The left column features 'The purpose of WikiEducator' with a bulleted list: 'planning of education projects linked with the development of free content', 'development of free content on Wikieducator for e-learning', 'work on building open education resources (OERs) on how to create OERs', and 'networking on funding proposals developed as free content'. Below this is a 'Featured OER Foundation institution' section for Empire State College, including a quote from Dr. Alan Davis. The middle column features a 'Free online OCL4Ed workshop' section with a 'Work through OCL4Ed2012.12 at your own pace.' and a description of the workshop. The right column features a 'Free online workshop' section with a 'Free online workshop' banner and a 'Free online workshop' box. At the bottom, there is an 'In the news' section with a 'News' sub-section featuring a quote from Southern New Hampshire University.

Log in / create ac

Page Discussion Read View source View history Go Search

Join our WikiEducator discussion group.

Welcome to WikiEducator Browse:

Just Try It! Our community will support you

About | Using WikiEducator | FAQs

OERu OER Foundation Content Projects & Initiatives Research Networks

We're turning the digital divide into digital dividends using free content and open networks. We hope you will join us.

### The purpose of WikiEducator

The WikiEducator is an evolving community intended for the collaborative:

- **planning** of education projects linked with the development of [free content](#).
- **development** of free content on [Wikieducator](#) for e-learning;
- work on building **open education resources** (OERs) on [how](#) to create OERs.
- networking on [funding proposals](#) developed as free content.

### Featured OER Foundation institution

**STATE UNIVERSITY OF NEW YORK** Empire State College is one of the colleges of the [State University of New York](#). Empire State College is a pioneer of distance education and world leader in the evolution of open and online learning.

*"Open institutions around the world serve millions of learners" said Dr Alan Davis, President of Empire State College "and the importance of open education resources is rapidly growing". Empire State College is a founding gold member of the [OER Foundation](#) and is collaborating with institutions around the world in building the [OER university](#) network. [Read more ...](#)*

See also [Empire State College](#)

### Join us today - You'll be glad you did!

Please join us in developing free and open educational content for the world!

**Get started today and register now for free wiki training.**

 WikiEducator is a dynamic and exciting community of educators who believe passionately that learning materials should be free and open to all. Listen to [Desmond Tutu on freedom in](#)

### Free online OCL4Ed workshop

**Work through OCL4Ed2012.12 at your own pace.**

*Open content licensing for educators (OCL4Ed) is a free online workshop designed for educators and students who want to learn more about open education resources, copyright, and Creative Commons licenses.*

The material is all freely available online (in multiple formats) and provides an excellent way to check or brush up on your understanding of open content licensing.

### Free online workshop

**Free online workshop**

Designed by the OER Foundation and the OERu, this free online workshop is available to all educators and students who want to learn more about open education resources, copyright, and Creative Commons licenses.

Register online: [www.wikieducator.org/OCL4Ed](http://www.wikieducator.org/OCL4Ed)

Workshop dates: 12th - 14th November 2012

Workshop time: 10:00 - 12:00 (GMT)

Workshop location: Online

Workshop format: Self-paced

Workshop content: Open content licensing for educators (OCL4Ed)

Workshop materials: [Workshop materials](#)

Workshop contact: [ocle@wikieducator.org](mailto:ocle@wikieducator.org)

### In the news

**News**

 Aspiring to be higher education's leading player in disruptive innovation, SNHU joins forces with [OERu](#) to re-energise modernising open education approaches. [Read more ...](#)

# http://www.opendiscoveryspace.eu/

The screenshot shows the homepage of the Open Discovery Space website. The browser's address bar displays [www.opendiscoveryspace.eu](http://www.opendiscoveryspace.eu). The website features a navigation menu with links for Home, Project, News, Dissemination, Events, Community, Consortium, and Contact. The main content area is divided into several sections:

- Log in** button and the **ODS OPEN DISCOVERY SPACE** logo.
- Events map**: A map of Europe with red location pins indicating events in various countries including Ireland, United Kingdom, Germany, Poland, France, Spain, Portugal, Greece, and Turkey.
- CONTENT PROVIDERS** and **PARENTS** sections, each with a cartoon illustration of a person.
- POLICY MAKERS** and **TEACHERS** sections, each with a cartoon illustration of a person.
- Welcome to Open Discovery Space** heading.
- OpenDiscoverySpace: Unique Resources just a click away!** sub-heading.
- How Science Works: Observe the Universe for yourself using a professional robotic telescope** article snippet, mentioning the National Schools' Observatory (NSO) and the Liverpool Telescope.
- Latest Tweets** section with a Twitter logo and a tweet from @ods\_eu.
- Language selection** buttons for **français** and **deutsch**.

The footer of the browser window shows a search bar with the text "Ερωτήσεις για αρχή...pdf" and a "Show All" button.

<http://www.oercommons.org/>

The screenshot shows the homepage of OER Commons. At the top left is the OER Commons logo with the tagline "OPEN EDUCATIONAL RESOURCES". To the right are links for "Register Now!", "Log in", and "Help", along with a "+ LEARNER OPTIONS" button. A navigation menu includes "Home", "Browse All", "My OER", "Groups", and "Contribute". The main banner features a smiling man with glasses and the text "Experts Curate for You" and "The OER Commons Team designs custom tools and environments to support OER networks." Below this is "OER SUPPORT SERVICES" and a search bar with the placeholder text "What do you want to search for today?". A "Browse by Topic" section lists various subjects: Education, Arts, Humanities, Social Sciences, Natural Sciences, Applied Sciences & Technology, and Mathematics & Statistics. Below these are icons for "New on OER Commons", "Social / Emotional Learning", "Common Core", "Primary Sources", "Teachers as Makers", "Flexible Learning", and "Game-based Learning". The browser's address bar shows "www.oercommons.org" and the page number "85" is visible in the bottom right corner.

Πού μπορώ να βρω υλικό με ανοικτές άδειες;

Open Tapestry

<http://www.opentapestry.com/>



The screenshot shows the homepage of the Open Tapestry website. At the top left is the logo and name "OPENTAPESTRY". To its right is a search bar with the word "Search" and a magnifying glass icon. Further right are the links "Sign In or" and "Sign Up". Below the navigation bar is a main heading: "The best way to teach and learn using the open web". The central focus is a large white box containing the Open Tapestry logo, which consists of four stylized human figures in orange, yellow, green, and blue forming a circle. Below the logo, the text "OPENTAPESTRY" is written in a bold, dark blue font, followed by "Watch our video" and a play button icon. Below this central box are four small dots, indicating a carousel. At the bottom of the page are two prominent buttons: "Sign Up for Free" in orange and "Learn About the Premium Version" in green.

<http://www.europeana.eu/>

The screenshot shows the Europeana website homepage in a browser window. The browser's address bar displays [www.europeana.eu/](http://www.europeana.eu/). The page features a navigation bar with 'Home' and 'My Europeana' links, and a 'Choose a language' dropdown menu. The main header includes the Europeana logo with the tagline 'think culture', a search bar with a 'Search' button, and a 'Help' link. Below the header is a large promotional banner titled 'For Our Shoe Lovers'. The banner text reads: 'We've teamed up with Europeana Fashion and Northampton Museums to bring you a selection of weird and wonderful shoes from the world's biggest collection.' It features three images of shoes: a leopard-print loafer, a black high-heeled shoe, and a blue loafer with a Union Jack pattern. A blue 'Explore collection' button is positioned over the shoes. Below the banner is a 'From the blog' section with a RSS icon. It contains two blog entries: 'Mixed-up mermaids' with a photo of a mermaid statue and a short text snippet, and 'New virtual exhibition live: Wiki Loves GLAM' with a photo of a gallery and a short text snippet. At the bottom of the page, there is a 'Show All' button and a small notification for a PDF document.

# Πού μπορώ να βρω υλικό με ανοικτές άδειες;

## Open Michigan Wiki

[https://open.umich.edu/wiki/Open\\_Content\\_Search](https://open.umich.edu/wiki/Open_Content_Search)

The screenshot shows the 'Open Content Search' page on the Open Michigan Wiki. The page has a navigation bar at the top with 'page', 'discussion', 'view source', and 'history' tabs. The main heading is 'Open Content Search'. Below the heading, there is a search bar and a description: 'Look for openly licensed content that allows you to adapt and modify the content. This means you should not use content that is free to view but All Rights Reserved or Creative Commons licenses that contain "ND" or "No Derivatives".' A table of contents is displayed, listing 17 items: 1 Highlights/Overview, 2 Mixed Content, 3 Course Materials or Learning Objects, 4 Books, 5 Scholarly Articles and Papers, 6 Images, 7 Clipart/Icons, 8 Audio/Music, 9 Video, 10 Medical, 11 Biology, 12 Physical Sciences, 13 Engineering, 14 Software, 15 Images that illustrate the Concept of Open Content, 16 Print-on-Demand Services, and 17 Maternal and Child Health Resources. Below the table of contents, there are sections for 'Highlights/Overview' and 'Mixed Content', each containing a list of external links. The left sidebar contains various navigation links such as 'wiki home', 'Categories', 'Help', 'website', 'open.umichigan', 'create open content', 'guidelines', 'open content search engines', 'related projects', 'dScribe', 'OERbit', 'OERca', 'Badges', 'Evaluation / Metrics', 'Other', 'search', and 'toolbox'.

Πού μπορώ να βρω υλικό με ανοικτές άδειες;

College and Research Libraries News

<http://crln.acrl.org/>

Open educational resources in higher education

The screenshot displays the homepage of the College & Research Libraries News website. At the top, the logo for 'College & Research Libraries news' is visible, along with the text 'Association of College & Research Libraries'. Navigation links include 'HOME', 'CURRENT ISSUE', 'PAST ISSUES', 'ALERTS', 'SUBSCRIBE', and 'HELP'. A search bar is located in the top right corner.

The main article is titled 'Open educational resources in higher education' by Eleanor J. Goldberg and Michael LaMagna. The article text begins with: 'Just over a decade old, the open educational resources movement has garnered considerable attention recently with increased attention of the accessibility and cost of education. Open educational resources are digital learning objects that are "offered freely and openly for educators, students, and self-learners to use and re-use for teaching, learning, and research."<sup>1</sup>

The article continues to discuss the movement's origins in the late 1990s, its growth through initiatives like MIT's OpenCourseWare, and the Cape Town Open Education Declaration. It concludes by stating that the document discusses the need for educators to openly share their resources and make them freely available for others to use.

On the right side of the page, there are several utility sections: 'This Article' with links for 'Full Text' and 'Full Text (PDF)'; 'Classifications' listing 'INTERNET RESOURCES'; 'Services' including options to email the article, alert on citations, alert on corrections, alert on eletters, and download to citation manager; 'Comments' section with 'No comments published'; and 'Citing Articles' with links for 'Google Scholar' and 'Social Bookmarking'. Below these is a 'Navigate This Article' section with a 'Top' link.

At the bottom right, there is a 'Current Issue' section for May 2013, 74 (5), and a list of links including 'About C&RL News', 'About ACRL', 'Instructions for authors', 'Subscribe', 'Advertise', 'E-mail alerts (free)', 'RSS feeds (free)', 'Help', and 'Contact us'. A 'C&RL' and 'R&M' section is also visible at the very bottom.



# Πού μπορώ να βρω υλικό με ανοικτές άδειες;

## Merlot (Multimedia Educational Resource for Learning and Online Teaching)

<http://www.merlot.org/>

The screenshot shows the MERLOT website homepage. At the top left is the MERLOT logo with the tagline "Multimedia Educational Resource for Learning and Online Teaching". To the right is a search bar with a dropdown menu set to "materials" and a "Search" button. Below the search bar are navigation tabs for Home, Communities, Learning Materials, Member Directory, My Profile, and About Us. A secondary navigation bar includes links for iOS and Android apps, Facebook and Twitter social media, and a link to submit to JOLT. The main content area is divided into several sections: a "Welcome to MERLOT" banner with a "Log In" form; a "Browse Collection" sidebar with categories like Arts, Business, Education, etc.; an "Exploring MERLOT" section with links to Learning Materials, Personal Collections, Learning Exercises, Colleagues Across Disciplines, and Guest Experts; a "Visit a Discipline Community" section with a grid of discipline-specific links; and a "What's New in MERLOT" section reporting 40,535 materials, 214 new materials, 112,790 members, and 470 new members. The footer contains a language selector (set to Ελληνικά), a Microsoft Translator widget, a CSU logo, copyright information (1997-2013 MERLOT), and a Creative Commons license notice.

# Πού μπορώ να βρω υλικό με ανοικτές άδειες;

Project Gutenberg

<http://www.gutenberg.org/>

The screenshot shows the Project Gutenberg website homepage. On the left is a navigation sidebar with sections for 'search book catalog', 'search website', 'donate', and 'in other languages'. The main content area features a header 'Free ebooks - Project Gutenberg', a search bar, and a list of links including 'Book search', 'Book categories', and 'Browse catalog'. Below this is a 'New Kindle Fire Review' section and a 'Some of Our Latest Books' section displaying several book covers. A 'Welcome' section follows, explaining the project's mission and providing links for donation and reporting errors. At the bottom, there is a 'News' section with a sub-header 'Read an E-Book Week 2013'. A QR code and a link to the 'Project Gutenberg Mobile Site' are located in the bottom right corner.

**Project Gutenberg**

search book catalog

search website

donate  
Project Gutenberg needs your donation!

in other languages

**Free ebooks - Project Gutenberg**

From Project Gutenberg, the first producer of free ebooks.

[Book search](#) · [Book categories](#) · [Browse catalog](#) · [Mobile site](#) · [Report errors](#) · [Terms of use](#)

**New Kindle Fire Review**

Before you buy, [Read our Webmaster's review of the new Kindle Fire.](#)

**Some of Our Latest Books**

**Welcome**

Project Gutenberg offers over 42,000 free ebooks: choose among free epub books, free kindle books, download them or read them online. We carry high quality ebooks. All our ebooks were previously published by bona fide publishers. We digitized and diligently proofread them with the help of thousands of volunteers.

No fee or registration is required, but if you find Project Gutenberg useful, we kindly ask you to [donate a small amount](#) so we can buy and digitize more books. Other ways to help include [digitizing more books](#), [recording audio books](#), or [reporting errors](#).

Over 100,000 free ebooks are available through our [Partners, Affiliates and Resources](#).

**News**

**Read an E-Book Week 2013**

Project Gutenberg Mobile Site

# Πού μπορώ να βρω υλικό με ανοικτές άδειες;

## Video Lectures.Net

<http://videolectures.net/>

The screenshot shows the homepage of Video Lectures.Net. At the top, there is a navigation bar with the site logo, a tagline 'exchange ideas & share knowledge', and several partner logos including World Summit Award and WSA. A search bar is located on the right side of the header. Below the header, a row of featured video thumbnails is displayed, each with a title and a small video player. The main content area is divided into three columns: 'WATCHING NOW' on the left, 'NEWS' in the center, and 'NEWSLETTER' on the right. The 'WATCHING NOW' section lists several videos with their titles and authors. The 'NEWS' section contains several news items, including a reminder about the Multimedia Grand Challenge, a report on Big Data Economy in Europe, and an announcement about a video competition. The 'NEWSLETTER' section includes a subscription form with an email input field and a 'Subscribe' button. Below the newsletter section, there is a 'RECENT EVENTS' section with a 'MORE' button. At the bottom of the page, there is a 'CATEGORIES' section with a list of subjects and their corresponding video counts.

videolectures.net  
exchange ideas & share knowledge

World Summit Award WSA  
807 events, 10089 authors, 14621 lectures, 16836 videos

ΑΠΟΚΛΗ • BROWSE LECTURES • PEOPLE • CONFERENCES • ACADEMIC ORGANISATIONS • EU SUPPORTED • BLOG • ABOUT US

WATCHING NOW

NEWS

NEWSLETTER

RECENT EVENTS

CATEGORIES

- Architecture (113)
- Arts (190)
- Astronomy (72)
- Biology (401)
- Business (1049)
- Chemistry (166)
- Computers (462)
- Computer Science (8408)
- Earth sciences (26)
- Environment (163)

# Πού μπορώ να βρω υλικό με ανοικτές άδειες;

Open Science Resources

<http://www.osrportal.eu/>

Recipient of the 2011 ELM Award of the IIR Global Learning Association

Recipient of the 2011 OPEL Award for Quality and Innovation through Open Educational Practices

Contextualized Resource Based Learning

## OpenScienceResources

Home OSR Repository Help Survey Log in

### OSR Repository

The OSR portal contains educational material in the form of **educational content** (images of exhibits and scientific instruments, videos, animations, exercises, graphs, links) and of **educational pathways** (structured and open learning activities organized according the inquiry based pedagogical model). Users can search for the educational materials in the "Explore OSR" section or to upload their own materials to the OSR Repository, using the "Share your Content" section. Please see [here](#) for the technical certification criteria of the educational content of the repository.

**mOSR** **The OSR Repository goes mobile!** Now OSR Educational Content is available for mobile and handheld devices. Visit [Mobile OSR](#) and explore the repository through your mobile phone.

**Visit OSR Camp in Second Life!** Explore the Foucault's Pendulum interactive exhibit and numerous other contents of the OSR Repository through a unique immersive experience in a realistic context. From here you can download and install [Second Life Viewer](#) which is used for entering the [Sciences Camp in Second Life](#). [Teleport to Sciences Camp](#).

### Explore OSR

Search for educational content

Search for educational

# http://www.google.com/advanced\_search

The screenshot shows the Google Advanced Search interface in Greek. At the top, there's a browser window with multiple tabs and the address bar showing 'www.google.ca/advanced\_search'. Below the browser, the Google logo is visible, followed by the title 'Σύνθετη αναζήτηση'. The main content area is divided into two columns. The left column, titled 'Εύρεση σελίδων με...', contains four input fields: 'όλες αυτές οι λέξεις:', 'αυτήν ακριβώς τη λέξη ή τη φράση:', 'οποιοδήποτε από αυτές τις λέξεις:', and 'κάμία από αυτές τις λέξεις:'. Below these is a range search section with 'εύρος αριθμών από:' and 'έως:'. The right column, titled 'Για να το κάνετε αυτό στο πλαίσιο αναζήτησης.', provides instructions for using advanced search operators like AND, OR, NOT, and wildcards. Below the search fields, there's a section 'Στη συνέχεια, περιορίστε τα αποτελέσματα με βάση...' with dropdown menus for language, region, and date. A large dropdown menu for 'τον ιστότοπο ή τον τομέα:' is open, showing options like 'χωρίς φιλτράρισμα με βάση την άδεια χρήσης' and 'δωρεάν για χρήση ή κοινή χρήση'. At the bottom, there's a 'Σύνθετη αναζήτηση' button and a 'Show All' link.

# Πού μπορώ να βρω υλικό με ανοικτές άδειες;

Open Clipart

<http://openclipart.org/>

The screenshot shows the Open Clipart website interface. At the top, there is a navigation bar with the Open Clipart logo and links for 'Log in', 'Register', and 'Upload Clipart'. Below this is a secondary navigation bar with categories: 'Browse', 'Artists', 'Collections', 'Templates', 'Icons', 'Coloring Book', and 'Apps', along with a search bar and a 'Search' button.

The main content area is divided into several sections:

- Advertisement:** 'Are you an organized person? Try quality Worldlabel labels.' with an image of a label printer.
- Most Popular Clipart This Week:** A grid of featured clipart items, each with a thumbnail, title, author, and date. Examples include:
  - Briefcase Vector** by kfarlow on Saturday (410 likes, 5 comments)
  - White Oxygen Playing Card Faces** by Lene Codre (04.08.2012) (2161 likes, 3 comments)
  - Oxygen Playing Card Faces** by Lene Codre (04.08.2012) (1788 likes, 3 comments)
  - lizard** by jmmmet (2 weeks ago) (289 likes, 4 comments)
  - Hexagonal aiflowers 6** by kkkat on Sunday (153 likes, 3 comments)
  - ladybug, ladybirds, boru24** by Keistalis (11.05.2013) (2270 likes, 7 comments)
  - Cats** by intergrapher (2 weeks ago) (785 likes, 4 comments)
  - 32 Birthday FREEBASSEL** by kkkat (2 weeks ago) (111 likes, 2 comments)
- Online Degrees:** An advertisement for Open University, featuring the text 'World Leading Distance Learning University. Highly Valued Degrees' and a button with a right-pointing arrow.
- Latest News @openclipart:** A section with social media links for Facebook (5,278 likes) and Twitter (0,966 followers), and three news items with links to external sites.
- Top Artist this month:** A list of artists and their respective counts:

wuhon	100
rejon	86
BartM	69
intergrapher	44
Child of Light	35
- New Clipart:** A section showing two new items, both titled 'TYRA' by the artist 'chattali'.

10

**συμπεράσματα**



# [ Θυμίσου! ]

\* ο δημιουργός πάντοτε διατηρεί το δικαίωμα πνευματικής ιδιοκτησίας όταν χρησιμοποιεί άδειες ανοιχτού περιεχομένου (αρ. 15 (1), (4))

\* ΕΛΛΑΚ/ Ανοικτό Περιεχόμενο ΔΕΝ σημαίνει ελεύθερο δικαιωμάτων αλλά είναι τρόπος αδειοδότησης

\* ΔΕΝ χρειάζονται διατυπώσεις για την κτήση των δικαιωμάτων πνευματικής ιδιοκτησίας/ συγγενικών δικαιωμάτων (αρ. 6(2))

# [ Θυμίσου! ]

- \* οι εξαιρέσεις δεν ταυτίζονται με τις ανοιχτές άδειες
- \* αν μπορείς να φτιάξεις εκκαθαρισμένο ανοικτό υλικό, κάνε το!
- \* ανάγκη για συλλογικές συμφωνίες με όλο το οικοσύστημα
- \* οργάνωσε και κατάγραψε τα αϋλα κεφάλαια σου!

# [ Θυμίσου! ]



**SONY**  
make.believe

>  
ΑΚΟΜΑ ΚΑΙ ΕΚΕΙΝΟΣ  
ΠΟΥ ΔΟΥΛΕΥΕΙ  
ΜΟΝΟΣ ΤΟΥ  
ΧΡΕΙΑΖΕΤΑΙ ΤΕΧΝΟΛΟΓΙΑ  
ΠΟΥ ΝΑ ΣΥΝΕΡΓΑΖΕΤΑΙ.

>  
// INTELLIGENCE  
GATHERED >>

ΣΤΙΣ ΑΙΘΟΥΣΕΣ 01.11.12  
**SKYFALL**  
007™

Α



#open

@prodromos