

ΕΛΛΗΝΙΚΗ

ΕΥΓΕΝΙΑΣ ΖΩΓΡΑΦΟΥ

ΤΟΜΟΣ Β' ΤΕΥΧΟΣ 21
 'Αθήναι, 'Ιούλιος 1909.

ΕΠΙΘΕΩΡΗΣΙΣ

ΜΗΝΙΑΙΟΝ ΠΕΡΙΟΔΙΚΟΝ

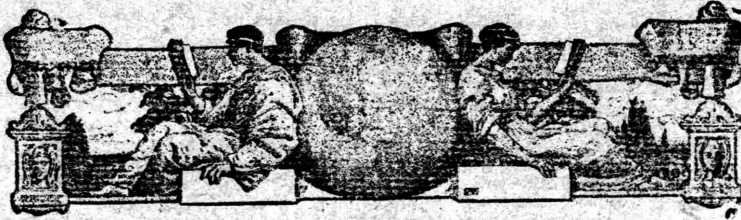

ΠΕΡΙΕΧΟΜΕΝΑ

Ταξιδιωτικά έντυπώσεις (Μινλήγη).....	Ευγενίας Ζωγράφου
'Η ἀλήθεια περί τοῦ Λόφου Βόρειος.....	Μιλτ. Ι. Δασκαλάκη
'Η Συνάντησις (Τουρκία).....	'Αννης Στ.
'Αγρωστοί σελ. ἔθν. δικαίων (Τὸ σκῆψμα τῶν Γαικάλων)	Ι. Π. Σταματούλη
Ταξίδια (Ἐκ τῆς Σμύρνης).....	Ι. Γ. Καπετανστράτηκη
Περί τῶν ἐν Τουρκίᾳ 'Οθωμανικῶν Παρθενιαγωγείων..	Θεμ. Κτενᾶ
'Ιαπωνικά ἔθιμα.....	Ὀυρ. Ζαβιτιδιάνου Σδρίν
'Οργανωτικὴ ἑκστρατεία εἰς τὸν Γερμανικὸν στρατόν..	ΚΛΑΝΣ.
'Ο καπετὰν Βαγγέλης.....	Π. Σ. 'Αθανασίου.
Αἰγυπτιακὰ γράμματα.....	'Ελλήνος
Βασιλεὺς ἄνω Θωδόνου (Montegut—τὸ μυθιστόρημά μας)..	Μίτσας Πεφρωτῆ
Τὰ περασμένα (ποίημα).....	Χρ. Βασιλακάκη
'Ο Μητροπολίτης Μινυλῆνης Κύριλλος.....	*
'Ο Πρωτοσύγγελος Βασίλειος.....	*
'Απὸ τῆς ζωῆς τοῦ Μιχὸς ('Ιούνιος).....	Εὐγ. Ζωγρ.
Θαυρακὴ κίνησις.....	*
'Ο Μουσικὸς σέλλογος Σμύρνης.....	Δ. Ζ.
'Εκ τοῦ σημειωματαρίου μου (Μινυληρικὰ).....	Δ. Ζ.
Τὸ νέον 'Υπουργεῖον.....	
ΚΟΣΜΟΣ: Τὸ Κρητικὸν ζήτημα (σελ. 648).—'Ο Μωά- μεδ Ε' (σελ. 650).—'Η δὴς διενδύτρια τοῦ 'Ελλ. Παρθενιαγωγείου Μινυλῆνης (σελ. 653).—Τὸ 'Ελλ. Προξενεῖον Μινυλῆνης (σελ. 654).—'Η θέσις τοῦ ἐν Τουρκίᾳ 'Ελληνισμοῦ (σελ. 657).—Τὸ 'Ελληνικὸν Γεν. Προξενεῖον Σμύρνης (σελ. 661).—'Εκπαιδευ- τικὴ κίνησις ἐν Μινυλῆγῃ (σελ. 662).—'Ο ἐν Μινυ- λῆγῃ ἀντιπροσώπος μας (σελ. 664).—'Η Α. Θ. Π. ὁ Πατριάρχης Φώτιος (σελ. 666).— Πανελλήνιον Συνέδριον Γεωργ., Βιομηχανίας καὶ ἔμπορίου (673).	
ΒΙΒΛΙΑ καὶ ΠΕΡΙΟΔΙΚΑ. —'Αλληλογραφία.	
ΕΙΚΟΝΕΣ: 'Απομνηστικὸν τῆς πόλεως Μινυλῆνης.—'Απο- μνηστικὸν χωρίου Τ' Ἀκλιδίου.— Μία γραφικὴ ἐκταυλὶς Τ' Ἀκλιδίου.— Λεωφόρος 'Αμαλίας ἐν Σμύρῃ.—Τὰ παλάτια τῶν δεσποτῶν ἐν Μιστρέ.— 'Ο ἕως καπετὰν Βαγγέλης.—'Ο Μητροπολίτης Μι- νυλῆτης.—'Ο Πρωτοσύγγελος Βασίλειος.—'Ο μου- σικὸς σέλλογος Σμύρνης.—'Ο π. Στράτης.	

ΕΛΛΗΝΙΚΗ ΕΠΙΘΕΩΡΗΣΙΣ

ΜΗΝΙΑΙΟΝ ΠΕΡΙΟΔΙΚΟΝ

ΣΥΝΔΡΟΜΑΙ ΠΡΟΠΛΗΡΩΤΕΑΙ

ΔΙΑ ΤΟ ΕΣΩΤΕΡΙΚΟΝ ΔΡ. 12.— ΔΙΑ ΤΟ ΕΞΩΤΕΡΙΚΟΝ ΕΙΣ ΧΡΥΣΟΝ

ΔΙΑ ΤΟΥΣ ΔΗΜΟΔΙΔΑΣΚΑΛΟΥΣ ΔΡΑΧ. 8.—

Διευθυνσις : ΔΕΣΠΟΙΝΙΔΑ ΕΥΓΕΝΙΑΝ ΖΩΓΡΑΦΟΥ

ΟΔΟΣ ΜΕΝΑΝΔΡΟΥ 83 : Αθήνας

*Αντιπρόσωπος ἐν Μιτυλήνῃ ὁ κ. ΜΙΧ. Β. ΜΠΙΝΟΣ

*Ανταποκριτὴς καθ' ὅλην τὴν Αἴγυπτον ὁ κ. ΤΡΙΑΝΤΑΦΥΛΛΟΣ ΤΣΙΤΣΕΛΗΣ

Βιβλιοπώλης ἐν Ἀλεξανδρείᾳ, ἐγγυητὴ τοῦ Ἀβερωφείου Γυμνασίου

Πᾶν χειρόγραφον δημοσιευόμενον ἢ μὴ δὲν ἐπιστρέφεται

Πᾶν σύγγραμμα ἀποστελλόμενον εἰς τὰ γραφεῖα τῆς « Ἑλλ. Ἐπιθεωρήσεως » ἀναγγέλλεται δι' αὐτῆς

ΣΗΜΕΙΩΣΙΣ.— Γνωρίζομεν τοῖς ἐνδιαφερομένοις, ὅτι αἱ ἐγγραφαὶ τῶν ἀπὸ τοῦ παρόντος μηνὸς ἐγγραφομένων τέων ἀνδρομητῶν μας λογιζοῦνται ἀπὸ τῆς πρώτης ἐκάστου μηνός.

*Αντιπρόσωπος καθ' ὅλην τὴν Ρωσσίαν τῆς « Ἑλληνικῆς Ἐπιθεωρήσεως » ἀναγνωρίζεται ὁ Καθηγητὴς κ. Ἀναστάσιος Μάλτος. (Ὁδησούς.— Rue Pouschkine, No 66).

ΥΠΟΔΙΕΥΘΥΝΤΗΣ : ΔΗΜΗΤΡΙΟΣ Α. ΖΩΓΡΑΦΟΣ

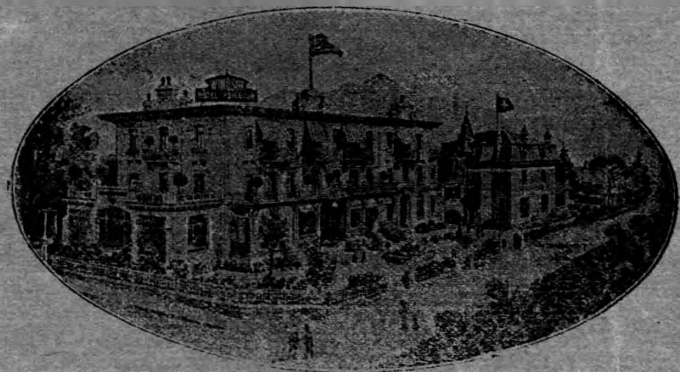

HOTEL WINDSOR
LAUSANNE--SUISSE
1er Ordre—Maison de famille.
Installation moderne
GRAND PARC on-bragé
PRIX MODERES
Situé entre Ouchy et Lausanne
Famille MARTIN
et P. BARRIERE
Propriétaires

ΕΘΝΙΚΗ ΤΡΑΠΕΖΑ ΤΗΣ ΕΛΛΑΔΟΣ

ΕΝΤΟΚΟΙ ΚΑΤΑΘΕΣΕΙΣ

Καταθέσεις εἰς τραπεζικὰ γραμμάτια

Τροποποιηθείσης τῆς κλίμακος τῶν τόκων τῶν εἰς τραπεζικὰ γραμμάτια νέων ἐντόκων καταθέσεων ἐν ὄψει ἢ ἐπὶ προθεσμίας, δηλοποιεῖται, ὅτι ἀπὸ 15 Ἀπριλίου 1909 ἡ Ἑθνικὴ Τράπεζα τῆς Ἑλλάδος θέτει παρὰ τὴν Κεντρικὴν Καταστήματα καὶ τοῖς Ὑποκαταστήμασιν αὐτῆς κοιναῖς εἰς τραπεζικὰ γραμμάτια ἀποδοτέας ἐν ὄψει ἢ ἐν ὀρισμένην προθεσμίᾳ ἐπὶ τόκῳ.

1) 2 τοῖς ο)ο κατ' ἔτος διὰ τὰς ἐν ὄψει ἀποδοτέας καταθέσεις μέχρι ποσού δρ. 10 000, πέραν τοῦ ποσού τούτου τοῦ τόκου ὀριζομένου εἰς 1 τοῖς ο)ο κατ' ἔτος μέχρι 50.000 δραχμῶν πέραν δὲ τοῦ ποσού τούτου εἰς 1)2 τοῖς ο)ο. Αἱ καταθέσεις αὗται γίνονται δεκταὶ καὶ εἰς ἀνοικτὸν λογαριασμὸν παραδιδόμενου τῷ καταθέτῃ βιβλιαρίου λογαριασμοῦ καὶ βιβλιαρίου ἐπιταγῶν.

2 τοῖς ο)ο κατ' ἔτος διὰ τὰς καταθέσεις ἀποδοτέας μετὰ ἑξ μηνῶν τοῦλάχιστον.

2) 2 τοῖς ο)ο κατ' ἔτος διὰ τὰς καταθέσεις τὰς ἀποδοτέας μετὰ ἐν ἔτος τοῦλάχιστον.

3 τοῖς ο)ο κατ' ἔτος διὰ τὰς καταθέσεις τὰς ἀποδοτέας μετὰ δύο ἔτη τοῦλάχιστον.

3) 2 τοῖς ο)ο κατ' ἔτος διὰ τὰς καταθέσεις τὰς ἀποδοτέας μετὰ τέσσαρα ἔτη τοῦλάχιστον.

4 τοῖς ο)ο κατ' ἔτος διὰ τὰς καταθέσεις τὰς ἀποδοτέας μετὰ πέντε ἔτη τοῦλάχιστον ὡς καὶ διὰ τὰς πέραν τῶν πέντε ἐτῶν ἢ τὰς διαρκεῖς.

Καταθέσεις εἰς χρυσόν

Δέχεται ἐπὶ ἐντόκους καταθέσεις εἰς χρυσόν, ἤτοι εἰς φράγκα καὶ λίρας Ἀγγλίας, ἀποδοτέας ἐν ὀρισμένην προθεσμίᾳ ἢ διαρκεῖς ἐπὶ τόκῳ :

2	1)2	τοῖς ο)ο κατ'	ἔτος διὰ	καταθέσεις	6	μηνῶν	τοῦλάχιστ.
2	"	"	"	"	1	ἔτους	"
2	1)2	"	"	"	2	ἔτων	"
3	"	"	"	"	4	"	"
4	"	"	"	"	5	"	"

Αἱ ἡμολογίαι τῶν ἐντόκων καταθέσεων ἐκδίδονται κατ' ἐκλογὴν τοῦ καταθέτου, ὀνομαστικαὶ ἢ ἀνώνυμοι.

Τὸ κεφάλαιον καὶ οἱ τόκοι ἡμολογιῶν πλερώνονται παρὰ τῷ Κεντρικῷ Καταστήματι καὶ τῇ αἰτῆσει τοῦ καταθέτου παρὰ τοῖς Ὑποκαταστήμασι τῆς Τραπεζῆς εἰς τὸ αὐτὸ νόμισμα εἰς ὃ ἐγένετο ἡ κατάθεσις.

ΜΕΓΑΣ ΕΜΠΟΡΙΚΟΣ ΟΙΚΟΣ ΕΝ ΣΜΥΡΝῃ

Ὁδὸς Φραγκομαχαλα, ἀριθ. 33

κ. Χ. Κ. ΝΙΚΟΤΙΑΝ

Η ΚΑΜΕΛΙΑ

(Πρώην Σαμαριταῖν)

Πλουσία προμήθεια ἐκλεκτῶν καὶ εὐθηνῶν εἰδῶν παντὸς εἶδους γυναικείας χρήσεως. Πᾶς ξένος καὶ πᾶσα ξένη τῆς Σμύρνης ἂς ἐπισκεφθῶσι τὸ πλοῦσιον αὐτὸ κατάστημα καὶ θὰ φύγῳσιν ἱκανοποιημένοι διὰ τὴν μεγάλην ποικιλίαν τῶν εἰδῶν τῆς τελευταίας μόδας τῆς ἐξόχου ποιότητος ἀλλὰ καὶ ἀσυγκρίτου εὐθηνίας αὐτῶν.

Η ΦΩΤΟΓΡΑΦΙΚΗ ΚΑΛΙΤΕΧΝΙΑ

ΕΝ ΕΛΛΑΔΙ

ΕΠΙ ΞΑΝΘΟΠΟΥΛΟΣ

ΟΔΟΣ ΕΡΜΟΥ 10

Πρώτην φοράν ἐν Ἀθήναις καὶ καθ' ὅλην τὴν Ἑλλάδα παρουσιάζεται φωτογράφος με καλλιτεχνικὰς δικαιοματικὰς ἀξιώσεις.

Ὁ κ. Ξανθόπουλος ἀνήγαγε κέντραυθα τὴν φωτογραφικὴν εἰς τῶν Καλῶν Τεχνῶν τὴν περιωπὴν, ὅπως οἱ Εὐρωπαϊοὶ συναδέλφοί του οἱ συναγωνιζόμενοι πρὸ πολλοῦ με τοὺς καλλιτέχνας ζωγράφους τῶν ξένων μεγαλοπόλεων.

Πρέπει δὲ νὰ τὸ θεωρῆς εὐτύχημα νὰ ἔχη μίαν φωτογραφίαν του ἀπὸ τὸν κ. Ξανθόπουλον, τὸ φωτογραφεῖον τοῦ ὁποίου ἐτίμησαν ὅλοι οἱ διακεκριμένοι καλλιτέχνας μας καὶ οἱ ἄνθρωποι τῶν γραμμάτων.

ΟΔΟΝΤΟΓΙΑΤΡΕΙΟΝ

τῶν κ. κ. ΑΛΕΞ. ΑΛΕΞΑΝΔΡΙΔΗ

& ΙΩΑΝ. ΑΠΟΣΤΟΛΟΠΟΥΛΟΥ

16 - ΟΔΟΣ ΙΠΠΟΚΡΑΤΟΥΣ - 16

Ἐν ἐκ τῶν νεωτέρων ἀλλὰ καὶ τελειότερων ὀδοντοιατρειῶν τῆς πόλεώς μας. Συνιστάται τοῖς ἐνδιαφερομένοις διὰ τὴν ἀνώδυνον ἐξαγωγήν τῶν ὀδόντων καὶ τὴν ἐπιστημονικὴν καὶ ἐπιμελημένην περιποίησιν τοῦ στόματος.

ΕΝ ΟΔΩ ΕΡΜΟΥ

ΑΡΙΘ. 42

ΜΕΓΑΣ ΕΜΠΟΡΙΚΟΣ ΟΙΚΟΣ

(PRINTEMPS)

Ι. ΣΑΙ. Δ. ΜΟΥΤΣΟΠΟΥΛΩΝ

Εἰς τὸν ἀφθονον καὶ ποικιλώτατον καὶ πολύμορφον καὶ πολύχρωμον ἐμπορικὸν πλοῦτον τοῦ καταστήματος τῶν ἀδελφῶν Μητσοπούλων ζητήσατε τὰ τελειότερα ἀσπρόρουχα διὰ ΠΡΟΙΚΑΣ, τὰ πλέον πολυποικίλα κεντήματα καὶ δαντέλλας καὶ τὰ τελευταίας μόδας ὑφάσματα. Δὲν θὰ σᾶς προσελκύσῃ μόνον ὁ πλοῦτος καὶ ἡ εὐθηνία τοῦ καταστήματος ἀλλὰ καὶ ἡ ἰδιάζουσα εἰς τοὺς καταστημάτων τάρχας τούτους εὐγένεια καὶ ἀδρότης τῶν τρόπων.

ΣΥΝΟΠΤΙΚΗ ΚΑΤΑΣΤΑΣΙΣ ΤΗΣ ΕΘΝΙΚΗΣ ΤΡΑΠΕΖΗΣ ΤΗΣ ΕΛΛΑΔΟΣ ΚΑΤΑ ΤΗΝ 31 ΜΑΪΟΥ 1909

ΕΝΕΡΓΗΤΙΚΟΝ	31 Μαΐου 1909	30 'Απριλίου 1909
Είς μεταλλικόν..... Δρ.	3,914,885.31	3,597,909.68
Ταμείον τραπεζικά γραμμάτια 'Ιονικής Τραπέζης. »	486,595.—	523,075.—
» κερματικά » δίδρχ. και μονόδρ. »	1,360,387.—	1,015,261.—
'Εξωτ. λ/σμοί. 'Αντίτιμον μετ. Τρ. εἰς τὸ ἔξωτερικόν. »	44,459,528.04	40,257,244.67
Προδόνεικθ. ἔθν. Δ. εἰς χρ. ἑλλ. σιδ. 4οιο 1902..... »	485,939.83	538,869.83
Δάν. πρὸς τὴν ἑλλ. Κυβέρ. ἐπ' ἀναγκ. κυκλ. τραπ. γραμμ. »	61,778,575.42	61,778,575.42
» διδράχμων και μονοδράχμων. »	10,500,000.—	10,500,000.—
'Ομολ. 'Εθνικῶν δανείων) εἰς χρυσόν Δρ. 26,881,587.— »	59,615,948.25	59,838,650.50
) τρ. γραμμ. » 32,764,361.25 »		
'Εντοκα γραμμάτια ἑλλ. Διμ. εἰς τραπ. γραμμάτια. »	5,150,903.82	5,150,103.82
Προξοφλήσεις..... »	23,446,800.14	23,415,243.49
Καθυστερήσεις προξοφλήσεων..... »	3,204,314.66	3,231,063.26
Δάνεια και ἀνοικτοί λ/σμοί ἐπ' ἐνεχύρω χρηματογράφων »	22,462,179.22	22,220,046.42
Δάνεια ἐπ' ἐνεχύρω ἐμπορευμάτων..... »	5,880,159.16	6,658,488.73
Δάνεια και ἀνοικτοί λ/σμοί ἐπὶ ὑποθήκη..... »	68,734,360.09	68,426,063.72
» εἰς δήμους, λιμένας και λοιπὰ νομικὰ πρόσωπα. »	45,470,173.22	45,416,063.72
Χορηγήσεις εἰς γεωργικῆς..... »	14,614,048.65	14,143,345.95
Καθυστερήσεις χορηγήσεων εἰς γεωργικῆς..... »	5,151,764.36	5,187,682.26
Μετοχαί εἰς ἐγγυρούς 'Εταιρίας..... »	7,415,638.20	7,415,638.20
Συμμετοχὴ εἰς Τράπεζαν Κρήτης..... »	1,250,000.—	1,250,000.—
'Ομολ. λαχ δαν. ἑθν. Τρ. τῆς Ἑλλάδος..... »	764,883.25	796,626.75
Καταθέσει Τραπέζ. και κτήμ. εἰς ἀναγκ. ἐκποιήσεων »	9,229,115.96	9,202,245.98
'Απαιτήσεις ἐπιδοθεῖς..... »	3,534,007.16	3,348,969.35
'Ἐξοδα ἔγκαταστ. (ἰδίως δαπάνη κατασχ. τραπεζ. γραμ.) »	1,502,294.09	1,500,407.74
Διόφοροι Λογ/σμοί..... »	2,059,361.94	1,797,852.79
Λογαριασμοὶ τρίτων ἐν τῷ ἔξωτερικῷ..... »	595,902.71	6,572,221.12
Λογαριασμοὶ ἐξαγ. συμμ. Κυβερ. εἰς χέροθι ἑκ τρ. γραμμ. »	1,146,880.—	1,146,880.—
'Ἐξαγορὰ προν. Προνομ. Τραπέζης Ἡπειροθεσσαλίας. »	640,000.—	640,000.—
Προμήθεια τροπῆς λαχειοτ. δανείου εἰς τραπ. γραμμάτια »	100,000.—	100,000.—
Διάφορα..... »	1,266,706.37	1,106,095.95
Δρ.	406,254,355.82	406,775,277.58
Π Α Θ Η Τ Ι Κ Ο Ν		
Μετοχικόν κεφάλαιον..... Δρ.	20,000,000.—	20,000,000.—
'Αποθεματικά κεφάλαια..... »	13,500,000.—	13,500,000.—
Τραπεζικά γραμμάτια ἐν κυκλοφορίᾳ : I. διὰ λογ/σμόν τῆς Κυβερνήσεως Δρ. 61,778,575.42 II. » Τραπέζης : » 46,246,266.23 »	108,024,841.65	110,648,127.71
Κερματικά γραμμάτια διδράχμα και μονόδραχμα. »	10,500,000.—	10,500,000.—
Καταθέσεις ἄνευ τόκου εἰς μεταλλικόν..... »	12,909,207.—	7,941,233.74
» ἄνευ τόκου..... »	21,341,738.63	21,063,116.61
'Ἐπιταγαί πληρωτέαι..... »	1,099,992.45	1,070,641.58
Μερίσματα πληρωτέα..... »	175,585.—	188,195.—
Διεδ. Οἰκ. Ἐπιτ. λ/σμός κατ.) εἰς χρ. Δρ. 395,757.94 » εἰς δημ. ὑπεγγ. προσδδ.) » τρ. γρ. » 6,951,030.33 »	7,346,788.27	7,598,117.80
'Υπηρεσία ἑθνικῶν δανείων εἰς χρυσόν..... »	835,909.35	846,040.85
'Υπηρεσία ἑθνικῶν δανείων εἰς τραπεζικά γραμμάτια »	248,728.75	274,766.99
Καταθέσεις Δημοσίου εἰς χρυσόν..... »	29,660.83	129,660.83
» Δημοσίου ἐπὶ τόκω εἰς τραπ. γραμμάτια..... »	1,712,498.40	12,198.40
'Ἐνε. κατ. Δημ. εἰς χρυσόν διὰ τὴν κατ. Σιδ. Π. Δ. Σ. »	485,939.83	538,869.83
'Ἐνε. κατ. Δημ. εἰς τρ. γραμ. διὰ κατ. Σιδ. Π. Δ. Σ. »	16,501.21	261,827.21
Καταθέσεις ἔντοκα..... »	125,303,327.36	129,829,744.09
Λαχειοφόρον δάνειον Τραπέζης 3 οιο εἰς χρυσόν..... »	41,180,040.—	41,180,040.—
» 2 1/2 οιο εἰς τρ. γραμ. »	20,371,100.—	20,371,100.—
'Υπηρεσία λαχειοφόρου δαν. Τραπέζης 3 οιο εἰς χρυσόν »	1,176,268.—	1,365,222.—
» 2 1/2 οιο εἰς τρ. γραμ. »	311,930.—	357,645.—
Καταθέσεις ταμιευτηρίου..... »	13,090,234.64	12,987,800.40
Διάφορα..... »	6,594,324.48	6,110,632.54
Δρ.	406,254,355.82	406,775,277.58

Ἐν Ἀθῆναις, τῆ 9 Ἰουνίου 1909.

(*) Διευθυντὴς τοῦ Λογιστηρίου
Π. Α. ΚΟΥΤΣΑΛΕΠΗΣ

ΤΡΑΠΕΖΑ ΑΘΗΝΩΝ

ΕΑΡΑ ΕΝ ΑΘΗΝΑΙΣ

ΥΠΟΚΑΤΑΣΤΗΜΑΤΑ : Ἐν Λονδίῳ Ε. C. (22 Fenchurch street), Ἀλεξανδρεία, Καῖρων (Αἰγύπτου), Χαρτοῦμ (Σουδάν), Κωνσταντινουπόλει (Γαλιτῆ και Σταμπούλ), Σμύρνη, Θεσσαλονίκη, Καβάλλα, Πειραιεὶ, Πάτραις, Βόλω, Λαρίσση, Σύρω, Τριπόλει, Καλάμαις, Χανίοις, Ἡρακλείω, Ρεθύμνη (Κρήτης).

ΓΕΩΛΟΓΙΣΜΟΣ ΤΗΣ 31ης ΜΑΪΟΥ 1909

ΕΝΕΡΓΗΤΙΚΟΝ

Ταμείον και Τράπεζαι..... Δρ.	15,324,940.88
Διαθέσιμα παρὰ ταῖς ἐν Εὐρώπῃ Τραπέζαις εἰς χρυσόν..... »	3,844,429.99
Συναλλάγματα ἐν Χαρτοφυλακίω και χρυσόν..... »	2,875,094.41
Προξοφλήσεις..... »	13,114,900.12
τρέχ. λ/σμοί ἐπὶ ἐνεχύρω χρωγράφων..... »	48,855,324.72
» ἐπὶ ἐμπορευμάτων και ἄλλων ἐγγυήσεων..... »	24,873,433.24
» ἐπὶ ὑποθήκη ἀκινήτων..... »	9,694,303.30
Δάνεια ἐπὶ ἐνεχύρω χρωγράφων..... »	2,582,161.44
Προσωρινοί λ/σμοί ('Υποκαταστήματα και Ἀνταποκρίται)..... »	19,900,203.63
Χρωγράφα και τοκομερίδια..... »	11,400,089.77
'Ομολογία ἑθν. δαν. και δάν. εἰς Δήμους, Λιμένας και λοιπὰ Νομικὰ πρόσωπα »	9,109,623.—
Χρωγράφα Ταμείου Συντάξεων και ἀσφαλείας ζωῆς ὑπαλλήλων..... »	480,000.—
Κτήματα Τραπέζης..... »	3,373,752.40
'Ἐγκατάστασις και ἐπιπλα Κεντρικῶ και Ἵποκαταστημάτων..... »	669,955.62
Δρ.	166,048,212.22

Π Α Θ Η Τ Ι Κ Ο Ν

Κεφάλαιον ἑταιρικόν..... Δρ.	40,000,000.—
'Αποθεματικόν τακτικόν..... »	9,095,000.—
'Ομολογία φρ. χρ. 2 1/2 ἑκατομμυρίων ἐξοφλητέαι τῆ 1 Ἰουλίου 1924 »	2,500,000.—
Καταθέσεις εἰς χρυσόν και δραχμάς..... Δρ.	75,247,753.61
Ταμιευτηρίον..... »	7,979,970.01
Ταμείον συντάξεων) 'Αξία Χρωγράφων..... »	480,000.—
» ὑπαλλήλων) λ/σμός Καταθέσεως..... »	34,976.85
'Ἐξωτερικοί λογαριασμοί εἰς χρυσόν..... »	28,960,882.45
'Ἐπιταγαὶ πληρωτέαι..... »	1,288,313.49
Γραμμάτια εἰσπραχθέντα και μὴπω ἐκκαθαρισθέντα..... »	366,372.81
Μερίσματα πληρωτέα..... »	94,943.—
166,048,212.22	

Ἵ Γενικός Διευθυντής
Ζ. Κ. ΜΑΤΣΑΣ

Ἵ Διευθυντὴς τοῦ λογιστηρίου
Φ. Οἰκονόμου

Ἡ ΑΝΩΝΥΜΟΣ ΕΤΑΙΡΙΑ ΤΩΝ ΠΟΣΙΜΩΝ ΙΑΜΑΤ. ΥΔΑΤΩΝ ΤΗΣ ΕΛΛΑΔΟΣ

θεωρεῖ καθήκον της νὰ εἰδοποιήσῃ ὅτι μόνο αὐτὴ γεμίζει τὰς φιάλας τῶν ὑδάτων Σαρίζης ἐντὸς τῆς πηγῆς Σαρίζης διὰ μηχανήματος ἀγγλικῆς, ἄλλαι δὲ φιάλαι, πωλοῦμεναι ὡς Σαρίζης ὑπὸ ἄλλων ἐμπόρων, πληροῦνται ἐν Ἀθήναις.

'Ἐπίσης μόνον ἡ Ἀνώνυμος Ἐταιρία ἔχει τὴν ἀποκλειστικὴν ἐκμετάλλευσιν τῶν ὑδάτων Λουτρακίου, Κυλλίνης, Ὁσσης δι' ἐπισήμων συμβολαίων, πληροὶ τὰς φιάλας εἰς τὰς πηγὰς αὐτὰς και συνιστᾶται διὰ πιστοποιητικῶν τῶν Δημάρχων Ἀνδρου και Λουτρακίου και διὰ δύο ἐγκυκλίων τοῦ Β. Ἰατροσυνοδρίου.

'Αποφεύγετε ἄλλα ὑδάτα μεταφερόμενα διὰ δαμιζανῶν και χάνοντα τὰς ιδιότητας και τὰ θεραπευτικὰ

των συστατικῶν. Δοκιμάσατε τὸ ὕδωρ Τσάγρεσι μοναδικόν ἐν τῷ κόσμῳ κατὰ τὴν γνώμην τοῦ Γάλλου Ἀκαδημαϊκοῦ Ρομπέν κατὰ τῆς ἀναίμιας, χλωρῶσεως και ἐξασθενήσεως, θαυμασίον δὲ εἰς τὴν γεῦσιν.

ΣΙΔΗΡΟΔΡΟΜΟΣ Π.Α.Π.

'Απὸ τῆς 15 π. μ. πᾶσαι αἱ ἀμφοτεροῦχαι (ἐκτὸς τῆς ταχέιας) σταθμεύουσι κατὰ τὴν ἄνοδον και καθοδὸν εἰς τὴν Γέφυραν τοῦ Ἰσθμοῦ τῆς Κορίνθου χάριν τῶν μεταβαινόντων εἰς Λουτσάκιοι.

Εἰσιτήρια ἀμάξης πρὸς Δρ. 15 χορηγοῦνται εἰς τοὺς σταθμοὺς τῆς Ἐταιρίας.

(Ἐκ τοῦ Γραφείου)

ΛΑΧΕΙΟΝ ΤΟΥ ΕΘΝΙΚΟΥ ΣΤΟΛΟΥ
ΚΑΙ ΤΩΝ ΑΡΧΑΙΟΤΗΤΩΝ ΤΗΣ ΕΛΛΑΔΟΣ ΤΟΥ 1909
Γ'. ΚΛΗΡΩΣΙΣ 25 ΟΚΤΩΜΒΡΙΟΥ 1909

4 δραχμαί εκα-
στον γραμμάτιον
ισχύον διά τὰς 4
κληρώσεις. ΔΡΑΧ. 900,000 ΚΕΡΑΗ Μία δραχμή ε-
καστον γραμμά-
τιον ισχύον διά
μίαν κλήρωσιν.

ΚΕΡΑΗ ΕΚΑΣΤΗΣ ΚΛΗΡΩΣΕΩΣ

1	Μέγα κέρδος	ἐξ	100,000	Δραχμῶν
1	Κέρδος	»	25,000	»
1	»	ἐκ	10,000	»
3	Κέρδη	»	5,000	»
5	»	»	1,000	»
411	»	»	100	»
578	»	»	50	»
1000 ἐν ὄλῳ Κέρδη ἀξίας			225,000	»

Γραμμάτια πωλοῦνται : Εἰς τὰ δημόσια ταμεία καὶ λοιπὰς δημοσίας ἀρχάς, εἰς τὰς Τραπεζάς, εἰς τοὺς σταθμάρχους καὶ στασιάρχους τῶν σιδηροδρόμων τοὺς διαχειριστὰς τῶν μονοπωλίων καὶ τὰ πρακτορεία τῶν ἐφημερίδων πρὸς δραχμῶν μίαν ἑκάστον γραμμάτιον, ἰσχύον διά μίαν ἐκ τῶν τεσσάρων κληρώσεων.

Διὰ πᾶσαν πληροφορίαν ἢ ζήτησιν γραμματίων ἀπευθυνέον εἰς τὸ Γραφεῖον τοῦ Ἐθνικοῦ Στόλου καὶ τῶν Ἀρχαιοτήτων, Ὑπουργεῖον Οἰκονομικῶν εἰς Ἀθήνας.

Ὁ διευθύνων τμηματάρχης
Γ. Ν. ΚΟΦΙΝΑΣ

Μ. ΓΑΒΑΛΑΚΗΣ
ΕΜΠΟΡΟΡΡΑΠΤΗΣ

Ἐν Ὁδῷ Ἰωάννου Παπαρηγοπούλου
(Πρώην Νομισματοκοπέου)

Ἐναντι Ὑπουργείου Οἰκονομικῶν.

Συνιστῶμεν ἰδιαιτέρως τὸν ἐμπορορραπτικὸν οἶκον τοῦ κ. Γαβαλάκη διακρινόμενον διὰ τὴν ἐκλεκτικότητα τῶν ὀλικῶν του, διὰ τὴν στερεότητα καὶ κομψότητα τῆς ἐργασίας του καὶ διὰ τὴν εὐθηρίαν τῶν τιμῶν του.

Κομψότης, στερεότης, οἰκονομία. Διὰ τοὺς ξένους τῶν Ἀθηνῶν ἐπιβάλλεται ἡ ἐπίσκεψις τοῦ Ἐμπορορραπτικοῦ Οἴκου Γαβαλάκη.

ΜΕΓΑ ΚΟΥΡΕΙΟΝ
ΚΑΙ ΜΥΡΟΠΩΛΕΙΟΝ ΕΝ ΠΥΡΓῶ
«Ὁ Νάρκισσος»

Πλατεία Δημαρχείου καὶ ἔναντι Κρονίου
ΕΥΑΓΓΕΛΟΥ ΛΑΜΠΡΗ

Πλουσία συλλογὴ ἀρωμάτων καὶ εἰδῶν ἄλλων ἀνθρακῶν.

ΚΟΝΙΑΚ
ΑΔΕΛΦΩΝ ΜΠΑΡΜΠΑΡΕΣΟΥ
ΕΝ ΠΕΙΡΑΙΕΙ

ΟΔΟΣ ΜΑΚΡΑΣ ΣΤΟΑΣ ΑΡΙΘ. 51
ΙΔΡΥΘΕΝ Τῷ 1845

Τὸ Ἑλληνικὸν Κονιάκ τῶν Ἀδελφῶν Μπαρμπαρέσου, τῶν ὁποίων ὁ μέγας βιομηχανικὸς οἶκος χρονολογεῖται ἐκ πατρικῆς διαδοχῆς, εἶνε ἀγνὸν προϊόν ἐκ σταφυλῆς.

Ἐχέγγυα εἶνε ἡ παλαιότης καὶ τὰ ἐπίσημα βραβεῖα τῶν Ἑλληνικῶν Ἐκθέσεων τῶν ἐτῶν 1875, 1880, τοῦ Σικάγου 1894, τοῦ Βορδῶ 1895 ὡς καὶ τῶν ἐν Παρισίοις Παγκοσμίων τοῦ 1889 καὶ 1900.

ΤΙΜΗΤΙΚΑΙ ΔΙΑΚΡΙΣΕΙΣ

Προμηθευτοῦ τῆς Βασιλικῆς Αὐλῆς καὶ τετιμημένοι διὰ τοῦ Στρατοῦ τῆς Σωτηρῆς

Διὰ πᾶσαν παραγγελίαν ἢ σχετικὴν πληροφορίαν ἀποιανθήσασαν οἱ βουλόμενοι εἰς τὸ ἐν Πειραιεὶ Κέντρον Κατάστημα.



Ἡ ΑΝΑΤΟΛΗ,
ΕΛΛΗΝΙΚΗ ΑΣΦΑΛΙΣΤΙΚΗ ΕΤΑΙΡΕΙΑ
ΕΓΚΕΚΡΙΜΕΝΗ ΔΙΑ Β. ΔΙΑΤΑΓΜΑΤΟΣ
ΕΣΡΑ ΕΝ ΑΘΗΝΑΙΣ—ΠΛΑΤΕΙΑ ΣΥΝΤΑΓΜΑΤΟΣ

Μετοχ. Κεφάλαιον Δρ. 2,000,000 1/2 καταβεβλημένον
Ἀσφαλισμένα Κεφάλαια μέχρι σήμερον Δρ. 16,000,000

Διοικητικὸν Συμβούλιον

Γεώργιος Ἀβέρωφ, Πρόεδρος, Ἰω. Καλαμάρης,
Ἀντιπρόεδρος, Ἀγ. Σλήμαν, Ἀρ. Θεοδοπίδης, Ἀθ.
Τυπάλδος Μαρσιᾶς, Π. Σάρογλος, Ν. Μοσχοβάκης,
Ν. Κονιός.

Γεν. Διευθυντής : ΑΘ. Η. ΦΙΛΩΝ

Μεταξὺ τῶν Μετόχων τῆς Ἐταιρείας καταλέγονται.
Ἡ Ἐθνικὴ Τράπεζα τῆς Ἑλλάδος, ἡ Τράπεζα Ἀθηνῶν, ἡ Τράπεζα τῆς Ἀνατολῆς, ἡ Λαϊκὴ Τράπεζα, Κ. Ἡλιάσκου [Κωνσταντινουπόλεως].

Διενεργοῦνται ἀσφάλεια Ζωῆς παντὸς εἶδους, ἀσφάλεια Προικοδοτήσεως, ἀσφάλεια Μικταί, Λαϊκῆ ἀσφάλεια κλπ.

Πρακτορεῖται εἰς τὰς κυριωτέρας πόλεις Ἑλλάδος, Τουρκίας καὶ Αἰγύπτου.

Πληροφορίαι καὶ ἔντυπα παντὶ τῷ αἰτεῦντι.

ΕΛΛΗΝΙΚΗ ΕΠΙΘΕΩΡΗΣΙΣ

ΤΟΜΟΣ Β'.

ΕΝ ΑΘΗΝΑΙΣ 1 ΙΟΥΛΙΟΥ 1909

ΤΕΥΧΟΣ 21



Δ Η Λ Ω Σ Ι Σ

Ζητοῦμεν συγγνώμην παρὰ τῶν συνδρομητῶν καὶ ἀναγνωστῶν τῆς «Ἑλληνικῆς Ἐπιθεωρήσεως» διὰ τὴν ἐπιβράδυνσιν τῆς διανομῆς τοῦ τεύχους τοῦ μηνὸς Ἰουλίου ε. ε. ἐπελθοῦσαν λόγῳ πολυημέρου ταξιδίου ἀνὰ τὰς νήσους τοῦ Αἰγαίου καὶ τὰς Ἀκτὰς τῆς Ἰωνίας, τῆς Διευθύνσεως ἡμῶν.

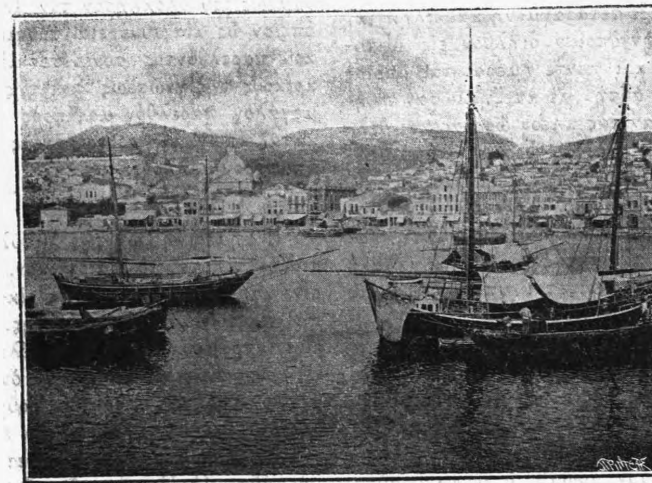

Φωτογραφία κ. Ρ. Γάλλη.

ΑΠΟΦΙΣ ΤΗΣ ΠΟΛΕΩΣ ΜΙΤΥΛΗΝΗΣ

σιώδεις. Ἡ πόλις βαίνει καὶ αὐτὴ πρὸς τὴν πρόδοον. Ἐχει κέντρον ἀναφυγῆς, — πλὴν τῶν ἀπαραμίλλων ἐξογῶν τῆς, — τὸν Κηπόν τῆς, ἕνα κήπον τέλειον ὑφ' ὅλας τὰς ἐπόψεις, μετὰ καλὴν διαρρύθμισιν, μετὰ τέλειον φωτισμόν, μετὰ μουσικήν, εἰς τὸν ὁποῖον συγκεντρώνεται ὅλος ὁ ἐκλεκτός κόσμος ὁ εὐρισκόμενος καὶ ζῶν ἐν τῇ πόλει. Ἡ Μιτυλήνη ἔχει καὶ κινηματογράφον. Κινηματογράφον ἕμω; ἐκλεκτὸν καὶ πολὺ τελειότερον ἀπὸ ἐκεῖνον ποῦ εἶχαμεν πέρυσι εἰς τὰς Ἀθήνας. Ἐφέτος δὲν κατάρθωσαν ἕ ἀποκτῆσουν θέατρον καὶ τοῦτο λυπεῖ πολὺ τοὺς Μιτυληναίους, διότι φιλόμουσοι καὶ ἐκλεκτικοὶ ὅπως εἶνε θὰ εὐρισκόν ἐκεῖ τὴν ὠραιότεραν καὶ ἀγνωστότεραν τέρψιν.



Ἰδῶ εἶνε καιρὸς νὰ σταματήσω τὰς περὶ Μιτυλήνης ἐντυπώσεις μου. Ἐν τούτοις πρὶν ἢ κλείσω αὐτάς, κλείω τοὺς ὀφθαλμούς καὶ διὰ μίαν στιγμὴν ἐπανέρχομαι διὰ τῆς φαντασίας πρὸς αὐτήν, καὶ ἐνθυμοῦμαι τὴν ζωγραφικὴν τῆς ἀποψιν, καὶ ἐπαναβλέπω πάλιν τὸν ἀπράμιλλον κόλπον τῆς Γιέρας των, τὴν ἡρεμίαν τοῦ λιμένος τῆς, τὴν θαυμασίαν θεάν τῆς ἀπὸ τὸ χωριδίον ἈνωΧάλικα, τὰ κατάφυτα καὶ καταπράσινα ὄρη τῆς, τὰς μοναδικὰς γραμμάς τῆς, τοῦ Ἀκλιδίου τῆς, τὸ καταπράσινον περιβάλλον, καὶ ἐνῶ ὅλα αὐτὰ τὰ ἐπαναβλέπω διὰ τῆς φαντασίας πλέον, ἡ χεὶρ μου χαράσσει ἀκουσίως.

Χαίρε ὠραία Μιτυλήνη, χαίρε, δὲν θὰ σὲ λησμονήσω ποτέ.

ΕΥΓΕΝΙΑ ΖΩΓΡΑΦΟΥ

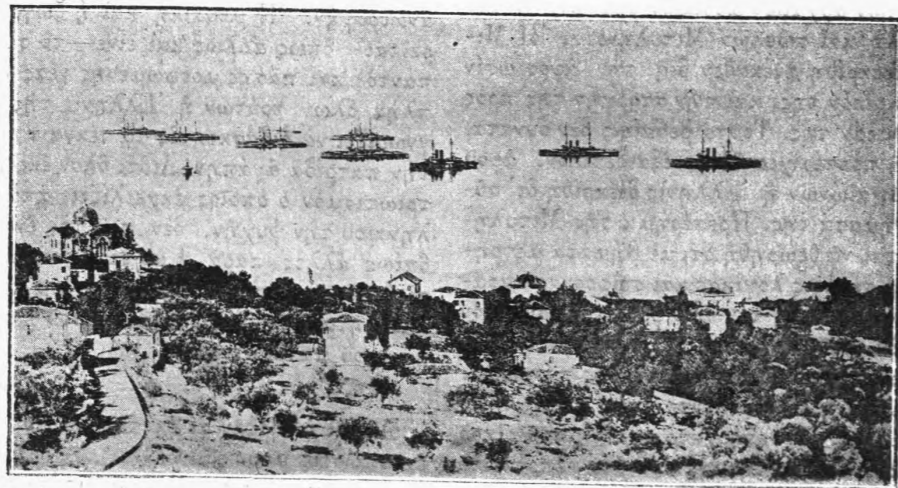

ΑΠΟΨΙΣ ΜΑΓΕΥΤΙΚΟΥ ΧΩΡΙΟΥ Τ'ΑΚΚΙΔΙΟΥ

Ἡ μετὰ τῆς ἀνυπομονησίας ἀναμενομένη ἐπίδοσις τῆς ἀνακοινώσεως τῶν Δυνάμεων ἐπὶ τοῦ Κρητικοῦ ζητήματος ἐγένετο τὴν 1ην Ἰουλίου ταυτοχρόνως ἐν Ἀθήναις, Κων)πόλει καὶ Χανίοις. Δι' αὐ-

Τὸ Κρητικὸν ζήτημα τῆς ἀνακοινοῦνται τὰ ἐξῆς: α') Ὅτι ἀνακαλοῦνται τὰ ἐν Κρήτῃ διεθνή στρατεύματα τὴν 13)26 ἰδίου μηνός. β') Ὅτι στηρίζονται ἐπὶ τῆς δραστηριότητος τῶν καθεστικῶν ὀρχῶν διὰ τὴν ἀσφάλειαν τοῦ Μουσουλμανικοῦ λαοῦ. γ') Ὅτι ἐξακολουθοῦν ἀσχολούμενοι μετ' εὐμενείας περὶ τοῦ Κρητικοῦ ζητήματος ἔτοιμοι νὰ λάβωσι μέτρα ἅτινα ἤθελον θεωρήσει χρήσιμα πρὸς ἐπαναστασίαν τῆς ἡσυχίας ἐν ἣ περιπτώσει ἤθελεν αὕτη διαταραχθῆ. δ') Ὅτι ἐπαινοῦν τὴν στάσιν τῆς Ἑλλάδος. ε') Ὅτι συνιστοῦν τὴν ἀπογῆν ἀπὸ πάσης ἐνεργείας δυναμένης νὰ θεωρηθῆ ὡς πρόκλησις ἐκ μέρους τῆς Τουρκίας. ς') Ὅτι ἀποστέλλουσιν φυλακίδας πρὸς φρουρήσιν τῆς Ὀθωμανικῆς σημαίας καὶ τῶν σημαίων τῶν τεσσάρων προστατίδων Δυνάμεων καὶ πρὸς ἐγγύτησιν ἀσφαλείας τῶν Κρητῶν Μουσουλμάνων καὶ ζ') ὅτι ἡ ἐν Σούδα παρουσία τῶν φυλακίδων ἐνδεικνύει τὴν διατήρησιν τῶν ὑψηλῶν δικαιωμάτων τῆς Α. Μ. τοῦ Σουλτάνου ὡς καὶ τὴν προστασίαν τῶν τεσσάρων Δυνάμεων.

Τὰς ἀποφάσεις ταύτας τῶν Δυνάμεων οἱ ἀμέσως ἐνδιαφερόμενοι Κρητῆς διὰ τῶν κκ. Μιχελιδάκη καὶ Βενιζέλου ἀπεδέχθησαν ὡς προσωρινὴν λύσιν παρασκευαστικὴν τοῦ ὀριστικοῦ διακανονισμοῦ τῶν προκρινῶν πόντων τῶν Κρητῶν. Ἡ Κυβέρνησις καὶ ὁ κ. Δραγοῦμις εὐρίσκουν ἱκανοποιητικὴν τὴν λύσιν ταύτην, ἡ δὲ ἀντιπολίτευσις τῶν κκ. Ράλλη καὶ Μαυρομιχάλη παραδέχεται ταύτην ὡς ἀσύμφορον καὶ

ἐπιβλαβὴ διὰ τὰ συμφέροντα τοῦ Κρητικοῦ λαοῦ. Ὁ τύπος ἐκφράζει τὴν γνώμην του καὶ ὁ λαός, οἱ εἰδικοί καὶ ἐπίσημοι λέγουσιν, λέγουσιν, λέγουσιν. Δυστυχῶς οἱ λόγοι ἤγαγον τὸ ἔθνος εἰς τὸν κρημνὸν καὶ οὐδεὶς πλέον προσέχει εἰς τὰς γνώμας τῶν πολιτικῶν καὶ τοῦ τύπου. Σήμερον εἶνε καταφανές ὅτι ὡς Κράτος ἐχάσμεν καὶ τὸ ἐλάχιστον ἔχνος ἀξιοπρεπείας, ἰσχύος καὶ ἐπιβολῆς. Διὰ τὰ ἐννοηθῆ τοῦτο καλλίτερον, ἀπαιτεῖται νὰ μελετηθῆ ὁ Ἕλληνισμὸς τῆς Τουρκίας ἐπιτοπίως. Ἀνάθεμα ἀκούεται ἀπ' ἄκρου εἰς ἄκρον τῆς Τουρκίας διὰ τοὺς δημιουργοὺς τοῦ πολέμου τοῦ 1897. Ἐκτοτε ὁ Ἕλληνισμὸς, ἡ ὀρηκτικὴ καὶ ἀκατάσχετος ἐκείνη δύναμις, συνετρίβη καὶ οὐδεὶς εὐρέθη νὰ τὴν περιμαζεύσῃ καὶ τὴν ἀναστηλώσῃ.

Ὁ Ἕλληνισμὸς σήμερον διέρχεται κρίσιμον περίοδον. Ὁκτὼ ἑκατομμύρια Ἕλληνες, σεβαστοὶ μέχρι πρὸ δεκαετίας, σήμερον θεωροῦνται ἀγέλη προβάτων ἐτοιμῶν πρὸς σφαγὴν. Ὁ τουρκικὸς λαὸς φανατιζόμενος ὑπὸ ἐμπαισθῶν καὶ τυφλῶν ὀργάνων εἶνε ἔτοιμος νὰ τὸν κατασπαράξῃ. Καὶ δὲν ἐννοεῖ ὅτι σπαράσσων τὸν Ἕλληνισμὸν καταξοχεῖ τὰς ἰδίους αὐτοῦ σάρκας. Σήμερον τὸ καθῆκον ὅλων μας εἶνε ἓν. Νὰ ἐξοπλίσωμεν τὴν Ἑλλάδα, νὰ δημιουργήσωμεν στρατὸν καὶ στόλον διὰ νὰ ἐμπνεύσωμεν εἰς τὴν ὀθωμανικὴν Ἀυτοκρατορίαν τὴν ἰδέαν τῆς ἰσχύος, ἥτις θὰ γεννήσῃ τὸν πρὸς ἡμᾶς σεβασμὸν καὶ τὴν ἐκτίμησιν δι' ὧν θὰ προοδεύσῃ ὁ Ἕλληνισμὸς ἐνισχύων καὶ τὸ σκευόμενον τουρκικὸν καθεστῶς. Ζ.

Ἡ ΑΛΗΘΕΙΑ ΠΕΡΙ ΤΟΥ ΛΟΡΔΟΥ ΒΥΡΩΝΟΣ*

Ἰδοὺ διατί ἡ Λαίδη Βύρωνος δὲν ἀπήντησε ποτέ, ὡς ἀγαλμα ψυχρὰ καὶ σιωπηλὴ ὡς τάφος εἰς τοὺς ἐξορκισμούς, εἰς τὰς ἐπιπλήξεις καὶ προκλήσεις μεγαλοφυοῦς συζύγου ἐξ ἐκείνων τῶν ὁποίων ἡ φωνὴ ἀκούεται διὰ μέσου τῶν αἰώνων. Ἰδοὺ διατί δὲν ἀπεκρίθη εἰς ἐκεῖνον ὅστις ὡς τρίγωνον σάκκον ἔφερε τὴν ἀνάμνησίν τῆς καὶ ὡς φυλακτήριον τὴν εἰκόνα τοῦ τέκνου των. Ἐπροσπάθησαν πρὸ πολλοῦ ἤδη χρόνου νὰ εὐρωσῇ τὸν λόγον τοῦ αἰνίγματος, νὰ ἐγείρωσι τὴν καλύπτραν τοῦ μυστηρίου τούτου, νὰ λύσωσι τὸ ἠθικὸν πρόβλημα, νὰ ἐξηγήσωσι τέλος διὰ προσφύους καὶ πιθανῆς ἐξηγήσεως τὴν ἀντιφατικὴν ταύτην διαγωγὴν γυναικὸς τιμίας καὶ ἀπίστου, ἠθικῆς καὶ ἀχαρίστου, σώφρονος καὶ ἐνόχου, γλυκειᾶς καὶ ἀμειλίχτου.

Τὰ χρονικά τῆς ἐποχῆς, πρὶν ἢ ἡ ἱστορία ἐπιληφθῆ τῆς ἐρεύνης, εἶχον διερωτήσῃ τὴν σφίγγα ταύτην μετὰ τὸν μυστηριώδη ὀφθαλμὸν καὶ τὰ ἐσφραγισμένα γείλη. Εἶνε βέβαιοι, ὅτι ἡ διαγωγὴ τοῦ λόρδου Βύρωνος κατὰ τὸ πρῶτον ἔτος τοῦ γάμου κρινομένη ὑπὸ τὴν αὐστηροτέραν ἐποψίν, δὲν δίδει λαβὴν εἰς ἡτιολογημένην τινὰ κατ' αὐτοῦ μομφὴν δικαιολογοῦσαν ἀντιποινα. Τὰ λεγόμενα περὶ σεραγίου, ἐλευθερίων ἡθοποιῶν, καὶ λυσικόμων ποιητριῶν μετ' ὧν, ὡς μέλος τῆς ἐπιτροπῆς τοῦ θεάτρου Drury ὁ Βύρων εἶχε δῆθεν τὴν σκανδαλώδη τιμὴν νὰ συνδέεται, ἀποδεικνύονται ἐστερημένα παντελῶς βάσεως, καὶ θὰ ἴδωμεν, πῶς ἡ κυρία Mardyn, ἡ ἀθῶα διαφθορεὺς καὶ φαντασιώδης ἀντίπαλος τῆς Λαίδης Βύρωνος εἰς τὴν ὁποίαν ἀπέδωκεν τὴν συζυγικὴν ἔριδα, καὶ ἥτις ἐσυρίχθη ἐν τῷ θεάτρῳ ἐνεκα τῆς κατηγορίας ταύτης, δὲν ἐβράδυνε νὰ ἐκδικηθῆ δι' ἀποδείξεως τῆς ἀθωότητός του. Ἀλλὰ καὶ ἂν ἀκόμη πάντα ταῦτα ἦσαν ἀληθῆ, καὶ ὅταν ἀκόμη ὅλοι οἱ θρύλλοι θὰ ἦσαν ἀθηντικοί, ὅλαι αἱ μαρτυρίαι πιθαναὶ καὶ πληρεῖς κύρους, ὅχι, καὶ πάλιν δὲν θὰ ὑπῆρχε τι δυνάμενον νὰ δικαιολογήσῃ τιμωρίαν τῆς ὁποίας τὴν ἀγρίαν σκληρότητα οὐδὲν σφάλμα θὰ ἠδύνατο νὰ καταστήσῃ ἀξίαν συγγνώμης καὶ ἰσοφαρίσῃ τὸ ἀντίποινον.

Ἰδοὺ πῶς ἀκριβῶς ἔχουσι τὰ τοῦ σεραγίου τοῦτου. Εἶδομεν ὅτι μετὰ τὸν γάμον ὁ λόρδος Βύρων καὶ ἡ λαίδη Βύρωνος ἐπανῆλθον εἰς Λονδῶν. Ὁ λόρδος Βύρων ἐδημοσίευσεν τότε τὰς Ἑβραϊκὰς μελωδίας καὶ ποιήματά τινα μεταξὺ τῶν ὁποίων καὶ τὴν ᾠδὴν εἰς Βατερωλῶ. Σπανίως ἐφαίνετο εἰς δημόσια κέντρα καὶ πάντοτε μετὰ τῆς γυναικὸς του. Ὀλίγιστοι ἐγνωρίζον τὸ ἐσωτερικὸν τοῦ οἴκου του. Ἡ λαίδη Βύρωνος εἶχε πάντοτε πλησίον τῆς τὴν παλαιάν τῆς παιδαγωγὸν Κλερμόν τὴν ὁποίαν ἐθεώρει φίλην τῆς καὶ πολὺ ἐπεριποιεῖτο. Οὕτω, λέγει ἡ κυρία Belloc, εἶτε διότι ὁ λόρδος Βύρων ἐκουράσθη ἐκ τῆς διαρκοῦς παρουσίας τρίτου προσώπου, εἶτε διότι εἶδε μετὰ λύπης τὴν ἐπιρροὴν ἣν μία ξένη εἶχεν ἐν τῷ οἴκῳ του προσέβλεπεν ὡς φαίνεται πολὺ σκληρῶς τὸν ἐγωϊσμὸν τῆς γυναικὸς ταύτης. Εἶνε τοῦλάχιστον τὸ μόνον ἐλατῆριον εἰς τὸ ὁποῖον δύναται τις νὰ ἀποδώσῃ τὸ βαθὺ καὶ ἀκούμητον μῖσος τὸ ὁποῖον ἐπέδειξε κατόπιν. Γνωρίζουσα κάλλιον παντὸς ἄλλου τὸν χαρακτήρα τῆς λαίδης Βύρωνος μετῆλθε καταλλήλως πάντα τρόπον ὅπως ἐξέψῃ τὴν ζηλοτυπίαν τῆς καὶ δηλητηριάσῃ τὴν οἰκιακὴν τῆς εὐτυχίαν. Ὑπεδαύλιζε καὶ τὰς μικροτέρας αὐτῆς δυσαρρεσκείας κατὰ τοῦ λόρδου Βύρωνος, ἐσυκοφάνει αὐτὸν διὰ ψευδῶν παραστάσεων καὶ ἐμεγαλοποιεῖ τὰ σφάλματα ἅτινα ἠδύνατο νὰ ἔχη. Τὸ εὐερέθιστον τοῦ χαρακτήρος του δὲν ἐπέτρεπε

* Συνέχεια ἐκ σελ. 515.

εις αὐτὸν νὰ ἀπαντήσῃ μετὰ ἡρεμίας εἰς ἀδίκους ἐπιπλήξεις. Ἡ εἰλικρινὴς ἀγάπη ἦν ἡσθάνετο πρὸς τὴν γυναῖκά του ἐδιπλασίαζε τὴν μονίαν του διὰ τὴν μέγαιραν ἧς ἡ ἐπιβολὴ ἦτο τόσον ὀλεθρία εἰς τὸν οἶκόν του. Παρεπονέθη διὰ τοῦτο τὰ παράπονά του περιήλθον εἰς γνώσιν τῆς καὶ ὠρίσθη νὰ ἐδικηθῇ. Ἡ εὐκαιρία δὲν ἐβράδυνε νὰ παρουσιασθῇ. Ὁ λόρδος Βύρων διωρίσθη μέλος τῆς ἐπιτροπῆς τοῦ Drury Lane. Τὰ καθήκοντά του υπεγρέουν αὐτὸν ὅπως διατηρῆ διαρκεῖς σχέσεις μετὰ τῶν ἠθοποιῶν ἀμφοτέρων τῶν φύλων τοῦ θεάτρου τούτου. Ἡ λαίδη Βύρωνος ἔρμαιον τῶν ὀφείλων εἰσηγήσεων τῆς ἐπιβούλου ἐμπίστου τῆς ἔκρινεν ὅτι τοῦτο ἦτο πρόσφαις τις ὅπως ἀποκρύψῃ πανουργίαν τινά, δὲν ἐξέφρασε ποσῶς τὰς ὑποψίας τῆς πρὸς τὸν σύζυγόν τῆς, ἀλλὰ τὸν μετεχειρίσθη ἀγερώγως καὶ ὑπεροπτικῶς.

Κατὰ τὸ τέλος τοῦ 1815 ὀλίγον γρόνον μετὰ τὴν γέννησιν τῆς Ἄδας, ἡ ὠραία Μαρδύν ἦτις ἦτο τότε μέλος τοῦ θιάσου τοῦ Drury Lane ἐπαρουσιάσθη εἰς τὸν λόρδον Βύρωνα διὰ νὰ ὀμιλήσῃ εἰς αὐτὸν περὶ ὑποθέσεων. Κατὰ τὴν στιγμὴν τῆς παρουσιάσεως ἔγραψεν ἐν τῇ βιβλιοθήκῃ του. Ὁ ὑπηρετὴς τὴν εἰσήγαγε. Διαρκούσης τῆς ἐπισκέψεώς τῆς ἐπῆλθε σφοδρὰ καταιγὶς καὶ βροχὴ ραγδαία, οὕτως ὥστε μὴ δυναμένη νὰ ἐπιστρέψῃ οἶκαδε πεζῇ ἔστειλε πρὸς ἀνζήτησιν ἀμάξης ἀλλὰ δὲν εὐρέθη τοιαύτη. Ὁ λόρδος Βύρων διέταξε τότε νὰ ζεύξωσι τοὺς ἵππους εἰς τὴν ἀμαξάν καὶ ὀδηγήσωσι τὴν κ. Μαρδύν εἰς τὸν οἶκόν τῆς. Ἡ λαίδη Βύρωνος εἰδοποιηθεῖσα παρὰ τῆς ἀγρόπνου κατασκόπου τῆς περὶ τῆς παρουσίας τῆς ἠθοποιῆ ταύτης ἐπὶ τοσοῦτον ἐλησμόνησε τὴν ἀξιοπρέπειάν τῆς ὥστε ἀπηγόρευσε εἰς τὸν ἀμαξηλάτην νὰ ὑπακούσῃ εἰς τὰς διαταγὰς τοῦ κυρίου του. Ἐπανέπεμψε τὸν ὑπηρετὴν νὰ εἴπῃ εἰς τὸν Βύρωνα ὅτι ἡ ἀμαξά εἶχε δοθῇ εἰς ἄλλον καὶ ἐπομένως εὐρίσκετο ἐκτὸς τῆς οἰκίας. Ἐξοργισθεὶς ἐκ τῆς ἀρνήσεως ταύτης, ἧς διεγίνωσκε τὸ ἐλαττήριον, ὁ λόρδος Βύρων, ἐπανελάβε μετ' ἀγανακτήσεως — ἐν τοιαύτῃ περιπτώσει ζεύξατε ἀμέσως τὴν ἀμαξάν τῆς Κυρίας—ἀλλὰ καὶ ἡ διαταγὴ αὕτη δὲν ἐξετελέσθη περισσότερον τῆς πρώτης. Ἡ λαίδη Βύρωνος εἶπεν εἰς τὸν ὑπηρετὴν. — Εἶπετε εἰς τὸν Κύριόν σας ὅτι οὐδέποτε ἡ κ. Μαρδύν θὰ ἀνέλθῃ εἰς ἀμαξάν ἧτις μοὶ ἀνήκει. Ἡ ἀδίκος αὕτη συμπεριφορὰ ἐξηρέθισε τὸν Βύρωνα. Ἐστράφη πρὸς τὴν κ. Μαρδύν καὶ τὴν παρεκάλεσεν ὅπως κάμῃ εἰς αὐτὸν τὴν τιμὴν νὰ μείνῃ καὶ γευματίσῃ μετ' αὐτοῦ ἀφοῦ δὲν ὑπῆρχε τρόπος ὅπως συνοδευθῇ μέχρι τῆς οἰκίας τῆς. Προσέφερεν αὐτῇ τὸν βραχίονα ὅπως τὴν ὀδηγήσῃ εἰς τὴν αἴθουσαν τοῦ φαγητοῦ ὅπου εἶχε προηγηθῇ ἡ λαίδη Βύρωνος καὶ προχωρῶν πρὸς

αὐτὴν ἐπαρουσίασε τὴν κ. Μαρδύν. Ἄντι νὰ ὑποδεθῇ αὐτὴν εὐμενῶς ὀπισθοχώρησε βήματά τινα καὶ ἀπηύθυνε πρὸς αὐτὸν τοὺς πικροτέρους χλευασμοὺς διὰ τὸν σκοπὸν τῆς ἐπισκέψεως τῆς κ. Μαρδύν... καὶ τὴν διαγωγὴν του, εἶτα ὀρμήσασα πρὸς τὴν θύραν ἐξῆλθεν. Ὁ λόρδος Βύρων λίαν ἐξωργισμένος ὥστε νὰ συγκρατήσῃ ἑαυτὸν τὴν ἠκολούθησεν ἀπευθύνων πρὸς αὐτὴν λόγους προσβλητικoὺς ἐξ ἐκείνων τοὺς ὁποίους ἡ ὑπεροψία δὲν συγχωρεῖ ποτὲ καὶ ἐπανέκλεισε κατὰ πρόσωπον αὐτῆς τὴν θύραν παταγωδῶς. Ἐπανῆλθεν αὕτη ἐντὸς ὀλίγου ἡ στάσις τῆς ἦτο γαλήνιος καὶ σταθερά.— Σὰς ἀρίων διὰ παντός, εἶπε, δὲν θέλω νὰ ζῶ μετὰ τοιοῦτου ἀνθρώπου— ὑπῆρξαν αἱ τελευταῖαι λέξεις ἅς ὁ Βύρων ἤκουσε παρὰ τῆς συζύγου του. Τὴν εἶδε τότε διὰ τελευταίαν φορὰν. Ἀνῆλθεν εἰς τὴν ἀμαξάν τὴν ὁποίαν εἶχε ζεύξῃ διὰ τὴν κ. Μαρδύν, κατὰ νέαν διαταγὴν τοῦ λόρδου Βύρωνος, καὶ ἐφυγαδύθη οὕτως εἰπεῖν ἐκ τῆς ἰδίας τῆς οἰκίας. Ἄπεσῦρθη πλησίον τοῦ πατρὸς τῆς ἀρίνουσα τὸν λόρδον Βύρωνα κατάπληκτον καὶ τὴν κ. Μαρδύν ἀθῶαν καὶ ἀναίτιον ἀφορμὴν ἔλθῃς αὐτῆς τῆς ταρχῆς μονονουγί λιπόθυμον.

(Ἀκολουθεῖ)

ΜΙΑΤ. Ι. ΔΑΣΚΑΛΑΚΗΣ

Ὁ Νέος Σουλτάνος, Μωάμεθ ὁ Ε', κατέστη εὐδὺς ἐξ ἀρχῆς ἐξαιρετικὴ φυσιογνωμία. Ἐχει κάποιον ἀέρα ἀληθοῦς ἡγεμόνος μὴ δεσμευομένου ἀπὸ τύπους, οἱ ὁποῖοι ἐπιδρῶσιν τόσον ἐπὶ

Μωάμεθ ὁ Ε'. τῶν σκέψεων καὶ ἐπὶ τῶν καθημένων συνήθων καὶ κοινῶν ἡγεμονικῶν μορφῶν. Τὸ διάβημά του πρὸς τὸν Πατριάρχην μας κατὰ τὴν ἡμέραν τῆς ἑορτῆς τῆς περιζώσεως τῆς σπάτης ἐξεταζόμενον οὐχὶ ἀπὸ ἐλληνικῆς, ἀλλὰ ἀπὸ γενικῆς ἀπόψεως ἀποδεικνύει τὸν ἄνδρα τὸν ἔχοντα ὄραμα καὶ αἰσθήματα εὐγενῆ καὶ γενναῖα. Ἡ ἀντίστασις του καὶ διαμαρτυρία του κατὰ τῶν βιαιῶν καὶ τυραννικῶν ἀποφάσεων τῶν Νεοτούρκων, οἵτινες προέβησαν εἰς ἀθρόας ἀπαγχονίσεις καταδεικνύει ὅτι ἐπὶ τοῦ Θρόνου τῶν Ὁσμανιδῶν ἐπικάθεται ἀνὴρ μὲ σθένος καὶ πρωτοβουλίαν. Ὁ τρόπος μὲ τὸν ὁποῖον ὑποδέχεται τοὺς δημοσιογράφους ἀπληλαγμένους στόμφου καὶ ὑπεροψίας, οἱ λόγοι τοὺς ὁποίους πρὸς αὐτοὺς ἀπευθύνει καὶ ἡ ἐκτίμησις ἦν πρὸς τὸ ἔργον των ἐκδηλοῖ παρουσιάζει τὸν νέον Σουλτάνον, Ἠγεμόνα περισσότερον φιλελεύθερον καὶ περισσότερον νεωτεριστὴν ἀπὸ κάθε ἄλλον συνάδελφόν του ἡγούμενον Λαοῦ ἐμπεποτισμένου μὲ τὰς ἀρχὰς τοῦ νεωτέρου πνεύματος. Τὰ μελετώμενα ταξείδιά του, οἱ περίπατοί του, αἱ ἐπι-

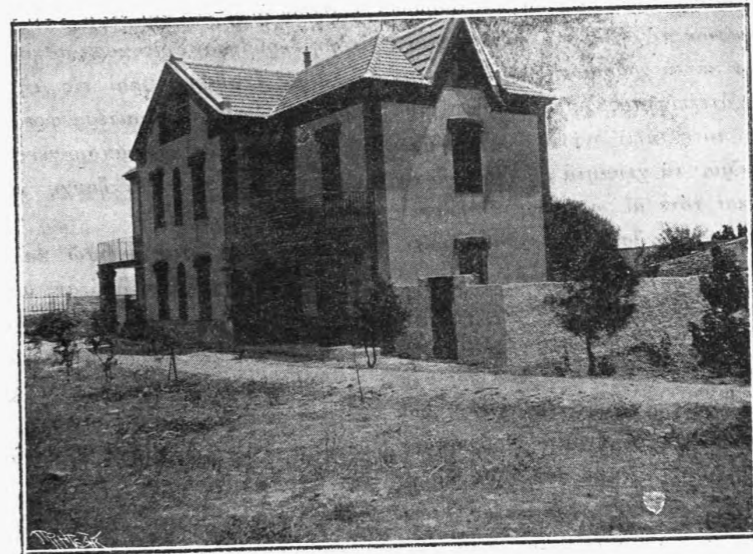

Φωτογραφία κ. Π. Μπαρδοπούλου

ΜΙΑ ΓΡΑΦΙΚΗ ΕΠΑΥΛΙΣ Τ'ΑΚΛΙΔΙΟΥ

ΤΟΥΡΓΕΝΕΒ

Η ΣΥΝΑΝΤΗΣΙΣ

σκέψεις τῶν κτημάτων των, ἡ σπουδὴ ἦν ἐπέδειξε ὅπως ἐπανορθώσῃ τὰ ἀδικήματα ἅτινα ἐπηνέχθησαν ἐξ αἰτίας του εἰς πρόσωπα μεθ' ὧν φιλικῶς συνεδέετο κατὰ τὴν ἐποχὴν καθ' ἣν ἦτο πρίγκηψ, ἡ προθυμία μεθ' ἧς ἀπεδέχθη τὴν ἐπίτιμον προεδρείαν τῆς Ἐπιτροπῆς τῆς καταρτισθείσης πρὸς συλλογὴν ἐράνων διὰ τὰ θύματα τῶν Ἀδάνων καὶ ὁ πόθος του, ὅπως τὸ ταχύτερον ἴδῃ τὴν πρωτεύουσαν του ἐξωραϊζομένην καὶ ἐκπολιτισμένην καὶ πληθὺς ἄλλων γεγονότων τὰ ὁποῖα καθημερινῶς ἐκπλήττουσι τὸ παγκόσμιον κοινόν, τὸ ὁποῖον τοὺς Ὁθωμανοὺς Μονάρχας ἄλλως φαντάζεται, καταδεικνύουσι ὅτι ὁ νέος Σουλτάνος δὲν εἶνε μόνον Μονάρχης ἀγαθὸς καὶ γενναῖοφρων, ἀλλὰ προσωπικότης ἐπιβάλλουσα καὶ προσωρισμένη νὰ ἐπιδράσῃ οὐσιαστικῶς ἐπὶ τῶν τυχῶν τῆς Ὁθωμανικῆς Αὐτοκρατορίας.



Ἐκαθήμεν σὲ μικρὸ δάσος σημεδῶν τὸ φθινόπωρον περὶ τὰ μέσα Σεπτεμβρίου. Ἀπὸ τὸ πρῶν ἐπερτε φιλὴ βροχὴ διακοπτομένη ὑπὸ θερμῶν ἀκτίνων τοῦ ἡλίου ἦτο εὐμετάβλητος καιρὸς. Ὁ οὐρανὸς πότε ἐσκεπάζετο μὲ ἄσπρα νέφη, πότε ἀφῆνης κατὰ τόπους ἐκαθαρίζετο πρὸς στιγμὴν, καὶ τότε ἐφαίνετο διὰ μέσου τῶν διεσκορπισμένων νεφῶν ὁ κίχναρος οὐρανὸς καθαρὸς καὶ γλυκὺς ὡσὰν ὄρατος ὀφθαλμὸς.

Ἐκαθήμεν, παρατηροῦσα γύρω καὶ ἥκουα. Τὰ φύλλα ἐκαμμον μικρὸν θόρυβον ἀπὸ πάνω ἀπὸ τὸ κεφάλι μου· ἀπὸ μόνον τὸν θόρυβον ἦτο δυνατὸν νὰ μάθῃ κανεὶς ποῖα ἦτο τότε ἡ ἐποχὴ. Δὲν ἦτο τὸ εὐθυμο καὶ γελαστὸ λαχάρισμα τῆς ἀνοίξεως, τὸ ἀπαλὸ ψιθύρισμα, οὔτε ἡ μακρὰ συνομιλία τοῦ καλοκαιριοῦ, οὔτε ἡ δειλὴ καὶ ψυχρὰ τοῦ βαθειοῦ φθινοπώρου ἀλλὰ μόλις ἀκουσμένη καὶ νωσταλέα φλυαρία. Μικρὸ ἀεράκι μόλις ἐφυσσοῦσε ἐπὶ τῶν κορυφῶν. Τὸ ἐσωτερικὸν τοῦ δάσους, ὑγρὸν ἐκ τῆς βροχῆς, ἐπανειλημμένως ἤλλαζεν ὅταν ὁ ἥλιος ἐλαμπεν ἢ ἐκρύπτετο ὑπὸ τῶν νεφῶν· καὶ πότε ὀλόκληρον ἐφωτίζετο, ὡσὰν νὰ ἐμειδιούσεν αἰφνιδίως τὸ πᾶν μέσα σ' αὐτό, πότε πάλιν οἱ λεπτοὶ κορμοὶ τῶν σημεδῶν αἰφνιδίως ἐλάμβανον λεπτὴν λάμψιν λευκοῦ μεταξωτοῦ καὶ τὰ ριγμένα ἐπὶ τῆς γῆς μικρὰ φύλλα ἀφῆνης ἐφωτίζοντο καὶ ἤραπταν ὡσὰν χρυσάφι,

ΤΟ ΣΚΛΑΒΩΜΑ ΤΩΝ ΤΡΙΚΚΑΛΩΝ

Ἐάν ἡ ἱστορία εἶνε λίαν συνοπτικὴ διὰ τὴν τραγικῶς ἀπολήξασαν ἐπανάστασιν τῆς Πελοποννήσου τοῦ 1769, ἡ ἐπιχωρίζουσα ὄμως παράδοσις διέσωσε μίαν φρικτὴν καὶ ἀποτροπαίαν τιμωρίαν διαπραχθεῖσαν παρὰ τῆς κρατοῦσης φυλῆς κατὰ τῶν τότε συμπολιτῶν μου Τρικκαλιτῶν, οἵτινες εἶχον μετὰσχει τῆς ἐξεγέρσεως ὑπὸ τὴν ἡγεσίαν τοῦ Γεωργαντᾶ Νοταρᾶ, οὗ ἀδελφὸν εἶχε συζευχθῆ ὁ προῦγων τοῦ Μιστρᾶ, Κρεβάτας, ὅστις ἐξήγειρε τότε τοὺς Σπαρτιατάς. Βεβαίως μεταξὺ τῶν δύο τούτων καὶ τοῦ τρίτου Μπενάκη ἐκ Καλαμῶν ὑπῆρξε προσυνηνότησις διὰ τὴν ἐξέγερσιν, ἀλλ' αἱ λεπτομέρειαι ταύτης εἶνε γνωσταὶ γενικῶς, καὶ συνψιφίζονται εἰς τὴν ἐρήμωσιν καὶ τὴν καταστροφὴν τῆς Πελοποννήσου, ἧτις διὰ τὰς κατ' αὐτῆς διαπραχθεῖσας ὁμότητας ὠνομάσθη «κατακαυμένος Μορῆς». Ἡ λεπτομέρεια ἀφορᾷ τὰ Τρίκκαλα, τὴν πατρίδα τοῦ πρωτεύοντος ἐπὶ πλοῦτῳ καὶ πολιτικῇ ὑπεροχῇ Κοτσιάμπαση Γεωργαντᾶ Νοταρᾶ. Ἐάν ἐνθουσιῶν ὑπὲρ ἐλευθερίας, ὁ Γεωργαντᾶ Νοταρᾶς, ἐθυσίαζεν ἄλλοθεν καὶ τιμὰς ἐξαιρετικὰς ἀπονειμομένας αὐτῷ παρὰ τῆς κρατοῦσης φυλῆς, — διότι εἰς τὸν ἐκάστοτε ἀποστελλόμενον ὡς Μόρα—Δαλεσῆ (ἡγεμόνα τῆς Πελοποννήσου) ὁ Σουλτάνος ἐδίδε ρητὴν προσταγὴν νὰ διαυθιενεῖ τὸ τιμημένον Ὀτζάκιτοῦ Νοταρᾶ, — οὐχ ἦττον ὁ υἱὸς τούτου, καὶ Μητροπολίτης Κορίνθου Μακάριος, κρίνων ἄρθωτέρον τὴν κατάστασιν τοῦ δουλεύοντος ξένου καὶ τὰς ψευδεῖς ἐπαγγελίας, τοῦ Ξανθοῦ Γένου, ὑπῆρξε πολέμιος τῆς ἐξεγέρσεως, δι' ὃ καὶ εἶπε πρὸς τὸν πατέρα του «Πατέρα! μὴν παίρνετε τὸν κόσμον σ' τὸ λαιμὸ Σις. Μὲ τῆς προφητείας τοῦ Ἀγαθαγγέλου καὶ μετὰ τὸ φύμαρα τοῦ Παπαζογλου δὲν γένεται δουλεία, θὰ πάθουμι καὶ θὰ ἰραβήσουμι χεῖρ—χερδιότερα ἀπ' ὅ, τι τράβηξαν οἱ γονεοὶ μου σ' τῆς ἡμέρας τῆς ἀλυμπάνιας».

Ἦκουσεν ὁ Γεωργαντᾶς Νοταρᾶς τοῦ υἱοῦ τὰς παρατηρήσεις, καὶ θύων εἰς τὴν φλογεράν φιλοπατριάν του ἡ εἰς τὴν σύνεσιν, εἶπεν ὀργίλως: «Ρε κουτομιχάλη! διάβασ' τὰ πατερημα σου, καὶ μὴν ἀνακατεῦσαι σὲ δουλειᾶς ποῦ δὲν ξέρεις».

Ἡ ἐξέγερσις τῆς ἀρεινῆς Κορινθίας ὑπὸ τὴν ἡγεσίαν τοῦ Γεωργαντᾶ Νοταρᾶ καὶ τοῦ ἐτέρου

1 Μεγάλῳ ὠνομάζετο πρὸ τῆς εἰς κληρικῶν χειροτονίας του.

υἱοῦ τοῦ Σπύλιου Νοταρᾶ, γνωστοτέρου κοινῶς ὑπὸ τὸ ὄνομα «Δελῆ Σπύλιος» ἐξετελέσθη, δι' ὃ καὶ ἀθρόοι ἀλλὰ καὶ κατὰ πλεῖστον ἀσπλοῖ, ἀπειραβήσαν τὴν πολιορκίαν καὶ τὴν ἀλωσιν τῆς Κορίνθου στρατοπεδεύσαντες μίαν περίπου ὥραν μακρὰν ταύτης ἐν τῇ θέσει Ράχιανη. Οἱ Τοῦρκοι ἀντιληφθέντες τοὺς ἐπερχομένους ἐπαναστάτας κατέλιπον τὴν πόλιν καὶ ἀπὸ τῶν ἐπάλλεξων τοῦ ἀπορθήτου Ἀκροκορίνθου ἐγλευάζον καὶ ἠπέλουν τοὺς στασιαστὰς, τοὺς ὁποῖους ὡς ἀπειροπολέμους διεσκόρπισαν ὀλίγοι πυροβολισμοὶ κανονίων ριφθέντες ἐκ τοῦ Ἀκροκορίνθου.

Διτηρηθῆ ὅπως δῆποτε ἡ πολιορκία τῆς Ἀκροκορίνθου ἐπὶ τινὰς ἡμέρας, ἀλλ' ἐπέληθη τῆς ἐπανάστασεως ὁ Γεωργαντᾶς Νοταρᾶς ἐκὼν ἄκων ἔλυσε τὴν πολιορκίαν, καὶ αὐτὸς μὲν ἔσπευσε νὰ σώσῃ τὴν κεφαλὴν του ἐκ τῆς ἀπειλουμένης τουρκικῆς ἀγγρόνης καταφυγὼν εἰς τὴν ἐνετοκρατούμενην Ζάκυνθον, οἱ δὲ ὑπ' αὐτὸν ἐπαναστάται εἰς τὰ ἴδια, οἵτινες συνελθόντες ἐκ τοῦ τρόμου καὶ τοῦ ἐπικρεμαμένου ὀλέθρου προσέφυγον εἰς τὸ ἔλεος τῶν κρατούντων γενόμενοι καὶ πάλιν ραγιαδες, καὶ ὁ θωμανὸς τοπάρχης τῆς Κορίνθου δεχθεὶς τὴν πρεσβείαν τῶν ἐπαναστατῶν, γονυπετῶς πρὸ τούτου ἰσταμένων τῶν μελῶν ταύτης, εἶπε πρὸς ταύτην μετὰ προσπειποιημένης γαλήνης καὶ φιλανθρωπίας. Ἐμπρὲ ῥαγιαδες, ξέρω πῶς δὲ φτιαίτε σεῖς· ἄλλοι οἷς εὖ σήκωσαν τὰ μυαλά· σὰς χαρίζω τὴ ζωὴ καὶ πέστε σιδὸ ραγιά μου πῶς τὸν πονᾶω καὶ νὰ τηρᾶ τὴ δουλειά του. Προσκυνημένο κεφάλι ποιεῖ δὲν κόβεται.

(Ἀκολουθεῖ) I. Π. ΣΤΑΜΑΤΟΥΛΗΣ

Ὁ προτιθέμενος συνήθως νὰ μεταβῆ εἰς πόλιν τὴν ὁποίαν ἐπισκέπτεται διὰ πρῶτην φορὰν, καὶ μάλιστα διὰ δημοσιογραφικὴν ἐργασίαν, φροντίζει ἐγκαίρως νὰ λάβῃ πληροφορίας διὰ

τὰ πρόσωπα τὰδρῶν καὶ ἐκεί καὶ δυνάμειν νὰ τὸν συντρέξωσιν εἰς τὸ ἔργον του. Καὶ ἐν τοιαύτῃ περιπτώσει ἀνακύπτουν ὀνόματα καὶ προσωπικότητες αἵτινες κατὰ τὰς προσωπικὰς ἐντυπώσεις ἢ συμπαιθείας τοῦ ἐρωτωμένου ἐποδεικνύονται ὡς αἱ πλεον κατάλληλοι νὰ προσφέρωσιν ἐπηρεασίαν ἢ νὰ συντρέξωσιν τὸν σκοπὸν τοῦ ταξιδίου του. Ἦδη δὲν θὰ ἐξετάσωμεν ἂν καὶ πᾶν πρόσωπον ἐποδεικνύμενον καθίσταται καὶ ἀντάξιον τῆς φήμης του καὶ τῆς προτιμῆσεως τῶν συνιστῶντων αὐτό. Ἦδη θὰ ἐξάρωμεν διὰ τῶν γραμμῶν μας αὐτῶν ὅτι εἶνε ἀντιληπτὸν εἰς ὅλους καὶ ὅπερ οὐδεὶς θὰ ἐῖρεθῆ νὰ ἰσχυρισθῆ ὅτι δὲν εἶνε ἀληθὲς καὶ πραγματικόν. Θὰ ὀμιλήσωμεν διὰ τὸν Πρόξενον τῆς Ἑλλάδος ἐν Μυτιλήνῃ. Ἐπὶ τῆς ὡς ζητήσεως πληροφορίας ἐν Ἀθήναις περὶ Μυτιλήνης θ' ἀκούσεως ψιθυρίζομενον τὸ ὄνομα τοῦ Ἰωάννου Καρατζᾶ καὶ περιβαλλόμενον μὲ κάποιαν αἰγλήν

γενικῆς ἐκτιμήσεως καὶ συμπαιθείας. Μόλις ἀποβιβασθῆς εἰς τὸν πρῶτον λιμένα τῆς Ἰωνίας τὸ ὄνομα τοῦ Ἰωάννου Καρατζᾶ ὡς ἀνδρὸς φιλογροῦς, εὐγενοῦς, ἄβροῦ καὶ ἀνταξίου ἀντιπροσώπου τῆς Ἑλλάδος, ἀκούεται ζωηρότερον καὶ ἐπισοδία χαρακτηρησιακὰ περὶ τῆς ἀξίας καὶ τῆς ἐλληνοπροεποδῆς ἀδρασεως τοῦ ἀνδρὸς ἀκούεις περιγραφόμενα καὶ ἡδη ἀρχίζει γεννωμένη εἰς τὸ πνεῦμά σου ἡ πεποιθήσις ὅτι μεταβαίνων εἰς Μυτιλήνῃν δὲν θὰ συναντήσης κοινήν τινα φνσιογνωμίαν, ἄλλ' ὅτι θὰ εὖρεθῆς πρὸ ἀνδρὸς οὔτινος ἢ δρασίς ἐπιβάλλει ἡδη ἀγάπην, σεβασμὸν καὶ λατρείαν εἰς τὰς καρδίας ὀλοκλήρων πληθυσμῶν τοῦ ἐποδοῦλον Ἑλληνισμοῦ.

Φθάνεις εἰς Μυτιλήνῃν καὶ ἐκεῖ μυριόστομος καὶ ὁμόθυμος γνώμη ἐνισχύει καὶ ἐπιβεβαιοῖ τὰ τόσα ἐπίζηλα προτερήματα τοῦ ἀνδρὸς ἀλλὰ καὶ τὰ περιβάλλει μὲ τῆς αὐθεντίας τὴν ἐπιβολὴν ἐφ' οὗ οἱ ὀμιλοῦντες καὶ περιγράφοντες αὐτόν, εἶνε οἱ ἀμέσως ἐνδιαφερόμενοι.

Ὅταν δὲ τὸν γνωρίσης, ὅταν τὸν παρακολουθήσης ἐν τῇ δράσει του, ὅταν συζητήσης, ὅταν ἀπλῶς συνομιλήσης μετ' αὐτοῦ θὰ ἐγνωσῆς διατὶ πλέκεται περὶ τὴν ἀνδροπεπῆ φνσιογνωμίαν του ὁ αὐτόματος ἔπαινος, διατὶ γεννᾶται περὶ αὐτόν ὁ θαυμασμός καὶ περιβάλλει τὸ ὄνομά του ἡ ἐκτίμησις. Τὸ πενιχρὸν κτίριον τοῦ Ἑλληνικοῦ Πρόξενείου λαμβάνη αἴγλην ἀφ' οὗ στεγάζει τὸν Ἰωάννην Καρατζᾶν, διότι ἐν τῷ προσώπῳ του ὁ Πρόξενικός κλάδος τῆς Ἑλλάδος εὐρίσκειται εἰς τὸ ἔπος τοῦ ὑψηλοῦ προσορισμοῦ του καὶ πᾶς Ἑλλήν εἰσερχόμενος ἐκεῖ αἰσθάνεται ἐθνικὴν ὑπερηφάνειαν εὐρισκων εἰς κάθε βῆμά του πᾶν ὅτι τὸ ἐθνικὸν αἰσθημᾶ του ζητεῖ ἀπὸ τὸν ἀντιπρόσωπον τοῦ ἐθνους του.

Ὁ κ. Καρατζᾶς εἶνε τὸ συμπαιθέστερον μέλος τοῦ προξενικοῦ σώματος τῆς Μυτιλήνης ἀπολαεῖ δὲ ὄχι μόνον ἐκτιμήσεως τῶν συναδέλφων του, ἀλλὰ καὶ τοῦ σεβασμοῦ τῶν ἐγχωρίων ἀρχῶν. Εἶνε τέλειος εὐπατριδης, τύπος δὲ Ἑλληνοσ κατ' ἐθειαν ἀπογόνου ἀρχοντικῶν καὶ μεγάλων τῆς Ἑλλάδος Οἰκων. Εἶνε υἱὸς τοῦ Ἄριστ. Καρατζᾶ καὶ ἔγγονός ἐκ πατρὸς μὲν τοῦ Μεγάλου Λιερμηγιῶς καὶ κατόπιιν Ἠγεμόνος τῆς Μολδοβλαχίας Γεωργίου Καρατζᾶ, ἐκ μητρὸς δὲ, τοῦ Ρήγγα Παλαμῆδη, μορφῆς ἱστορικῆς, ὅστις ὡς ὑπουργὸς τῶν Ἐσωτερικῶν ἔδρασε μετὰ τὴν ἀπελευθέρωσιν τοῦ ἐθνους ὅσον καὶ κατὰ τὴν ἐπανάστασιν ὡς ἀρχηγός, ἀπειρούς προσέφερεν εἰς τὴν ἀγωνιζομένην πατρίδα ὑπηρεσίας.

Ὁ κ. Ἰ. Καρατζᾶς ἐγεννήθη καὶ ἀνεπτύχθη οὕτως εἰς ἀτμόσφαιραν ἔνθα τὸ ὄνομα τῆς πατρὸδος κυριαρχεῖ πάσης ἄλλης σκένεως, παντὸς ἄλλου πόθου ἢ ὑπολογισμοῦ, ἔνθα αἱ μεγάλα παραδόσεις τοῦ οἴκου του ἐμπνέουν μεγάλα συναισθηματα, μεγάλα ἰδανικὰ καὶ εὐγενεῖς ἰδέας. Καὶ ὄντως ὁ ἐν Μυτιλήνῃ πρόξενος τῆς Ἑλλάδος διακρίνεται καὶ διὰ τὰ μεγάλα του αἰσθηματα καὶ διὰ τὰ μεγάλα του ἰδανικὰ καὶ διὰ τὰς εὐγενεῖς ἰδέας, πᾶν δὲ ὅτι τοῦ ἐνέπνευσαν παραδόσεις μεγάλων οἰκων ἐξωρᾶσι ἐπὶ πλεον ποικίλη, θετική, καὶ βαθεῖα μόρφωσις καθιστῶσα αὐτόν ἕνα τῶν θελκτικωτέρων συντρόφων καὶ ἕνα τῶν συμπαιθετέρον κοινωνικῶν παραγόντων ἐνὸς τόπου. Ἦ ἀνατροπὴ του, ὁ χαρακτῆρ του, ἡ ἑλευθεριότης του, ἡ σταχυλία του, ἡ πολυμάθειά του, ἡ ἀβρότης του, ὁ ζήλος του, ἡ προσήλωσίς του πρὸς πᾶν ὅτι πατριωτικὸν συνδυαζόμενα μὲ χάριιν πνεύματος καὶ τρόπων καθιστῶσιν αὐτόν πρότυπον προξενικοῦ ὑπαλλήλου δι' ὃν πᾶς Ἑλλήν ἐν τῇ ξέτῃ εὐρισκόμενος εἶνε ὑπερήφανος θεωρῶν ὡς ἴδιαν ἱκανοποίησιν, ὡς ἴδιαν εὐτυχίαν, ὅτι τὸ ἔθνος του τὸ ἀντιπροσωπεύει τοιαύτη προσωπικότης.

Καὶ εἶνε ὠραῖον τὸ ἔργον τοῦ κ. Καρατζᾶ καὶ θὰ ἤθελον οἱ οἷς οἱ γεαροὶ λουτιδεῖς οἱ ἀμέριμοι τυρβάζοντες εἰς τὰ

ἀθηναϊκὰ κέντρα νὰ ἤρθεοτο εἰς Μυτιλήνῃν διὰ νὰ λάβετε διδάγματα ὑπεράτης αὐτοθυσίας καὶ αὐταπαρηγήσεως. Θὰ ἐβλέπατε ἐκεῖ οὐκ ἄν τὸ καθήκον, ἡ πρὸς τὴν πατρίδα ἀγάπη, ὁ πόθος τῆς ἐξυψηρηθῆσεως τῶν δικαίων τοῦ Ἑλληνισμοῦ ἔχουσιν ἀνυψωθῆ, ἔχουσιν ἀναγεροθῆ ἐφ' ὑψηλοῦ σιτιλοβάτου ἐφ' οὗ τὸ βλέμμα τοῦ κ. Καρατζᾶ ἀκούραστον προσάγει μὲ τὸν ἄσβεστον καὶ εὐγενῆ πόθον τῆς ἐπικρατήσεως ἐν παντὶ παντὸς ὅτι εἶνε Ἑλληνικόν, παντὸς ὅτι εἶνε πατριωτικόν, παντὸς ὅτι σκέπουν τῆς κναυλοῦκου μας αἱ πτυχαί.

Δὲν γράφομεν πλείυτερα διότι δὲν μᾶς ἐπιτρέπεται ἡ ἀναγραφή λεπτομερειῶν, ὠρισμένως δὲ θὰ προκαλέσωμεν τὴν μίσην τοῦ ἀνδρὸς ἀποστέργοντος τὸν περὶ τὸ ὄνομά του θόρυβον. Ἡμεῖς ὁμως θεωροῦμεν ὡς ὑπέρτατον καθήκον καὶ πρὸς τὸν τόπον μας, καὶ πρὸς τὸ σῶμα εἰς ὃ ἀνήκει, νὰ μὴ ἀποκρύψωμεν ὅτι ἴδιοις ὀμμασιν ἀντελήφθημεν κατὰ τὴν μακρὰν ἐν Μυτιλήνῃ διατριβὴν μας. Ἄλλ' εἰς τὸ προξενεῖον τῆς Ἑλλάδος ἐν Μυτιλήνῃ ἀγαμέμων τὸν ἐπισκέπητην καὶ ἄλλαι ἐκπλήξεις. Παρὰ τὸ πλεερόν τοῦ ἐργαζομένου καὶ κοπιῶντος υἱοῦ εὐρίσκειται ἡ ἐρίτιμος κ. Καρατζᾶ, Ἐλληνοσ, ὑπερόχου μορφώσεως καὶ ἀγνοτάτων αἰσθημάτων. Καὶ ἐν τῷ οἴκῳ Καρατζᾶ ἀνευρίσκει ὁ Ἑλλήν ὡς συμπλήρωμα τὴν ἐλληνικὴν φιλοξενίαν, τὴν ἐλληνικὴν ἀπλότητα, τὴν ἀπροσοποιητόν εὐθυμίαν καὶ τὴν ἀνεπιτήδευτον οἰκογενειακὴν δεξίωσιν καὶ νομίζει πρὸς σιγμὴν ὅτι ζῆ εἰς μίαν Ἑλλάδα ὀνειροπολουμένην ὅπου τὸ πᾶν εἶνε ἀγρόν, ὠραῖον, ὑψηλόν. Καὶ ἡ εἰκὼν θὰ ἦτο ἑλληπῆς ἂν παρελείπομεν ν' ἀναφέρωμεν τὸν κ. Α. Νάλτσον διεργμητᾶ τοῦ Ἑλληνικοῦ προξενεῖου, ὅστις εἶνε ὁ ἀκαταπόνητος συνεργάτης τοῦ κ. Πρόξενου, παρέχων καὶ οὕτως ἀκούρατος τὴν συνδρομήν του εἰς τὸν πανταχόθεν καταδικωμένον Ἑλληνισμόν.

Δ. Ζ.

ΤΑΞΕΙΔΙΑ ΕΙΣ ΤΗΝ ΣΠΑΡΤΗΝ

(ΕΝΤΥΠΩΣΕΙΣ)

Ἐπὶ φύλλου χάρτου ἡ χεῖρ μου παρασυρομένη ἐπὶ τῶν διαφόρων ψυχικῶν καταστάσεων ὡς αἱ πολλαὶ πτυχαὶ τῆς μνήμης μου, ἐξ ἐντυπώσεων προσφάτων, δημιουργοῦσι, ἀκानορίστους σκορπίζει κηλίδας.

ΑΘΗΝΑΙ—ΤΡΙΠΟΛΙΣ

Ἀπὸ πτυχῆν τινὰ τῆς μνήμης μου προβάλλει μία ὠραία ἀυγὴ ἧτις ἄλλοτε μὲ συνήνησε σπεύδοντα, ἐν μέσω τῶν ξηρῶν τῆς Ἀττικῆς γαιῶν. Ἀκανθαί μόνον, ἐντοτε ἀνθη τινὰ ὦν τὰ πλείοστα χαμαίμηλα, ἀπελάμβανον τῶν θελήτων τῆς θέας δρόσου αὐτῆς, ἀφοῦ οἱ στάχεις οὔτινες ἐκάλυπτον πᾶσαν τὴν χώραν εἶχον γηράσει πλεον καὶ ἐθεώρουσαν βάσανον τὴν αἴθραν τῆς αἰγῆς, ἧτις τὰ ἡνάγκαζεν εἰς νεανικὸς ἐναγκαλισμοὺς καὶ ἀσπασμοὺς καὶ ἐγγύγυζον κύπεπτα ὑπὸ τὰ βάρος τῆς κεφαλῆς αὐτῆς, ἦντινα—διότι οὕτως ἡ φύσις ἡθέλησε—τὸ γῆρας ἀπὸ πρᾶσινῃς—ξανθὴν μετὰ χρωσῶν ἀποχρώσεων κατέστησεν.

Ἀπὸ πτυχῆν τινὰ τῆς μνήμης μου προβάλλει μία πρῶτα μαγευτικὴ ἧτις ἄλλοτε μὲ συνήνησεν εἰς μίαν σιγμὴν καθ'

ην επέτων εις τὰ ὕψη. Κάτωθεν ἔβλεπον θάλασσαν, περιου-
ριζομένην ἐντὸς δύο ἑκατέρωθεν τειχῶν κατακορύφων, ἧς τὰ
ὕδατα διέσχισεν ἠρέμα πλοῖον, τὸ ὁποῖον ἐσκέφθη ὅτι θὰ
ἔστενοχώρει ἢ στενότης τοῦ χώρου καὶ ἐπεθίμῃσιν νὰ τὸ φέρω
ἐπάνω εἰς τὰ ὕψη ἔνθα ἐγὼ ἐπέτων. Τὴν στιγμήν ἐκείνην
ὅμως εὐρέθη ἄλλο πλοῖον εἰς τὴν γῆν καὶ ἠγγύθησιν οὐδὲν εἶχον
ἄλλο εὐρέθην πάλιν εἰς τὴν γῆν καὶ ἠγγύθησιν εἰς τὸ ἴδιον. Καὶ
κατένοησα τὸ μέγεθος τῆς ἀδυναμίας μου.

Ἀπὸ πτυχὴν τινὰ τῆς μνήμης μου προβάλλει μία πρῶτα
μαγευτικὴ ἡτις διεσκόρπισε τὰ φῶτα τοῦ ἡλίου τῆς ἀνὰ τὴς
πεδιάδας ὅπως μοι δείξωσι τὰ κάλλη τῆς φύσεως. Καὶ ἐθαύ-
μασα τότε εἰς τὸ πέρασ τῆς κοιλάδος μίαν θάλασσαν κνερὴν,
ὁσάκις τὴν θεῶν ταύτης δὲν ἀπέκρυπτον ὑπερύψηλοι πεῦκαι
τῆς ξηρᾶς αἰτίας ἐφαίνοντο θάλλουσαι ἐπὶ τῶν ἀργυρῶν
ἐκείνης ἀφῶν, μίαν θάλασσαν ἡτις συγκρατοῦσα πάντοτε τὰ
ἀνήσυχα κύματα τῆς ἐδημιούργησεν ἑαυτῇ μίαν ἀκτὴν ἐγγύ-
τατα μόνον τῶν ὑδάτων ἀμμόδη, μικρὸν δὲ περαιτέρω χλοε-
ρὰν—πρασίαν κατὰστικτον δι' ἀνθέων ὄρατων.

Ἀπὸ πτυχὴν τινὰ τῆς μνήμης μου προβάλλει μία ἡμέρα
ἡτις με συνήντησεν ἐν μέσῳ τῶν Πελοπονησιακῶν πεδιάδων

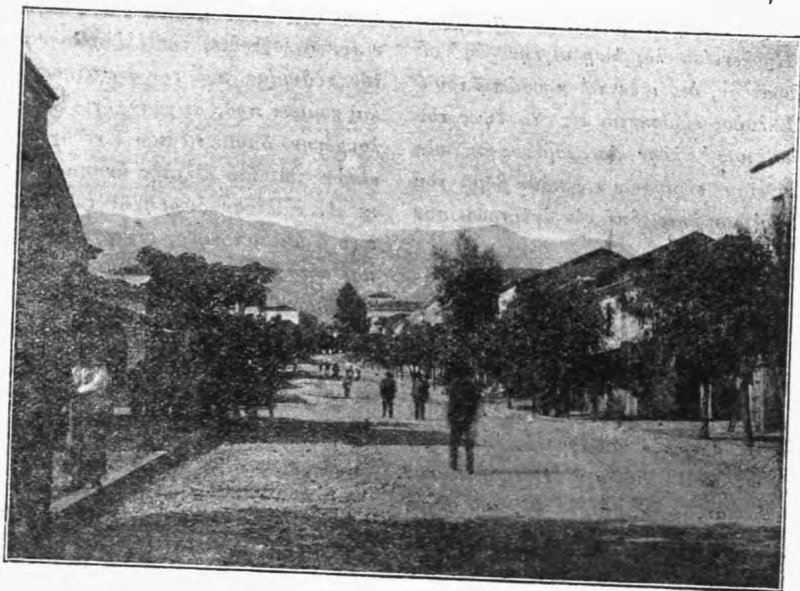

ΛΕΩΦΟΡΟΣ ΑΜΑΛΙΑΣ ΕΝ ΣΠΑΡΤΗ

περίλυπον ἐπὶ τῇ θεᾷ τῶν ὑπὸ τὸ δρέπαρον τοῦ θεριστοῦ
θνησκότων στάχτων, περιχαρῆ ἐπὶ τῇ θεᾷ τῆς ζωῆς τῶν
πρασίνων ἀμπέλων. Ὁ σιρῆν μὲ ἔσυρε σχίζων βράχους,
ὑπερηθῶν φάραγγας καὶ διατρέχων ἐκτάσεις πεδιάδων. Καὶ
ἔθεώμην, ὄπισθεν, τῶν ἰχνῶν τῆς διαβάσεως καὶ κατετρό-
μαζον καθότι διέκρινον ἐν αὐτοῖς, ἐν ὅλῃ αὐτῆς τῇ φοβερό-
τητι, πανταχοῦ τὴν χεῖρα τῆς βιοπάλης.

Ἀπὸ πτυχὴν τινὰ τῆς μνήμης μου προβάλλει μία θερμὴ
μεσημβρία ἡτις με συνήντησε παρὰ τὴν πλευρὰν λόφου, ὅστις
κεκαλυμμένος δι' ἀφθόνου βλαστήσεως σχίνων καὶ βάτων
παρεῖχε πρὸς τῶν ὀφθαλμῶν μου τὸ εἶδωλον τῆς αἰσθητικῆς
μου καὶ ἐξώθει τὰ χεῖλιά μου ὅπως ἐκφέρωσιν ἀσεβεῖς λόγους
πρὸς τὸ κάλλος τῆς γεωργικῆς—τῆς βιομηχανικῆς—φυτείας.
Κάτωθεν ἠκούετο, παρὰ τὸν ἀποτρόπαιον θόρυβον τῆς ἀτ-
μαμάξης, ὁ ἦχος τῆς ῥοῆς ἔδατος, ὅπερ ὅμως οὐδαμῶς ἐφαλ-
νετο καθότι ἡ πυκνότης τῶν θάμνων ἐξηφάνιζε τὴν θεαν
τούτου, ἔτι δὲ καθίστα ἀμφίβολον καὶ αὐτῆς ταύτης τῆς χα-
ράδρας τὴν ἔπαρξιν, ἔνθα ὁ ρύαξ ἔρρε.



ΤΡΙΠΟΛΙΣ

Ἀπὸ πτυχὴν τινὰ τῆς μνήμης μου προβάλλει μία ἀπογευ-
ματινὴ ἡμέρα ἡτις με ἔχαιρέτισεν εἰς μίαν στιγμήν καθ' ἣν,
μακρὰν τῆς μαινομένης ἀμαξοστοιχίας, ἡ μελαγχολία μιᾶς πό-
λεως με καθίστα περίλυπον μέχρι δυστυχίας. Τὰ πάντα μοι
ἐφαίνοντο πογούγα. Ὁ ψίθυρος δύο ὑπερυψηλῶν δένδρων
αἴτια μοι παρεῖχον τὴν ἐνεργητικὴν σκιάν των ἔκλαιεν. Οἱ
ὀλίγοι ἄνθρωποι οἴκτιρες ἐβάδιζον, πρὸ τῶν ὀμμάτων του, ἐν
τῇ ὁδῷ, με ἠτένιζον—ὡς ἐνόμιζον—με βλέμμα δυστυχῶς
ἀπέλπιδος. Αὐταῖ αὐταὶ αἱ οἰκοδομαὶ μοι ἐφαίνοντο περιέρ-
γως κέπτουσαι ὑπὸ τὸ ἄχθος ἀορίστου βαθυτάτης λύπης.
Καὶ ἡ μελαγχολία τῆς πόλεως με καθίστα ἀπείρωσ περι-
λυπον.



ΤΡΙΠΟΛΙΣ—ΣΠΑΡΤΗ

Ἀπὸ πτυχὴν τινὰ τῆς μνήμης μου προβάλλει μία γλυκεία
ἐσπέρα ἡτις με συνήντησε σπεύδοντα ἐφ' ἀμάξης διὰ μέσου
τῶν εὐφῶρων τῆς Ἀρκαδίας γαιῶν. Φυτεία πλοῖσαι εἴκνυσαν
τὴν προσοχὴν μου, τὰς ὁποίας τὴν στιγμήν ἐκείνην φιλόπονος

γεωργὸς ἐδρόσισε δι' ἔδατος ὅπερ παρεῖχεν ἀφθόπως αὐτῷ
εἰρύστομον φρέαρ. Τὰ τρυφερὰ φυτὰ, ὡς ἀντελήφθη, μετ'
ἀπεχθείας—ἐν τῇ ἀγνότητι αὐτῶν—ἐθεώρουν τὴν βέβηλον
προσέγγισιν ἡμῶν, ὄντων μισητῶν τῶν ρυπαρῶν πόλεων, ἐνῶ
ὁ καλὸς ἐκεῖνος χωρικός διέκοπτε πρὸς στιγμήν τὸ ἔργον του
ὅπως ἀπενθύνῃ θερμὸν χαιρετισμόν.

Ἀπὸ πτυχὴν τινὰ τῆς μνήμης μου προβάλλει ἐν σβηνύ-
μενον λυκόφως ὅπερ με συνήντησεν ἐπὶ τοῦ ὕψους ἐνὸς
βράχου, ἀφοσιωμένον εἰς τὴν θεῶν λίμνης, τῆς ὁποίας τὰ
ἔδατα ἐπέλαμπον ἐπὶ τὰ τελευταῖα φέγγη τῆς θνησκούσης
ἡμέρας. Καὶ εἰς τὰς πέριξ ὄχθας ἔνθα ὁ γεωργὸς παρακινή-
θεις ἀπὸ τὴν ἀφθονίαν τῶν ἑδάτων τῆς λίμνης ἔκτισε τὴν
καλίβην του, ὡς ἀπὸ χειρὸς θαυμαστοῦ καλλιτέχου κερω-
ματισμέναι εἰς λωρίδας πρασίνοιο, ὑποπρασίνου, χρυσαῖς,
καστανόχρου—κανονικὰ ὀρθογώνια ἔχοντα βάσιν τὴν λι-
μναίαν ἀκτὴν—παρουσιάζουν εἰκόνα θεοπεσιαν, γαιῶν ἔνθα
μὲν ἐτοιμῶν πρὸς σποράν, ἔνθα δὲ πλουσίων εἰς βλάστησιν
φυτεῶν διαφορῶν.

Ἀπὸ πτυχὴν τινὰ τῆς μνήμης μου προβάλλει μία νιξ ὁκο-
τεινὴ ἡτις με συνήντησε φερόμενον εἰς τὰ ὕψη τῶν ὄρεων.

Ἡ φαντασία μου ἀφίνετο ἐλευθέρα εἰς τοὺς παράφρονας
στοχασμούς τῆς, οἴτινες με ἐξώθουν νὰ πιστεῖσω ἑμαυτὸν
δαίμονα καταχθόνιον ἐκ τῶν Ταρτάρων τῆς γῆς εἰς τοὺς οὐ-
ρανοὺς ἀνερχόμενον ἐπὶ περωτοῦ ἄρματος. Καὶ ἐκεῖθεν κε-
ρανοὺς ὀλέθρου κατὰ τῆς γῆς ἐξακοντίζοντα πρὸς ἐξαφανι-
σὸν τῶν ἀθλιῶν ἐκείνων ὄντων τῶν ὁποίων εἰς καιροῖς μι-
σητοὺς ὑπῆρξα ὅμοιοι καὶ ἀδελφός. Εἶτα ἐπὶ τῶν οἰκτρῶν
εἰρειπίων μίαν ζωὴν δημιουργοῦντα οὐχὶ νέαν ἀλλὰ ὁμοίαν
ἐκείνης τῆς τοῦ γεωργοῦ, ὁμοίαν ἐκείνης τῆς τοῦ βοσκοῦ, τὴν
ὁποίαν, μικρὸν πρῖν—καταλιπὼν τὴν ἀθλίαν γῆν—ἀνέλθω
εἰς τοὺς οὐρανοὺς, ἐθαύμασα. Καὶ ἐνόμιζον ἑμαυτὸν δαίμονα
καταστροφῆς καὶ δημιουργίας.

Ἀπὸ πτυχὴν τινὰ τῆς μνήμης μου προβάλλει ἐν μεσονύ-
κιον τὸ ὁποῖον με συνήντησε μόνον θνυμάζοντα τὰ μυστήρια
τοῦ σκότους, ἐν μέσῳ τῶν βράχων ἐρήμου—τὴν ὁποίαν δὲν
ἐφοβοῦμαι ἀφῶ ἦτο δημιουργημα μιᾶς φύσεως μεγάλης. Καὶ
περιέμενον νὰ ἴδω ἐμφανιζόμενα τὰ ἐπέρτερα πνεύματα, αἴτια
κατὰ τοιαύτην ὥραν τὰ ὄρη διατρέχουσι, πλὴν εἰς μίαν πρῶ-
την πρῶτον εἰς τὴν ρυπαρότητα ἐμοῦ, τοῦ ἀνθρώπου τῆς πό-
λεως, εἰρήσκιοντο μακρὰν εἰς ἄλλας χώρας, ἀφῶ τὰ ζῶα τῆς
ἀμάξης, τὰ ὁποία ἡ προσέγγισις ἐκείνων λίαν φοβίζει, ἀνα-
πανύμενα μικρὸν περαιτέρω ἐν τῷ ἀχρῶνι τοῦ «χανίου»—
τοῦ χανίου ὅπερ ἐν τῇ ἀπλότητι αὐτοῦ τοσάκις εὐαίσθητους
ψυχὰς κατέθειλε—μηδὺλος ἐφαίνοντο θυροβούμενα.

Ἀπὸ πτυχὴν τινὰ τῆς μνήμης μου προβάλλει μία αὐγή—
καὶ πάλιν μία αὐγή—ἡτις μοι ἔδειξε τὰς μαγείας τοῦ φυτικοῦ
βασίλειου ἐγγὺς πλατείας ἀργυρᾶς λωρίδος ἀμμόδου γῆς, ἐντὸς
τῆς ὁποίας ἔδατα ἀφθονα μετὰ σπουδῆς ἔρρεον. Ἐνθεν καὶ
ἐνθεν δάφνη ἀρμονικῶς ἐπληθισμένη, ἐφαίνοντο προσμέ-
νουσαι πρὸ πολλοῦ ἰσως ὅπως σχηματίζουσιν ἐνδοξον στέφανον
οσέφανον. Καὶ ἦσαν αἱ δάφναι ἄς κατέσκηψε τοσοῦτον θα-
λερᾶς μία ὑπέροχος φύσις ἡτις τὰς ἐξέθρεψε, τοσοῦτον με-
γαλοπρεπεῖς, ἐν ἐνδοξον παρελθόν ὅπερ τὰς περιέβαλε—ἡ
ὑπέροχος φυσικὴ καλλονή, τὸ ἐνδοξον παρελθόν τοῦ μεγάλου
Εὐρώτα.



ΣΠΑΡΤΗ

Ἀπὸ πτυχὴν τινὰ τῆς μνήμης μου προβάλλει μία χρυσὴ
πρῶτα—χρυσῶς ἡλιος τὰ πάντα ἐχρῶσιζεν—ἡτις με ἐκάλεσεν
ἐπὶ τοῦ ἐξώστου μικρᾶς οἰκίας ὅπως θνυμάσω τοὺς μεγάλους
δροσεροὺς κήπους μιᾶς πολίτην τὴν ἀφθονον φυτείας τῶν
ὁποίων ἰσχυρὸν περιτεχίσματα ἐξαφανιζόμενον ἐν μέσῳ τοῦ
φυλλώματος τῶν ἀναρριχωμένων φυτῶν, μάλιστα συνκρατεῖ
ἀπὸ τῆς ἐπεκτάσεως τῆς κυριαρχίας αὐτῶν πέραν εἰς τὴν γῆν
τῶν εἰρηκτικῶν ὁδῶν, ὁπόθεν δροσεραὶ δένδροστοιχίαι τὴν
προσεκάλουν, σείουσαν τοὺς εὐλογίστους αὐτῶν κλώνους, εἰς
ἀδελφικὴν συμβίωσιν. Καὶ ἡσθάνομαι, σὶν τῇ εὐωδίᾳ τῶν
ἀνθέων, σὶν τῇ δροσῷ τῶν φύλλων, μίαν γλυκεῖαν νάρκην
ἐπὶ τῷ ἀκόσμητι τῆς θείας μουσικῆς ἀρμονίας τῶν πτερω-
τῶν ἀοιδῶν, οἵτινες δὲν ἀπίθουν ἢ πρῶσινον τινὰ κλάδον
ὅπως ἐκτελέσωσι τὴν πλέον δύσκολον συμφωνίαν, ἡτις εἰσέ-
δου εἰς τὴν ψυχὴν μου, χωρὶς νὰ θίξῃ τὰς αἰσθήσεις μου—
αἰσθητοῖς βαρβάρους ἀνθρώπου τῆς πόλεως.

Ἀπὸ πτυχὴν τινὰ τῆς μνήμης μου προβάλλει μία πρῶτα,
θνήσκουσα μετὰ τῶν τελευταίων ἡμάτων τῆς ἀηδονῆς, ἡτις
με ἀπεχαιρέτα εἰς μίαν στιγμήν καθ' ἣν ἐκεῖ εἰς τὴν ἄκραν
τῆς δένδροστοιχίας, βαδίζουσαν ἐπὶ τὴν οἰκίαν τῶν δένδρων,
ἔβλεπον τὴν ὠραιότεραν ἰσως τῶν νυμφῶν περιβεβλημένην—
φεῦ!—διὰ τῶν γελοίων ἰματίων τῆς πόλεως. Καὶ ἐσκέφθη
νὰ τρέξω πέραν εἰς τὰς ὄχθας τοῦ Εὐρώτα καὶ κομίσω κλά-
δους δάφνης ἐπληθισμένης καὶ παρακαλέσω τὴν νύμφην ἵνα

κρῦψῃ ὑπὸ τὰ φύλλα αὐτῶν τὰ βδελύκτα τῆς πόλεως ἰμάτια.
Εἶτα δὲ εἰς χρόνους ἐνδοξαίτους τοῦ ἀπωτάτου παρελθόντος
μετενεχθεὶς ἐξήγησα νὰ προσκνηθῶ μίαν κόρη ἀληθῆ τῆς
μεγάλης Σπάρτης. Καὶ ἔαν ἡ νύμφη ἀσπλάγγως με ἀποδιώξῃ
νὰ κομίσω μόνον δάφνης ἀνθος καὶ ἀρπάσας ἀπὸ τοῦ στή-
θους τῆς—ὅπερ μέλαν ἰμάτιον ἐκάλυπτεν, ἴσως διότι οὕτω διέ-
ταξεν ἡ μοῖρα τῆς πόλεως—τὸ ἄσμενον ἐκείνο ῥόδον, κατα-
πατήσω καὶ θέσω ἐκεῖ τῆς δάφνης τὸ ἄνθος. Εἶτα δὲ εἰς
χρόνους ἐνδόξους τοῦ παρελθόντος μετενεχθεὶς νὰ προσκνηθῶ
μίαν ἀληθῆ κόρη τοῦ μεγάλου Μυστρᾶ.



ΕΠΙΑΝΟΔΟΣ

Ἀπὸ πτυχὴν τινὰ τῆς μνήμης μου προβάλλει μία ἐσπέρα
—φοβερὰ ἐν τῷ πλούτῳ τῆς μελαγχολίας αὐτῆς—ἡτις με συ-
νήντησε, δυστυχή καὶ ἀπέλπιδη, σίροντα μακρὰν τῶν παρα-
δείων ἐκείνην τὴν ἀθλίαν μου ὕπαρξιν πρὸς τὰς βασάνους
τῆς πόλεως. Μίαν πικρίαν ἄπειρον ἡσθάνομαι νὰ καταλαμ-
βῆ τὴν ψυχὴν μου, πικρίαν ἣν προσέκαλε ἡ θεὰ τῶν χωρῶν
ἐκείνων ἀφ' ὧν ἡ μοῖρα με ἀπεμάκρυνε, καὶ δάκρυα λίπης
ἀνήροχτο εἰς τοὺς ὀφθαλμούς μου ἔτοιμα νὰ ρεῖσωσιν εἰς
τὴν γῆν καὶ σχηματίσωσι ῥίακας ὧν ἐστειροῖτο ἡ χώρα, ῥυά-
κας ῥέοντες ἴδωρ πικρὸν, ὅπερ ἐπάγασεν εἰς τὸν πόνον μιᾶς
ψυχῆς.

Ἀπὸ πτυχὴν τινὰ τῆς μνήμης μου προβάλλει τὸ τέλος
ἐσπέρας. Τὰ σγκεχνημένα τελευταῖα φῶτα τοῦ λυκόφωτος
μετὰ τῶν πρῶτων τῆς σελήνης παρουσίασαν πρὸ τῶν ὀμμάτων
μου εἰς τὸ βάθος τῆς κοιλάδος, ἣν ἡ ὀδὸς διέσχισεν, τὴν μυ-
στηριώδη σκιὰν κυπαρίσσου ἡτις εἴκνυσε τὴν ψυχὴν μου
ὅπως θνυμάσῃ τὴν μεγαλοπρέπειαν τῶν μυστηρίων τῆς φύ-
σεως. Εἰς ἑλαφρὸς ἀνεμος πνεῖσας τότε ἀνέδωκε φθόγγους
φωνῆς ἀνάρθρον καὶ διατρέξας τὴν πεδιάδα διήλθε διὰ
μέσου τῶν φύλλων τῆς κυπαρίσσου καὶ ἐμόρφωσε τοὺς φθόγγους
—τῶν ἐμῶν σκέψεων ἰσχυρὰ ἀπῆχησις—εἰς ψιθύρον ἀμ-
φιβόλον λόγων τοιούτων : « Ἐὰν σὶ ἀνθρώπε εἴρισκες, σκια-
ζομένην ἐπὶ σκιὰν τοιαύτης κυπαρίσσου, κλίην αἰωνίαν ἐκεῖ
εἰς τὰς ὄχθας τοῦ Εὐρώτα... »



Ἐπὶ φύλλον χάριτος ἢ χεῖρ μου παρασυρομένη ὑπὸ τῶν
διαφορῶν ψυχικῶν καταστάσεων ἄς αἱ πολλαὶ πετχὰί τῆς
μνήμης μου, ἐξ ἐντυπώσεων προσφάτων, δημιουργοῦσι, ἀκα-
γονίστους σκορπίζει κηλίδας.

Μάιος 1909

Ι Γ. ΚΑΠΕΤΑΝΣΤΡΑΤΑΚΗΣ

Οἱ ὁμογενεῖς οἱ κατὰ ἑκατομύρια ζῶντες ἐν τῇ
γείτονι Ἐπικρατεῖᾳ μετὰ τὴν ἀνακήρυξιν τοῦ Συντάγ-
ματος ἐπέθεσαν ὅτι ὑπὸ τὰ κηρύγματα τῆς ἰσότητος
καὶ τὰ ἀκτινοβόλα

Ἡ θέσις τοῦ ἐν Τουρκίᾳ σύμβολο τῆς ἑλευ-
θερίας ἡδύναντο νὰ
Ἐλληνισμοῦ
θερίας ἡδύναντο νὰ
ζήσουν ὡς ἀληθεῖς

πολιταὶ Κράτους ἐθνουμένου, εἰς τὸ ὁποῖον ἐπιτρέ-
πεται πῶσα ἐκδήλωσις μὴ ἀντιστρατευομένη εἰς τοὺς
νόμους καὶ τὰς διατάξεις τῆς πολιτείας. Οἱ ὁμογενεῖς
ἐν τῷ ἀνῶ καὶ θερμῷ ἐνθουσιασμῷ των ὑπερ τοῦ
ἔργου τῶν νεοτοῦρκων δὲν ἐδίωξαν νὰ προσφέρωσιν

ἄλην τὴν εἰλικρινῆ καὶ ἄδολον ὑποστήριξιν τῶν εἰς τοὺς εὐγενεῖς ἐργάτας τῆς ἐν Τουρκίᾳ μεταπολιτευσεως, βέβαιοι ὄντες ὅτι τὰ ἀγαθὰ τῆς ἐλευθερίας θὰ εἶνε κοινὸν κτῆμα διὰ πάντας τοὺς λαοὺς τοὺς ζῶντας ὑπὸ τὸ σκῆπτρον τοῦ Σουλτάνου. Καὶ ἐπὶ τῇ πεπονημένῃ ταύτῃ ἠθέλησαν ν' ἀπολαύσωσι, μετὰ τυραννίαν αἰῶνων, καὶ νὰ αἰσθανθῶσι τὰ ὄνειροπολούμενα αὐτὰ ἀγαθὰ ἕτινα ἀναγκαίως ὄφειλον νὰ προκύψωσιν ἐκ τῆς τοιαύτης μεταβολῆς. Δυστυχῶς οἱ ἰδιότροποι τῆς Νέας Τουρκίας παρεξήγησαν ἐν πολλοῖς τοῦ δούλου Ἑλληνισμοῦ τὰ διαβήματα καὶ ὡς ἐκ τούτου, ἐπιβοηθούσης καὶ τῆς περιστάσεως τῆς Κρητικῆς υποθέσεως, ἐγεννήθη ἀνεπίστως, παραλόγως, ἀσκόπως, ρεῦμα ἀνθελληνικὸν καθ' ὅλην τὴν Τουρκικὴν Ἀυτοκρατορίαν καὶ σήμερον ὁ Ἑλληνισμὸς, ὁ ἔχων κοινὰ μετὰ τῆς Τουρκίας τὰ συμφέροντα, ὁ ποθῶν καὶ ἐργαζόμενος ὑπὲρ τῆς εἰρημίας αὐτῆς, ὁ ἀποτελῶν τὸ πολυπληθέστερον στοιχεῖον μετὰ τὸ Τουρκικὸν καὶ συνεπῶς ὁ δυνάμενος νὰ προσφέρῃ τὰς μεγαλειτέρας καὶ θετικώτερας ὑπηρεσίας εἰς τὸ Ὀθωμανικὸν ἔθνος, καταδιώκεται, καταδυναστεύεται, πατάσσεται, καὶ τυραννέεται ὡς ὁ ἀποπνόμενος ἐχθρὸς τοῦ Ὀθωμανικοῦ λαοῦ.

Καὶ βλέπετε σήμερον τοὺς ποικιλιωμένους ἄρχοντας τῆς Ὀθωμανικῆς Ἀυτοκρατορίας νὰ ἐπιπίπτωσι κατὰ τοῦ Ἑλληνισμοῦ μετὰ λύσαν, μετὰ τυφλότητα, μετὰ μαρίαν δεκαπλασίαν ἐκείνης ἣτις ἐξεδηλοῦτο ὅταν ἐμειοσύνηται ἡ δύναμις τοῦ ἀπολυταρχισμοῦ. Καὶ ὁ Ἑλληνισμὸς ὁ μέχρις ἄρτι διαβλέπων ἐν τῷ προσώπῳ ἑνὸς ἐκάστου Ὀθωμανοῦ ἕνα φίλον, ἕνα συμπολίτην, ἕνα ἀδελφὸν ἔχοντα κοινούς τοὺς πόθους καὶ τὰ ὄνειρα καὶ ἐπιδιώκοντα ἕνα καὶ τὸν αὐτὸν σκοπὸν, ἐκκληκτικὸς ἀντιλαμβάνεται σήμερον ὅτι κατέτιθη τὸ ἀντικείμενον τῆς πλέον ἀδικίας ὅσον καὶ ἐμπαθοῦς καταδιώξεως καὶ ὁ στόχος καθ' οὗ βάλλουσιν ὅλα τὰ ἐνοστία ἑνὸς λαοῦ φανατικοῦ καὶ ἀμαθοῦς. Ὁ Ἑλληνισμὸς σήμερον δέχεται τὰ πλήγματα ἀπαθῆς φρονῶν ὅτι ταχέως θὰ ἀνανήψουν ἐκεῖνοι οἵτινες εἶνε οἱ δημιουργοὶ αὐτῶν. Ὁ Ἑλληνισμὸς δὲν φαντάζεται ὅτι ὁ γεννηθεὶς ἐν Τουρκίᾳ παροξυσμὸς διὰ τὰ ἀτυχήματα τοῦ ἔθνους τούτου τὰ προκύψαντα ἐκ τῆς ἀφρονος πολιτικῆς ἑνὸς πικρῆλθόντος τόσοσιν παταγωδῶς καταρριφθέντος, θὰ ζητήσῃ νὰ ἐκσπάσῃ ἐπὶ τῆς οὐχέως ὀκτιῶ ἐκατομμυρίων Ἑλλήνων, οἵτινες κατ' οὐδὲν ἔπταισαν ἂν ἡ Βουλγαρία ἐταπεινώσει τὴν Τουρκίαν καὶ ἂν ἡ Αὐτοκράτειρα ἐξεμεταλλεύθῃ τὴν ἀγωνίαν τῆς καὶ τὴν ἐπισηφάλην θέσιν τῆς. Ὁ Ἑλληνισμὸς μεγαλόφρων καὶ ἀπερηφάνος ἀναμένει νὰ ἴδῃ τὴν Νέαν Τουρκίαν λογικὴν, σώφρονα, μεμετρημένην καὶ δέχεται ἀτάραχος καὶ τὰς πείσεις καὶ τὴν τυραννίαν, ἣτις ἐξεφύτρωσεν εἰς τὰς κεφαλὰς ὀλίγων θερμοκεφάλων πατριωτῶν φανταζομένων εὐκολοῦν νίκην καὶ δάφνας πολεμικὰς εἰς βί-

ρος τῆς ζωῆς, τῆς τιμῆς καὶ τῆς περιουσίας τῶν χριστιανῶν τῆς Ὀθωμανικῆς Ἀυτοκρατορίας. Ὁ Ἑλληνισμὸς νομιμόφρων καὶ ἐνδιαφερόμενος, περισσότερον τῶν ἐξημμένων κεφαλῶν αἰτῖνες πρὸς τὸ παρὸν κατισχύουσιν ἐκεῖ διὰ τὴν ἀκραιότητα τῆς Ὀθωμανικῆς Ἀυτοκρατορίας ὁμοῦ εἰς σήμερον ὡς τὸν ὑπερῆφανον βασιλέα τῶν δασῶν τὸν ὁποῖον ἀφρόνως ἐνεπιστεύθησαν εἰς τὰς χεῖρας μικροῦ παιδὸς ὅστις ἀγνοῶν τὴν δύναμιν τοῦ θηρίου τὸ κυτῶν, τὸ βασανίζει, τὸ προσωθεῖ καὶ τὸ ἐξερεθίζει.

Καὶ τὸ θηρίον ἐπισημνόμενον κατ' ἀρχὰς διὰ τὴν ἀδικίαν αὐτὴν ἐπίθεσιν καὶ περιφρονῶν τοῦ κυρίου του τὴν ἀπερισκεψίαν ἀνέχεται τὴν τυραννίαν καὶ προσπαθεῖ ἀποσυρόμενος εἰς τινα γωνίαν ν' ἀποφύγῃ τὰ κυτῆματα δίδον τόπον τῇ ὄργῃ. Τὸ μικρὸν ὅμως παιδίον παραγρωρίζον τὴν τοιαύτην ὑποχώρησιν γίνεται ἐπιθετικώτερον, ἀγριώτερον, ὀρμητικώτερον ἕως οὗ εἰς βρυχηθὸς τοῦ λέοντος τοῦ παραλύει τὰς χεῖρας καὶ τοῦ καταπνίγει τὴν φωνήν. Αὐτὴ εἶνε ἡ θέσις σήμερον τοῦ Ἑλληνισμοῦ ὑφίσταται τὰς κακουχίας ὑπομένων τὴν τυραννίαν καὶ συσπειροῦται εἰς μίαν γωνίαν ἀναμένων νὰ παρῆλθῃ ἡ ἀπερισκεψία τοῦ μικροῦ παιδός. Ἄς ἐννοήσῃσιν τοῦτο καλῶς οἱ ἰθύνοντες, ὅτι ὁ Ἑλληνισμὸς τῆς Τουρκίας εἶνε ὁ μεγαλύτερος φίλος καὶ ὑποστηρικτὴς τοῦ σημερινοῦ καθεστώτος καὶ θὰ εἶνε ὁ στυλὸς καὶ ἐν τῷ μέλλοντι τῆς Ὀθωμανικῆς Ἀυτοκρατορίας ἂν ὅμως θελήσῃσιν νὰ τὸν ὠθήσῃσιν εἰς τὰ ἔσχατα θὰ βλάψῃ οὐ μὲν ἐπὶ καιρὸν τὸν Ἑλληνισμὸν ἀλλὰ θὰ καταστρέψῃσιν ἀπὸ θεμελίων τὸ οἰκοδόμημα τὸ ὁποῖον προσπαθοῦν νὰ στερεώσῃσιν ἐπὶ τῶν ῥεπιρίων τοῦ Ἑλληνικοῦ γένους. Ἐχομεν ἀκράδαντον πεποιθήσιν, ἀπορρέουσιν ἀπὸ τὴν ἐπιτόπιον μελέτην τῶν πραγμάτων, ὅτι καὶ ἡ Κυβερνήσις τῆς Τουρκίας καὶ ὁ Σεφκὲτ πασᾶς καὶ τὸ Νεοτουρκικὸν Κομιτάτον, ὅπερ τόσοσιν εὐγενῆ καὶ ὑπέροχα στοιχεῖα ἐγκρύπτει, ταχέως θὰ ἐννοήσῃσιν ὅτι ἡ ἀδικία κατὰ τοῦ Ἑλληνισμοῦ καταφορὰ εἶνε ἔργον ἐκείνων οἵτινες στεροῦνται καὶ πολιτικοῦ νοῦς καὶ πολιτικῆς διορατικότητος.

Z.



ΤΑ ΠΑΛΑΤΙΑ ΤΩΝ ΔΕΣΠΟΤΩΝ ΕΝ ΜΙΣΤΡΑ (σελ. 657)

ΠΕΡΙ ΤΩΝ ΕΝ ΤΟΥΡΚΙΑ ΟΘΩΜΑΝΙΚΩΝ ΠΑΡΘΕΝΑΓΩΓΕΙΩΝ

A.

Αἱ Ὀθωμανίδες ἄλλοτε δὲν ἐξεπαιδεύοντο ὅπως σήμερον, τὸ μὲν διότι δὲν ὑπῆρχον Παρθεναγωγεῖα, τὸ δὲ διότι οἱ Μουσουλμάνοι δὲν ἐβλεπον τὴν ἀνάγκην τῆς μορφώσεως καὶ ἐκπαιδεύσεως τῶν γυναικῶν, περὶ ὧν ἔχουσιν ἄλλοιαν ἰδέαν.

Τὰ κοράσια ἄλλοτε ἐφοίτων εἰς τὰ παρὰ τὰ τεμένη ὑπάρχοντα γραμματοδιδασκαλεῖα, ἅτινα ἕκαστος κληρικὸς (χότζας) εἶχε τὸ δικαίωμα νὰ συνιστᾷ, προσλαμβάνων ὅσα ἄρρενα ἢ θήλεια τῷ ἐνεπιστεύοντο οἱ γονεῖς αὐτῶν.

Ὅλη δὲ ἡ ἐκπαίδεσις τῶν νεκνίδων περιορίζετο εἰς τὴν ἀπαγγελίαν καὶ ἀποστήθισιν τεμαχίων τοῦ Κοράνιου, τῶν ὁποίων τὴν ἐρμηνείαν ἐδίδασκεν ὁ γραμματοδιδάσκαλος. Ἐπειδὴ δὲ τὸ Κοράνιον εἶναι συντεταγμένον εἰς τὴν ἀρχαίαν κλασικὴν Ἀραβικὴν γλῶσσαν, ἕκαστος δύναται νὰ φαντασθῇ ὅπως ἔτη ἀπληροῦντο πρὸς καθαρὰν καὶ ἄπτιστον μόνον ἀνάγνωσιν αὐτοῦ παρὰ Τουρκοπαιδῶν, ἅτινα οὐτε τὴν μητρικὴν αὐτῶν Τουρκικὴν γλῶσσαν ἐγνώριζον. Ἐπασχον καὶ ταῦτα ὅτι ὑπέφερον οἱ ἡμέτεροι παῖδες, οἵτινες μετὰ τὴν ἀλφάβητον ἦσαν ἠναγκασμένοι ν' ἀναγνώσκωσι τὸ μαλιθήριον καὶ τὴν ὀκτώμηχον.

Ἡ ἐν τοῖς γραμματοδιδασκαλείοις φοίτησις διήρκει τὸ πολὺ μέχρι τοῦ 9 ἔτους τῆς ἡλικίας τῶν, ὅποτε ἄρχεται κατὰ τοὺς Μουσουλμάνους ἡ ἐφηβικὴ ἡλικία.

Αἱ πλουσιώτεροι οἰκογένειαι προσελάμβανον κατ' οἶκον ἰδιαιτέρους διδασκάλους κληρικούς διὰ τὰ κοράσια τῶν, ὧν ἡ ἐκπαίδεσις, διήρκει μέχρι τοῦ 15 ἔτους τῆς ἡλικίας τῶν, ὅποτε λήγει ἡ ἐφηβικὴ ἡλικία.

Πρὸ 35 ἔτων τὴν σύστασιν τῶν δημοσίων ἀρρεναγωγείων ἐπηρεολούθησεν ἡ σύστασις τῶν Παρθεναγωγείων.

Κατὰ τὸ διάστημα τοῦτο συνεστήθησιν ἀλληλοδιδάχως προκαταρκτικὰ, δημοτικὰ Παρθεναγωγεῖα, διδασκαλεῖα, καὶ τεχνικὰ σχολαὶ τῶν θηλέων, περὶ τῆς λειτουργικῆς τῶν ὁποίων θὰ γράψωμεν ἕνα δίσωμεν γενικὴν τινα ἰδέαν περὶ τῆς δημοσίας ἐκπαιδεύσεως τῶν θηλέων ἐν Τουρκίᾳ.

B.

Προκαταρκτικὰ Παρθεναγωγεῖα

(Οὐνὺς μεκιατίπι ἰνστιδαῖγέ).

Εἰς τὰ προκαταρκτικὰ Παρθεναγωγεῖα, ὅμοια τῶν γαλλικῶν écoles primaires, ἡ διδασκαλία διαρκεῖ τρεῖς ἔτη, τὸ δὲ γενικὸν πρόγραμμα ἔχει ὡς ἑξῆς:

Ἀλφαβητάριον.—Κοράνιον.—Ἀπαγγελία.—Κατῆχησις.—Ἠθικὴ.—Γραμματικὴ Τουρκικὴ.—Ὀρθογραφία.—Ἀνάγνωσις.—Ἱστορικὴ Ὀθωμανικὴ.—Γεωγραφία.—Ἀριθμητικὴ.—Κλιματικὴ καὶ Χειτεχνήματα.

Εἰς τὰ χωρία ἡ διδασκαλία τῶν προκαταρκτικῶν Παρθεναγωγείων διαρκεῖ 4 ἔτη.

Τὰ προκαταρκτικὰ Παρθεναγωγεῖα εἶνε παρεμφορῆ μετὰ τὰ ἡμέτερα Νηπιαγωγεῖα.

Γ'.

Δημοτικά Παρθεναγωγεία

(Ουνάς μεκιατίπι ρουσιγιέ).

Είς τὰ δημοτικά Παρθεναγωγεία ἡ διδασκαλία διαρκεῖ ἐξ ἑτῆ διαιροῦνται δὲ εἰς δύο διακεκριμένα τμήματα, τὸ προκαταρκτικὸν τρία ἔτη, καὶ τὸ κυρίως δημοτικὸν τρία ἔτη.

Τὸ γενικὸν πρόγραμμα τῶν δημοτικῶν Παρθεναγωγείων ἔχει ὡς ἑξῆς :

Ἄλφαβητάριον καὶ προφορικὰ γνῶσεις, — Κοράνιον καὶ ἀπχγγελίαι, — Θρησκευτικά, — Ἀνάγνωσις, — Ὁρθογραφία, — Ἐκθέσεις ἰδεῶν, — Γραμματικὴ τῆς τουρκικῆς γλώσσης, — Ἀρχαῖα, — Περσικά, — Καλλιγραφία, — Πραγματογνωσίαι, — Οἰκικὴ οἰκονομία, — Ἠθικὴ, — Ὑγιεινὴ, — Ἀριθμητικὴ, — Γεωγραφία, — Ἱστορίαι, — Χειροτεχνήματα.

Ἡ διδασκαλία τῶν ἐκθέσεων, τῆς ὑγιεινῆς, τῆς Ἀρχαῖας καὶ Περσικῆς ἀρχεταὶ ἀπὸ τοῦ 4 ἔτους καὶ διαρκεῖ δύο ἔτη, ἡ δὲ τῆς Γεωγραφίας, τῆς Ἱστορίας καὶ τῆς ἠθικῆς ἀρχεταὶ ἀπὸ τοῦ τρίτου ἔτους καὶ διαρκεῖ τρία ἔτη.

Δ'.

Διδασκαλεῖα.

(δύρ—Οὐλ—μουαλλιμάτ)

Τὰ διδασκαλεῖα διευθύνονται παρ' ἐνὸς διευθυντοῦ καὶ μίαις διευθύντριας, ἡ δὲ ἐν αὐτοῖς διδασκαλία διαρκεῖ τρία ἔτη. Εἰς τὰ διδασκαλεῖα εἰσάγονται αἱ ἀπόφοιτοι τῶν δημοτικῶν Παρθεναγωγείων.

Παρὰ τοῖς διδασκαλεῖοις λειτουργοῦσι καὶ προκαταρκτικὰ καὶ δημοτικὰ τμήματα αὐτῶν, παρ' οἷς ἡ διδασκαλία διαρκεῖ ἐξ ἑτῆ.

Αἱ ἀπόφοιτοι τῶν διδασκαλείων διορίζονται παρθεναγωγοὶ ἢ διδασκάλισσαι εἰς τὰ δημοτικά Παρθεναγωγεία.

Τὸ γενικὸν πρόγραμμα τῆς τριετοῦς διδασκαλείας ἐν τοῖς διδασκαλεῖοις ἔχει ὡς ἑξῆς :

Κοράνιον καὶ ψαλμωδία. — Θρησκευτικά. — Ἀρχαῖα. — Περσικά. — Γραμματικὴ καὶ συντακτικὸν τῆς Ὀθωμανικῆς Γλώσσης μετὰ τεχνολογικῶν ἀσκήσεων. — Ἐκθέσεις ἰδεῶν. — Καλλιγραφία. — Διδακτικὴ. — Ἠθικὴ. — Ἐπιστολογραφία. — Πραγματογνωσία. — Φυσικὴ. — Ὑγιεινὴ. — Οἰκικὴ οἰκονομία. — Ἀριθμητικὴ. — Γεωμετρία. — Ἰχνογραφία. — Γεωγραφία. — Ἱστορία. — Μουσικὴ. — Χειροτεχνήματα.

Τὰ προκαταρκτικὰ καὶ δημοτικά τμήματα ἔχουσι τὸ πρόγραμμα τῶν προκαταρκτικῶν καὶ δημοτικῶν Παρθεναγωγείων.

Ε'.

Τεχνικά Παρθεναγωγεία

(Μιζ̄ δεναῖη μεκτεπλερῆ)

Τὰ τεχνικά Παρθεναγωγεία διαίροῦνται εἰς δύο

τμήματα, εἰς τὸ προκαταρκτικὸν καὶ τὸ δημοτικὸν, ἡ δὲ ἐν αὐτοῖς διδασκαλία διαρκεῖ 7 ἔτη.

Τὸ γενικὸν πρόγραμμα αὐτῶν εἶνε ὁμοιον τῶν προκαταρκτικῶν καὶ δημοτικῶν παρθεναγωγείων μετὰ τὴν διαφορὰν ὅτι κατὰ τὸ τέταρτον ἔτος προστίθεται ἡ διδασκαλία τῆς Γεωμετρίας καὶ τῆς Ἰχνογραφίας, ἧτις διαρκεῖ τρία ὀλόκληρα ἔτη. Ὅσον ἀφορᾷ τὰ χειροτεχνήματα, εἰς τὴν διδασκαλίαν αὐτῶν ἀφαιροῦνται 12 ὥραι καθ' ἑβδομάδα, ἐκτὸς τοῦ πρώτου ἔτους, καθ' ὃ ἀφαιροῦνται 6 ὥραι καθ' ἑβδομάδα.

Σ'.

Τὸν λόγον περὶ τῆς δημοσίας ἐκπαιδεύσεως τῶν ὀθωμανίδων ποιοῦμενος ἐνταῦθα, ὁρίσω ν' ἀναμνησθῶ τοῦ ἀειμνήστου φίλου μου Ι. Δ. Ἀριστοκλέους, καθ' ἡγήτοῦ τῆς φιλοσοφίας ἐν τῇ Μεγάλῃ τοῦ Γένιου Σχολῆ ἐν Κωνσταντινουπόλει, πολλάκις χρηματίσαντος προέδρου τοῦ ἐν Κωνσταντινουπόλει Ἑλλην. Φιλολογικοῦ Συλλόγου καὶ ἐπὶ ἔτη ὀλόκληρα διατελέσαντος μέλους ἐπιπέτου τοῦ μεγάλου συμβουλίου τῆς Δημοσίας Ἐκπαιδεύσεως παρὰ τῷ ὁμωνύμῳ Τουρκικῷ Ὑπουργείῳ.

Ὁ ἀειμνήστος Ι. Δ. Ἀριστοκλῆς οὐ μόνον συνετέλεσε εἰς τὴν διερρῦθμισιν τῶν τουρκικῶν σχολείων, ἀλλὰ καὶ τὰ μάλιστα συνεργάσθη ὑπὲρ τῆς συστάσεως ὀθωμανικῶν Παρθεναγωγείων, διδάσκων τουρκιστὶ μαθήματα παιδαγωγίας καὶ φιλοσοφίας ἐν τοῖς διδασκαλεῖοις τῶν ἀρρένων, τὴν διδακτικὴν δὲ καὶ τὴν οἰκεικὴν οἰκονομίαν ἐν τοῖς διδασκαλεῖοις τῶν θηλέων. Αἱ παιδαγωγικαὶ καὶ φιλοσοφικαὶ αὐτοῦ γνώσεις συνέβαλον τὰ μάλιστα εἰς τὸν καταρτισμὸν τῶν γενικῶν προγραμμάτων τῶν τουρκικῶν σχολῶν ὡς καὶ εἰς τοὺς δημοσιευθέντας ἐσωτερικοὺς κανονισμοὺς καὶ πάντας τοὺς ἐκπαιδευτικοὺς νόμους τῆς Τουρκίας.

Ὁ ἀειμνήστος Ι. Δ. Ἀριστοκλῆς, εὐγλωττος, σαφὴς περὶ τὴν διδασκαλίαν, ἐνάρτετος, εἶχε κατακτήσει ἀμέριστον τὴν ὑπόληψιν καὶ ἐκτίμησιν τῶν συναδέλφων του ἐν τῷ Ὑπουργείῳ τῆς Δημοσίας Ἐκπαιδεύσεως, τὸ σέβας δὲ καὶ τὴν ἀγάπην ὅλων τῶν ὀθωμανῶν μαθητῶν του καὶ τῶν ὀθωμανίδων μαθητριῶν του, οἵτινες μέχρι σήμερον μετ' εὐγνωμοσύνης ἀναφέρουσι τὸ ὄνομα αὐτοῦ.

Δὲν θὰ εἰπῶ δὲ ὑπερβολὴν ἐὰν τελευταῖον τὸν λόγον, προσθέσω ὅτι Ἑλλῆν ὑπήρξεν ὁ διερρῦθμιστῆς τῆς δημοσίας ἐκπαιδεύσεως τῶν ὀθωμανῶν καὶ ὀθωμανίδων ἐν Τουρκίᾳ, καὶ ὁ Ἑλλῆν οὗτος ἦτο ὁ διδάσκαλος τοῦ Γένους Ι. Δ. Ἀριστοκλῆς, εἰς τὴν μνήμην τοῦ ὁποίου ἀφιέρωσα τὰς ὀλίγας ταύτας γραμμὰς.

Ἐν Σμύρνῃ.

ΘΕΜ. ΚΤΕΝΑΣ

Ἐμιλήσαμεν ἤδη περὶ τῆς δράσεως τοῦ ἐν Μιτυλήνῃ προξένου τῆς Ἑλλάδος κ. Ἰωάννου Καρατζᾶ. Φκίνεταὶ ὅτι κατὰ τὰ τελευταῖα ταῦτα ἔτη ἰδιαιτερώς κηνοήθη ἡ Μιτυλήνη ὑπὸ ἔποψιν ἐκλεκτῆς ἀντιπροσωπείας,

Τὸ Ἑλληνικὸν Γεν. Προξενεῖον Σμύρνης

καθὰ παρὰ πάντων ὁμολογεῖται. Καὶ ὁ κ. Σουΐδας καὶ ὁ κ. Γ. Καρατζᾶς καὶ ὁ κ. Τσαμυδὸς ἀφήκαν ἐν Μιτυλήνῃ τὰς ἀρίστους τῶν ἐντυπώσεων καὶ ὑπὸ ἔποψιν ἐξωτερικῆς παραστάσεως καὶ ὑπὸ ἔποψιν ἀκριβοῦς ἐκπληρώσεως τοῦ καθήκοντος. Ἡ Σμύρνη ἀντιθέτως, ὑπὸ τὴν ἔποψιν τῆς ἐθνικῆς ἀντιπροσωπείας ἀπὸ τινῶν ἐτῶν ἦτο τελείως ἀτυχῆς. Ἀπὸ ἐτῶν οἱ Συμυρναῖοι δὲν ἐνθυμοῦνται ἀντιπροσώπους τῆς Ἑλλάδος ἀξίους τῆς ὑψηλῆς θέσεως εἰς ἣν τοὺς ἀνεβίβασεν ἡ ἐμπιστοσύνη τῆς Κυβερνήσεως καὶ τοῦ Βασιλέως. Ὁ ἀναφέρωμεν γεγονός ἀκριβῶς θλιβερὸν προσεπικυροῦν τοὺς λόγους μας, δὲν θὰ διστάσωμεν δὲ νὰ ἐπιπλασθῶμεν τὴν μαρτυρίαν ἀνδρὸς ἐπισήμου διὰ νὰ μὴ δώσωμεν καὶ τὴν ἐλαχίστην ὑπόνοιαν ὅτι ἀνακριβείας ἀναφέρωμεν. Θεωρεῖ ἡ «Ἑλληνικὴ Ἐπιθεωρησις» ὑπέρτατον καθήκον ν' ἀποκαλύψῃ εὐτόλμως πᾶν ὅ,τι ἀντελήφθημεν κατὰ τὸ ταξείδιόν μας ἀπὸ τὸν ὑπόδουλον Ἑλληνισμὸν, ἰδίᾳ εἰς ὅτι ἀφορᾷ τὰς προξενικὰς ἀρχὰς μας. Πρόξενος ἀντάξιος τῆς θέσεώς του εἶνε μίαις νίκη τοῦ ἔθνους μας, πρόξενος ἄνευ σθένους, ἄνευ ζωῆς, ἀνίκανος νὰ ἐννοήσῃ ὅτι ἐτάχθη εἰς τὴν θέσιν αὐτὴν διὰ νὰ ἐξυπηρετῇ τὰ εὐγενέστερα τοῦ ἔθνους ἰδανικὰ εἶνε εἰς κίνδυνον, μίαις ζημία πραγματικὴ διὰ τὴν πατρίδα μας καὶ εἶνε ἐγκλημα αὐτόχρονον διὰ τὰς Κυβερνήσεις κλίτινες χαριζόμεναι εἰς πιέσεις ἢ παρακλήσεις ἀποστέλλου προξένους ἀνίκανους νὰ κατανοήσωσι τὰ ὑψηλὰ καθήκοντά των.

Ἰδοὺ τὸ γεγονός ὅπερ ἔλαβε χώραν πέρυσιν ὅποτε ὁ κ. Ράλλης ἐπεσκέφθη τὴν Σμύρνην. Ὁ ἐξ Ἀττικῆς πολιτευτῆς ἐκλήθη εἰς ἐπίσημον γεῦμα εἰς ὃ πρὸς τιμὴν του, ἔλαβον μέρος κληθέντα πλεῖστα ὅσα σημανίοντα πρόσωπα τοῦ τόπου μετὰ τῶν ὁποίων ὁ γενικός Πρόξενος τῆς Ἑλλάδος ἐν Σμύρνῃ καὶ ὁ πολὺς τοῦ Οἰκουμενικοῦ Θρόνου ἱεράρχης, ὁ Μητροπολίτης Ἐφέσου. Καθ' ἣν στιγμὴν προσεῖρχοντο οἱ κεκλημένοι ὁ οἰκοδεσπότης παρουσίαζε πρὸς ἀλλήλους τοὺς μὴ ἔχοντας γνωρίαν μετὰ τῶν, ὅτε ἐκπληκτος ὁ κ. Ράλλης ἀντιλαμβάνεται ὅτι τὴν στιγμὴν ἐκείνην ὁ οἰκοδεσπότης διὰ προτίτην φροδὴν γνωρίζει τὸν Γενικὸν Πρόξενον τῆς Ἑλλάδος ἐπὶ ἑτῆ ὑπηρετοῦντα εἰς Σμύρνην, πρὸς τὸν γεραρὸν τῆς Ἑκκλησίας ἀντιπροσώπων Ἀγίου Ἐφέσου ἀπὸ ἐτῶν ἀρχιερατεύοντα ἐν τῇ Μητροπόλει Ἐφέσου, ἧτις ἔχει ἐδρὰν τὸ Κορδελιό, προάστειον τῆς Σμύρνης, ἀπέχον περὶ τὸ τέ-

ταρτον ἐκ τῆς πόλεως ταύτης. Ὁ κ. Ράλλης δὲν ἐδίστασε νὰ ἐκφράσῃ μεγαλοφώνως τὴν ἀπορίαν του καὶ νὰ δηλώσῃ ὅτι δὲν εἶνε δυνατόν νὰ ἀντελήφθη καλῶς, φρονῶν ὅτι μόνον ἀστείότης ἀκκίριος ἰδύνετο νὰ θεωρηθῇ μίαις τοιαύτη σύστασις μετὰ τῷ τοῦ Γενικοῦ Προξένου τῆς Ἑλλάδος καὶ ἐνὸς ἐκ τῶν περιφανῶν ἱεραρχῶν τοῦ Οἰκουμενικοῦ Θρόνου. Καὶ ὅμως ἀτυχῶς ἦτο γεγονός. Ὁ γενικός Πρόξενος τῆς Ἑλλάδος ἀδιάφορος, ἀπαθής, ἀσεθῆς καὶ πρὸς ἄλλους διακρεπεῖς ἱεράρχας τοῦ ὑποδοῦλου Ἑλληνισμοῦ, κατάρθρωσε νὰ δημιουργήσῃ ἐν Σμύρνῃ περιβάλλον ἀσφυκτικόν, περιβάλλον πνιγηρὸν, ἐνθα πολλάκις τὰ ἑλληνικὰ συμφέροντα ἐτάφησαν καὶ ἀπωλέσθησαν ἀνεπιστρεπτεῖ. Τὰ ὀλίγα ταῦτα ἐκ τῶν ἀπειρῶν, ἔτινα ἐν Σμύρνῃ ἠκούσαμεν περὶ τῶν ἐκαστοτε ἀντιπροσώπων τῆς Ἑλλάδος, δέον νὰ ἐφελεύσωσι συντόμως τὴν προσοχὴν τῆς Κυβερνήσεως διότι ἀπελπίζουσι τὸν Ἑλληνισμὸν, ὅταν βλέπῃ ὅτι εἰς τὴν πρωτεύουσιν τῆς Ἰωνίας ἀντὶ ἐνὸς Δραχμοῦ ἢ ἐνὸς Ζαχίμη ἢ ἄλλων τοιαύτης ἀξίας προσωποποιήτων ἀποστέλλονται ἀσχημά τινα ἄτομα ἕτινα ὁσάκις δὲν εἶνε ἐπιδραστῆ εἶνε τελείως ἀχρηστα ὑπερ ταυτόσημον.

ΙΑΠΩΝΙΚΑ ΕΘΙΜΑ

Τὸ νὰ σκεφθῇ τις καλῶς τὴν ταχύτητα μετὰ τὴν ὁποῖαν οἱ Ἰάπωνες ἐγκατέλειπον νόμους ἀγράφους, ἔθιμα, ἀρχαῖαι συνηθείαι καὶ ὅτι ἐσημάτισαν κατὰ τὸ μικρὸν χρονικὸν διάστημα τῶν 40 ἐτῶν ἐν ἑκ τῶν μάλλον πεπολιτισμένων κρατῶν, μετὰ μεγαλειτέραν ταχύτητα ἐκείνης μετὰ τὴν ὁποῖαν ὁ Fregoli καὶ ὁ Frig μεταμορφοῦνται ἐν τῇ σκιρῇ τῶν θεάτρων μας, δὲν δύναται παρὰ νὰ ὁμολογήσῃ ὅτι τοῦτο ἀποτελεῖ μοναδικὸν παράδειγμα ἐν τῇ παγκοσμίῳ Ἱστορίᾳ. Ἑσσαράκιοντα ἔτη ζωῆς ἐνὸς λαοῦ εἶναι ἐν ἐλάχιστον μόριον τοῦ βίου τῶν ἀτόμων. Καὶ ὅμως εἰς τοῦτο τὸ βραχὺ χρονικὸν διάστημα ὁ Ἰάπων ἐγκατέλειπε τὴν σπάθην τοῦ Σαμαροῦ, ἔμαθε νὰ ἐργάζηται, νὰ χειρίζηται τὸ ὄπλον θαυμασιῶς, ἐγκατέλειπε τὴν ἰθαγενῆ ἐνδυμασίαν ἵνα ἐνδυθῇ τὴν εὐρωπαϊκὴν, γενόμενος ἐκ μαθητοῦ ἀντίπαλος, καὶ ἐκ πελάτου συναγωνιστῆς, «ἀλλοίμονον δὲ εἰς τὸν μαθητὴν ἐκείνον ὅστις δὲν ὑπερβεῖ τὸν διδάσκαλόν του», λέγει ρητόν τι.

Μετέβη δὲ ὡς ἐκ μαγειρίας ἀπὸ τὰ ἐρέβη τοῦ μεσαιῶνος εἰς τὸν αἰῶνα τῆς ἐξελιξέως τοῦ ἠλεκτριμοῦ. Καὶ δικαίως πάντα ταῦτα διήγειρον μὲν τὸν θαυμασμὸν καὶ τὴν ἀπορίαν εἰς ἅπαντα τὸν κόσμον,

πράγματι όμως είναι πολύ λιγότερον θανασιτά και σημαντικά άλλων τινών γεγονότων τα οποία ανήκουσιν εις τὸν κύκλον τῆς ἠθικῆς διατάξεως τῶν νόμων.

Ἴνα π. χ. λάβῃ τις σαφῆ τινα ἰδέαν τοῦ χαρακτῆρος τῶν Ἰαπώνων ἀρκεῖ ν' ἀναγνώσῃ ἐν γεγονόσι τῆς νομοθεσίας—Harakiri ἣτις οὐδέποτε εἰς κανεῖα λαὸν καὶ εἰς οὐδεμίαν ἐποχὴν ἐφαρμοσθεῖσα ἐπιμαρτυρεῖ ὁπόσον δέον νὰ ἦ ἐνεργητικὸς, θαρραλέος, ἀκάματος ὁ λαὸς ἐκεῖνος ὅστις ἠδυνήθη νὰ παραδεχθῇ τὴν σκληρὰν ταύτην νομοθεσίαν, ἣτις καθὰ γινώσκομεν εἶναι αὐτοκτονία νόμιμος οὕτως εἰπεῖν, ἄτε οὐ μόνον ἐπιτετραμμένη ἀλλὰ καὶ ὑπὸ τοῦ νόμου πολλακίς ἐπιβαλλομένη, ἐκτελουμένη δὲ διὰ τρόπου τῆ ἀληθεία δι' ἡμᾶς ἀξιολογούμενου διότι κατὰ ταύτην ἀπαιτεῖται νὰ διανοιξῇ τις τὴν κοιλίαν του διὰ τοῦ ἰδίου του ξίφους.

Οἱ Ἰάπωνες ἠκαιοποιήθησαν τὸ εἶδος τοῦτο τῆς αὐτοκτονίας διότι αὕτη ἐπιτρέπει εἰς τὸν αὐτοκτονοῦντα νὰ ἐπιζῇ ἐπὶ μακρὸν μετὰ τὸ τελευταῖον κτύπημα καὶ διότι μέχρι ἐσχάτων διατηρεῖ ἅπασαν τὴν διαύγειαν τοῦ πνεύματος. Ἐπειδὴ δὲ ὁ θάνατος εἶναι ἀναπόφευκτος αἱ τελευταῖαι λέξεις αὐτῶν ἐξέρχονται ἐκ τῶν χειλέων τοῦ αὐτοκτονοῦντος μετὰ τὸ Harakiri, θεωροῦνται μεγίστης σημασίας ὡς ἐκφράζουσαι τὰς τελευταίας διαθέσεις ἢ κατηγορίας ἢ δικαιολογίας φωνῆς ἐξερχομένης ἐκ τοῦ ἴφρου.

Ὅποῦν δ' αὐτοκτονίας παύσῃ νὰ ὁμιλῇ φίλος τις τοῦ δίδει τὸν λεγόμενον κτύπον τῆς χάριτος, ἵνα ἀπελευθερώσῃ τοῦτον ἀπὸ τῶν τρομερῶν πόνων οἷτινες ἤθελον διαρκέσῃ τίς οἶδεν ἐπὶ πόσον χρόνον. Μεταξὺ τῶν μύθων ὑπάρχει καὶ τις λίαν δημώδης, γνωστότατος ἐν Ἑλλάδι, ὁ τῶν τετρακοσίων Σαμουρόι (δηλαδὴ πολεμιστῶν), οἷτινες ἅπαντες ἐκ συμφώνου χωρὶς οὐδεὶς νὰ ἀντιστῇ ἠτύχησαν ὑποβληθέντες εἰς τὸ Harakiri ὅπως διεδικήσωσι τὴν ἰδίαν των τιμὴν, ἣτις ἐστιγματίσθη ἐνεκα φόνου ἐπὶ προδοσίᾳ κατὰ νινος ὑβριστοῦ, τοῦ Δαίμιου, (τοῦ φρουδαλικῆς ἀρίστης).

Μέχρι σήμερον ὁ τάφος τῶν τετρακοσίων εἶναι σεβαστὸς ὡς ὁ τῶν τριακοσίων τοῦ Λεωνίδα. Καὶ ἐπειδὴ εἰς τὸ Ἰαπωνικὸν θέατρον πολλα ἰατροὶ καὶ τραγωδία βασίζονται ἐπὶ τοῦ Harakiri νομίζω ὅτι εἶναι μία ἔνδειξις, ὅτι ὁ Ἰάπων ἐν ᾧ θεωρεῖται μᾶλλον ἐπιτήδειος διὰ τὴν ταχύτητα τῶν παιγνιδίων καὶ τὴν ἀναπαράστασιν τῶν εἰκόνων αἵτινα θεωροῦνται ἀπαρεργα καὶ ἐπουσιώδη, ἐν τούτοις, ὡς ἐκ τῶν αἰσθημάτων ἐφ' ὧν ἐμφορεῖται ὁ Ἰάπων, ἐξικνεῖται εἰς τοιοῦτον ὕψος ἰδανικότητας εἰς ὃ οὐδεὶς λαὸς ποτε ἔφθασεν. Σχεδὸν εἰς ἀπίστας τὰς Ἰαπωνικὰς περιστάσεις, ἐν ᾧ εἰς ἡμᾶς ὁ ἀπὸ μηχανῆς θεὸς εἶναι ὁ ἔρω, κυριαρχεῖ τὸ πνεῦμα τοῦ καθήκοντος καὶ

τῆς ἐθελουσίας. Ἴδου δὲ καὶ ἐν τῶν μᾶλλον λαϊκῶν τῆς Ἰαπωνίας δραμάτων. Πολεμιστῆς τις ἐτοιμάζεται ν' ἀναχωρήσῃ εἰς πόλεμον καθ' ἑνὸς κατακτητοῦ τῆς ἰδίας του πατρίδος.

Ὁ πολεμιστῆς Ἰάπων παρίσταται μὲ ἥρωικόν καὶ ὑπερήφανον βλέμμα καὶ περιβεβλημένος τὴν τοῦ Ἄρεως περιβολήν. Ἡ μήτηρ, ἣτις ἐμπνέει τὸ μητρικὸν φίλτρον, ἢ ἀδελφή, ἣτις συνδέει τοὺς δεσμοὺς τῆς οἰκογενείας διὰ τοῦ ἀβροτέρου της τρόπου, ἢ μνηστὴ ἣς τὸ φίλτρον καὶ ἢ πρὸς αὐτήν ἕλξιν ἀποβαίνει ἀδύνατος πάσης πραγματικῆς περιγραφῆς διαλαμβάνουσης τὴν λεπτότητα καὶ τὸ ἰδεώδες τοῦ συνδέσμου, ἵστανται πᾶσαι περὶ αὐτοῦ ὅστις ἀντὶ νὰ λυπητῆ διὰ τὸν μέλλοντα σκληρὸν ἀποχωρισμόν, τὸν ὁποῖον ἐπαπειλεῖ ἢ ἀβεβαιότης τοῦ κινδύνου τοῦ πολέμου ἐκφράζει τὸναντίον τὴν στενοχωρίαν καὶ τὴν λύπην αὐτοῦ οὐχὶ διὰ τὸ περιστατικόν τοῦτο τὸ ὁποῖον αὐτὸ καθ' ἑαυτὸ δὲν δύναται νὰ μὴ συγκινήσῃ καὶ τὴν μᾶλλον σκληρὰν καὶ ἀναίσθητον καρδίαν, ἀλλὰ διότι ἀναλογίζεται οὕτως ὅτι, ἐὰν οἱ συλλογισμοὶ καὶ αἱ σκέψεις αὐταὶ ἤθελον ἐπέλθῃ ἐν τῇ κρίσει τῆς μάχης στιγμῇ, ἠδύνατο ἀναμφισβητήτως ὡς ἐκ τοῦ οἰκογενειακοῦ φίλτρον νὰ ἐπιδράσωσιν ὀλεθρίως, εἴτε ἐπὶ τῆς τύχης τοῦ πολέμου, εἴτε ἐπὶ οἰασθήποτε ἐρωμένης ἐχθρικῆς ἀντιστάσεως.

Ἐνεκα δὲ τούτου τὰ φίλα ταῦτα πρόσωπα μετέχοντα τοῦ συλλογισμοῦ τούτου πρᾶσθαι τὰ ἕξῃς. «Ἡ ψυχὴ ἐνὸς πολεμιστοῦ πρέπει νὰ ἦ ἐλευθέρη πάσης ἄλλης ξένης ἐπηρείας, ὅπως συντελέσῃ πρὸς σωτηρίαν τῆς πατρίδος του καὶ ἵνα μὴ οὗτος ὑπέικων εἰς τὸ αἶσθημα τῆς οἰκογενείας, διατρέξῃ τὸν κίνδυνον, ἀνταποκρινόμενος εἰς τὴν ἐπιθυμίαν τοῦ νὰ ἐπιστρέψῃ εἰς τοὺς κόλπους αὐτῆς νὰ διαπράξῃ δειλίαν τινά». Καὶ αἱ τρεῖς δὲ αὗται ὑπάρξεις μετὰ ἀποφασιστικότητος καὶ ἀπεριγράπτου αὐταπαρνήσεως καταλαμβάνονται ὑπὸ τοῦ ἀποτροπαίου συλλογισμοῦ τῆς αὐτοκτονίας, ἣν αὐθωρεῖ καὶ διαπράττουσιν ἄνευ οὐδενὸς δισταγμοῦ. (Συνέχεια)

ΟΥΡΑΝΙΑ ΖΑΒΙΤΣΙΑΝΟΥ ΣΔΡΙΝ

Τὸ μεγαλοπρεπὲς κτίριον τοῦ Παρθενωγαγείου Μιτυλήνης ἀνηγέρθη ἐν ἔτει 1898 φιλοτιμίᾳ δαπάνῃ τοῦ Σοφ. Βουρνάζου. Περιλαμβάνει 9 τάξεις 6 ἀσκητικῆς καὶ 3 γυμνασιακῆς. Αἱ εἰς αὐτὸ φοιτῶσαι μαθήτρια ὑπερβαίνουσι τὰς 800 τὸ δὲ διδάσκον προσωπικὸν ἀποτελεῖται ἐκ τῆς Λιευθινητρίας Δεσποινίδος Στι-

ματίνας Καζαντζή, 4 καθηγητῶν καὶ 15 διδασκαλισσῶν. Καὶ ἐν μὲν τῇ Α' τάξει διδάσκουσι αἱ Δ)δες Καλλιόπη Φιλίππιδου, Βικτωρία Ἀμερικάνου καὶ Ἀδαμαντία Πολυζώη, ἐν τῇ Β' αἱ Δ)δες Μαριάνθη Ἐμμανουὴλ καὶ Μυρσίνη Ἀραμπαζόγλου ἐν τῇ Γ' αἱ Δ)δες Μελοπομένη Ἐμμανουὴλ πτυχιούχος τοῦ ἐν Κων)πόλει Ζαπτείου Παρθενωγαγείου καὶ Κλεονίκη Θεοφίλου, ἐν τῇ Δ' αἱ Δ)δες Ἐλένη Ἰατροῦ καὶ Κλεονίκη Ἀλεξέλλη, ἐν τῇ Ε' αἱ Δ)δες Εὐτέρπη Λογοθέτου ἀριστοῦχος τοῦ Ἀρσακείου καὶ Περσεφόνη Καραγιάννη πτυχιούχος τοῦ ἐν Σμύρνῃ Κεντρικοῦ Παρθενωγαγείου, εἰς τὴν Σ' ἡ Δ)νὶς Κλεονίκη Παλαιολόγου ἀριστοῦχος καὶ Ραλλοῦ τοῦ ἐν Ἀθήναις Ἀρσακείου, εἰς τὰς τρεῖς ἀνωτέρας τάξεις διδάσκουσιν οἱ Καθηγηταὶ Χριστόφορος Φραντζῆς Μαθηματικά, φυσικά, κοσμογραφίαν, ὁ κ. Ἰωάννης Κόντος Ἑλληνικά, θρησκευτικά καὶ ἱστορίαν, ὁ κ. Ἰγνατίος Εὐστρατιάδης μαθηματικά καὶ μουσικὴν καὶ τέλος ἡ Δεσποινὶς Καζαντζή, διδάκτωρ τῆς Φιλολογίας τοῦ ἡμετέρου Ἐθν. Πανεπιστημίου τὰ Ἑλληνικά ἐν τῇ Β' καὶ Γ' γυμνασιακῇ τάξει, συνδέσεις εἰς τὰς αὐτὰς τάξεις, ψυχολογίαν καὶ παιδαγωγικὰ εἰς τὰς δύο ἐπίσης ἀνωτέρας τάξεις τοῦ Παρθενωγαγείου. Ἡ μόνη ἑλλειψίς τοῦ Παρθενωγαγείου Μιτυλήνης, ἐκπληροῦντος ἀριστα τὸν προορισμὸν αὐτοῦ, εἶνε ὅτι στερεῖται νηπιαγωγείου, τοῦτο δὲ καθ' ἃ μνησθένον πρόκειται νὰ θεραπεύσῃ ἢ λίαν φιλοτιμῶς ὑπὲρ τῶν κοινῶν, ὑπὸ τὴν προεδρίαν τοῦ Σεβασμιωτάτου Μιτυλήνης, ἐργαζομένη Ἐφορία ἀποπέλλουσα μίαν τῶν διδασκαλισσῶν τοῦ Παρθενωγαγείου εἰς Ἀθήνας πρὸς σπουδὴν τῆς Νηπιαγωγικῆς κατὰ τὸ Φραιβελιανὸν σύστημα ἐκ τοῦ πρὸς τοῦτο κληροδοτήματος τῆς πρὸ μικροῦ θανοῦσης πλουσιωτάτης καὶ διακεκριμένης Δ)νης Εἰρήνης Μουζάλα. Τὸ Παρθενωγαγίον Μιτυλήνης συμπληρούμενον διὰ δύο εἰσέτι τάξεων, θέλει ἴσως καταστῆ τὸ πρῶτον τῶν ἐν τῇ Ἀνατολῇ ἀφ' οὗ καὶ οὕτως ἀμιλλᾶται λίαν ἐπιτυχῶς πρὸς τὰ ἀριστα Παρθενωγαγεῖα καὶ αἱ ἐξ αὐτοῦ ἐξερχόμενα ὀλίγον ὑπολείπονται τῶν ἐκ τοῦ Ἀρσακείου καὶ Ζαπτείου.

Ἐπίσης καὶ ἡ νεότης τοῦ ἄρρενός φύλλου ἀναπτύσσεται καὶ μορφοῦται ἐντὸς παγκάλου καὶ μεγαλοπρεποῦς μεγάρου ὀφειλομένου εἰς τὴν γενναιοῦσαν τοῦ ἀειμνήστου Νικολάου Μητρέλια ὅστις περὶ τὰς 100000 φρ. ἐχορήγησεν ὡς πρῶτον κεφάλαιον συμπληρωθὲν βραδύτερον διὰ ἡγεμονικῆς δωρεᾶς τοῦ ἑτέρου πολυτίμου τέκνου τῆς Μιτυλήνης τοῦ ἀειμνήστου Σοφοκλέους Βουρνάζου ὅστις νεώτατος ἀπέθανε καὶ πρὸς ὃν ἡ πόλις εὐγνωμονοῦσα ἀνήγειρον ἀνδριάντα ὅστις κοσμεῖ σήμερον τὴν πρὸ τοῦ Γυμνασίου κατάφυτον αὐλήν.

Ἐν τῷ Γυμνασίῳ διαρουμενῷ εἰς 6 ἀστυκῶν καὶ

6 γυμνασιακῶν τάξεων φοιτῶσι 721 μαθηταὶ τῶν ἀστυκῶν τάξεων καὶ 205 εἰς τὰς τάξεις τοῦ γυμνασίου, διδάσκουσιν δὲ οἱ ἕξῃς :

Ἐμμανουὴλ Λαυδ, Γυμνασιάρχης, Χριστόφορος Φραντζῆς, Μιχαὴλ Στεφανίδης, Παναγιώτης Χιωτέλλης, Στυλιανὸς Μεταξᾶς, Ἰωάννης Δελῆς, Μιχαὴλ Μιχαηλίδης, Ἰγνατίος Εὐστρατιάδης, Δημήτριος Γκίκας, Παναγιώτης Βασίλαρος, Καθηγηταὶ. Δημήτριος Ὀρφανίδης, Παρασκευᾶς Ζερβὸς, Λάμπρος Παπαϊωάννου, Παναγιώτης Σάκκης, Κωνσταντῖνος Μακρῆς, Νικόλαος Εὐστρατιάδης, Γεώργιος Παπαδημητρίου, Νικόλαος Ἐμμανουὴλ, Γεώργιος Μυρογιάννης, Κωνσταντῖνος Σανίδης, Νικόλαος Γκαγκάνης καὶ Προκόπιος Μαντζουράνης Διδάσκαλοι.

ΟΧΥΡΩΜΑΤΙΚΗ ΕΚΣΤΡΑΤΕΙΑΣ ΕΙΣ ΤΟΝ ΓΕΡΜΑΝΙΚΟΝ ΣΤΡΑΤΟΝ*

ΜΕΡΟΣ Α'. — ΓΕΝΙΚΑΙ ΠΑΡΑΤΗΡΗΣΕΙΣ

Τὰ σχήματα 13 καὶ 14 διδουσι μίαν ἰδέαν τοῦ τρόπου καθ' ὃν δύναται τις νὰ προβῇ ὅπως ἐξασφαλίσῃ, κατὰ πρῶτον, τὴν προστασίαν τῶν ὑπηρετῶν καὶ συμπληρωσῇ ὑστερον αὐτὸ τοῦτο τὸ προκάλυμμα τοῦ πυροβόλου. Ὅταν τὸ ἔδαφος προσφέρεται, ἀρκεῖ πολλακίς νὰ τὸ ἀπο-

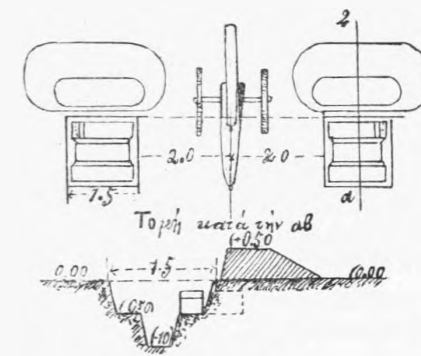

Σχ. 13

κόψῃ τις ὅπως παρασκευάσῃ μίαν ἐσωτερικὴν κλίσην καὶ ἐν δάπεδον λίαν ἐπαρκῆ.

Εἰς ὅτι ἀφορᾷ τὰ βρέα πυροβόλου τὰ ὑπηρετούμενα ὑπὸ τοῦ πεζοῦ πυροβολικοῦ, εἶνε πολλακίς δυνατόν ν' ἀποκρύψωμεν ἐκ τούτων τὰ ἐπισκηπτικοῦ ρίμματος πυροβόλα εἰς τὰς πτυχὰς τοῦ ἔδαφους. Ὅσοι δὲ τὰ πυροβόλα τεταμένου ρίμματος, θὰ τὰ προστατεύσῃ τις ὡς τὰ καλῶς κεκαλυμμένα πυροβόλα ἐκστρατείας.

* Συνέχεια ἐκ σελ. 629.

Τὸ κεφάλαιον τῶ ἀφορῶν τὴν ἐκτέλεσιν τῶν ἔργων ὀχυρωτικῆς ἐκστρατείας πραγματεύεται εἴτα περὶ τῆς ἀμυντικῆς παρασκευῆς τῶν φυ-

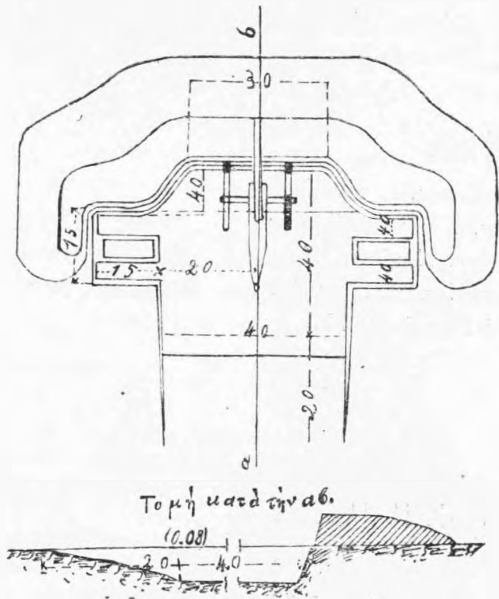

Σχ. 14

σικῶν καὶ τεχνικῶν ἐμποδίων τοῦ ἐδάφους, ὡς καὶ τὴν κατασκευὴν τῶν ἐπιβοηθητικῶν μέσων ἀμύνης.

Οὐδεμίαν νέαν διάταξιν ἔχει τις ν' ἀναφέρῃ¹. Περιβολαί.—Αἱ παρατηρήσεις αἱ ἐφαρμοστέαι εἰς τὰ κλειστά ἔργα καὶ εἰς τὴν λίαν περιορισμένην αὐτῶν χρῆσιν ἐν τῷ πολέμῳ ἐκστρατείας περιεγράφησαν ἤδη. Ὅταν τις ποιῇ χρῆσιν αὐτῶν, ὁ κανονισμὸς συνιστᾷ νὰ τοῖς δίδῃται καμπύλον σχῆμα, καὶ ν' ἀποφεύγῃ τις τὰς ἐξεχούσας κόψεις. Ὁργανίζονται ἀποκλειστικῶς διὰ τὸ πεζικόν.

Ὁ τύπος περιβολῆς δι' ἓνα λόγον ὁ διδόμενος παρὰ τοῦ κανονισμοῦ, παρουσιάζει ἀνάπτυξιν μετώπου καὶ πλευρῶν περίπου 150 μέτρων.

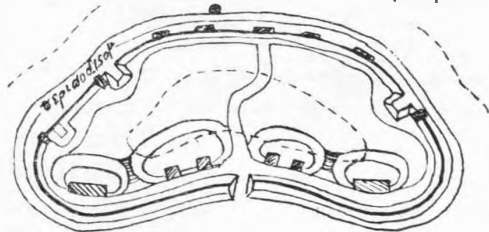

Σχ. 15. Περιβολὴ κλειστή

Σκέπαστρα ἐλαφρά κατανέμονται, εἴτε ὑπὸ τὰ

¹ Ἀρμόζει οὐχ ἥττον ν' ἀναφέρωμεν ἐν σχέσει πρὸς τὰς ἐπενδύσεις περὶ ὧν πραγματεύεται ἐν τῶν παραρτημάτων, τὴν πιθανὴν κατάργησιν τοῦ συνήθους κοφίνου, ὅστις δὲν ἀνφαίνεται μετὰ τῶν μέσων ἐπενδύσεως τῶν ἐνδεικνυμένων ἐν τῷ νέῳ κανονισμῷ.

προπετάσματα, εἴτε κατὰ μῆκος τῶν διαχωμάτων, ὅπότεν ἐγκαθιστᾷ τις ἐκ τούτων, εἴτε ἐν τῷ καλυπτικῷ ὄγκῳ τοῦ αὐγένοῦ.

(Ἔπεται συνέχεια)

ΚΛΒΔΝΣ

Μία ἐκ τῶν πολλῶν ἐν Μυτιλήνῃ ἐπιτυχίων τῆς «Ἑλληνικῆς Ἐπιθεώρησεως», δι' ἧς εὐγνώμων θέλει πάντοτε διατελεῖ πρὸς τοὺς εὐγενεῖς κατοίκους αὐ-

Ὁ ἐν Μυτιλήνῃ ἀντιπρόσωπός μας θεωρηθῆ καὶ ἡ ἐξασφάλισις ἐ-

κλεκτοῦ ἀντιπροσώπου μας ἐν αὐτῇ. Καὶ εἴμεθα βέβαιοι ὅτι πάντες θὰ συγχαρῶσιν αὐτὴν ὅταν πληροφορηθῶσιν ὅτι ὁ ἀντιπρόσωπος οὗτος εἶνε ὁ κ. Μιχαὴλ Β. Μπίνος. Περὶ τοῦ κ. Μπίνου ἀπολαύοντος ἀμερίστου τῆς ἐκτιμήσεως καὶ τῆς ἀγάπης τῶν συμπολιτῶν του θὰ ἴητο περιττὸν νὰ ὀμιλήσωμεν ἂν μόνον Μυτιληναῖοι ἦσαν οἱ ἀναγνώσταί μας. Εἶνε τόσο γινωστὰ αἱ ἀρεταὶ ὑφ' ὧν περικοσμεῖται καθ' ὅσον εἶνε ἐξ ἐκείνων αἰτινες ἀναδεικνύουσι τὰ άτομα ἐν τῇ κοινωνίᾳ καὶ ἐπιβάλλουσιν αὐτὰ ὥστε θὰ ἐθεωρεῖτο ἄσκοπον νὰ ἐπαναλάβωμεν ὅτι εἶνε παγκοίμως ἀνεγνωρισμένον. Εὐτυχῶς ὅτι ὁ κύκλος τῶν ἀναγνωστῶν μας εἶνε εὐρύτατος καὶ εἴμεθα ὑπερήφανοι γινωρίζοντες εἰς αὐτὸν ὅτι ἐν τῇ ἀποφάσει τοῦ κ. Μπίνου πρὸς ἀποδοχὴν τῆς ἀντιπροσωπείας μας, ἡ «Ἑλληνικὴ Ἐπιθεώρησις» εὐρίσκει μίαν μεγάλην ἱκανοποίησιν τιμωμένη καὶ ἐκτιμωμένη παρὰ τόσο διακεκριμένου μέλους τῆς Μυτιληναϊκῆς κοινωνίας. Ὁ κ. Μιχ. Μπίνος τυγχάνει Διερμηνεὺς ἐπὶ τιμῇ τοῦ Αὐστριακοῦ Προξενείου καὶ ὑπὸ τὴν ἰδιότητά του ταύτην οὐχὶ ἄπαξ προσέφερε θετικὰς ὑπηρεσίας εἰς ἀδικουμένους συμπολίτας του. Εἶνε καὶ οὗτος εἰς ἐκ τῶν παραγόντων τῆς κοινωνικῆς εὐημερίας καὶ προόδου τῆς ὠραίας καὶ πολυθελγῆτρον Μυτιλήνης καὶ πρωτοστατεῖ πάντοτε εἰς εὐγενῆ καὶ ὠραία ἔργα. Μολονότι ἡ «Ἑλληνικὴ Ἐπιθεώρησις» ἐξησφάλισεν ἤδη ὅλον τὸ ὑπὲρ αὐτῆς εὐγενὲς ἐνδιαφέρον του ἐν τούτοις εἶνε βέβαιον ὅτι ἡ ἀνεξάντλητος δραστηριότης του καὶ τὸ ὑπὲρ παντός καλοῦ ἐνδιαφέρον του ἀμείωτον θὰ ἐξακολουθήσῃ καὶ εἰς τὸ μέλλον. Ἦδη πᾶς Μυτιληναῖος ἢ πᾶσα Μυτιληναία ἐκ τῶν συνδρομητῶν μας δύνανται, διὰ πᾶν τὸ ἀφορῶν τὴν Ἐπιθεώρησιν, νὰ συνεννοῶνται ἀπ' εὐθείας μετὰ τοῦ εὐγενοῦς καὶ ἐκλεκτοῦ ἀντιπροσώπου μας.

Z.

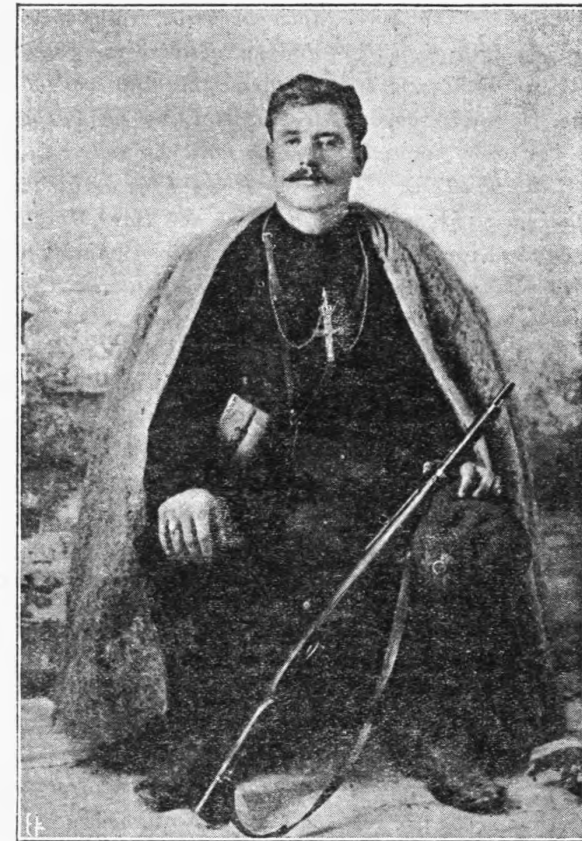

ΕΥΑΓΓΕΛΟΣ ΚΟΡΟΠΟΥΛΗΣ
(ΚΑΠΕΤΑΝ ΒΑΓΓΕΛΗΣ)

Ὁ Εὐάγγελος Κοροπούλης (Καπετὰν Βαγγέλης) ἐγεννήθη τῷ 1887 ἐν Μάνδρᾳ τῆς Ἐλευσίως ἐκ γονέων τὰ πρῶτα φερόντων διήκουσε τὰ μαθήματα σχολαρχείου, ἀλλὰ φύσει τοῦμου καὶ εὐφυῆς ὠκατώρθωσε διὰ τῆς μελέτης νὰ μάθῃ καὶ νὰ μιμῆται πολλά. Ἀπὸ μικρᾶς ἡλικίας ἕνας πόθος τὸν κατεῖχε ὁ πόθος νὰ ὑπάγῃ στὰ τιμημένα χώματα τῆς πολυπαθοῦς Μακεδονίας καὶ ἐκεῖ νὰ ἀποτίσῃ τὸ πρὸς τὴν πατρίδα ὑφειλόμενον χρέος. Ὁ Βαγγέλης ὑπῆρξεν φύσει σπανία ἐκείνητο προτερόρηματα ἔξοχα μόνον τὸ ἀειῶδες βλέμμα του ἠδύνατο νὰ συνταράξῃ τὸν Ὀλυμπόν. Ὁμοίαζε δηλαδὴ κατὰ πάντα τὸν Ἐλευσίον Ἀπόλλωνα θεὸν τοῦ πολέμου. Ἐπολέμησε εἰς τὰ πεδία τῆς Μακεδονίας καὶ ἀνεδείχθη ἀληθὴς ἥρωας, ἐνοσπίρας τὸν τρόμον καὶ πανικὸν εἰς τοὺς ἐχθροὺς τῆς πατρίδος. Ἀλλὰ οἱ ἄθλιοι δολοφόνοι, οἱ μὴ ἔχοντες οὐδὲν ἰσθὸν καὶ ὄσιον, εἴρον εὐθετον τὴν περίστασιν νὰ δολοφονήσωσι τὸν γενναῖον, τόσο ἀνάνδρως ἐν τῷ δειπνῷ, ἐν ᾧ τὸσον καιρὸν τὸν ἐσεβάσθησαν αἱ σφαῖραι κατὰ τὸν πολυετῆ ἀγῶνα. Καὶ ἐπέπρωτο ὁ ἀτυχὴς Εὐά-

γγελος φέρων τὸν νεκρικὸν σάβανον νὰ ἐφορτάσῃ γαμήλιον τελετῆν. Καθότι γνωστὸν τυγχάνει ὅτι ὁ Εὐάγγελος Κοροπούλης ἐκτιμώμενος καὶ ἀγαπώμενος ὑπὸ πάντων τῶν Μακεδόνων διὰ τὰ ἔκτακτα καὶ σπάνια αὐτοῦ πνευματικὰ καὶ σωματικὰ προτερόρηματα ἐπρόκειτο νὰ τυμφευθῆ μετὰ νέας πολυφέρων. Ἀλλ' ἡ παλίμβουλος μοῖρα οὕτως ἠδύδοκῆσεν. Ὁ Κοροπούλης διέπρεψεν εἰς τὰ πεδία τῆς Μακεδονίας ἀναδειχθεὶς ἐξ ἀπλοῦ ἀντάρτου ἡπλαρχηγός. Ἡ δρᾶσις τοῦ Κοροπούλη ἐν Μακεδονίᾳ ὑπῆρξεν πολυμερῆς. Περιερχόμενος μετὰ τοὺς δλιγαριθμούς μὲν, ἀλλὰ ἀκαταπονήτους καὶ πιστοὺς συμπολεμιστὰς τὴν Μακεδονίαν, ἐπροστάτευεν τοὺς αἰσχροῦς δολοφονουμένους ἀδελφοὺς ἡμῶν. Τὰ παλληκάρια του ὠρκίζοντο εἰς τὸ ὄνομά του, ὅπως οἱ Σουλιῶται εἰς τὸ ὄνομα τοῦ Φόττον Τζαβέλλα. Ὅταν οἱ ἐχθροὶ ἤκουον τὸ ὄνομα καὶ τὴν φωνὴν τοῦ καπετὰν Βαγγέλη τρόμος καὶ φόβος κατελάμβανεν αὐτούς. Συνέβη δέ ποτε καταδιώκων τάγμα ἐχθρῶν νὰ φέρῃ αὐτὸ εἰς τοιαύτην ἀπελπισίαν, ὥστε νὰ ἀναγκάσῃ τοὺς ἀποτελοῦντας αὐτὸ νὰ πέσωσι εἰς τινα ἐμπροσθεν κείμενον ποταμὸν καὶ νὰ πνιγῶσι. Ἐνεκα τῆς μεγάλης δρᾶσεως αὐτοῦ ἐν Μακεδονίᾳ κατὰ τῶν Βουλγάρων κατεδιώκετο ἀπὸ τῶν παρεξηγησάντων αὐτὸν Τούρκων.

Ἄλλὰ τίποτε δὲν ἠδύνατο νὰ ἀναγκάσῃ τὸν γενναῖον Εὐάγγελον. Μετὰ τὴν ἀνακήρυξιν τοῦ Συντάγματος ὁ Κοροπούλης ἠδύνατο νὰ ἐπιστρέψῃ εἰς τὴν πατρίδα, διότι ἡ ἀποστολὴ αὐτοῦ ἔληγεν, ἐν τούτοις ἠδύνατο καὶ δὲν ἠθέληεν. Οἱ γονεῖς του δι' ἐπαειλημμένων συγκινητικῶν ἐπιστολῶν παρεκάλουν αὐτὸν νὰ ἐπιστρέψῃ εἰς Ἀθήνας. Τέλος ἐνώσας εἰς τὰς πατρικὰς παρακλήσεις ἦλθεν εἰς Ἀθήνας, ἀλλὰ ἡ ἐν Ἀθήναις διαμονὴ του δὲν ἠδυσχεροῦται αὐτὸν ἠσθάνετο καὶ ἤκουε μίαν φωνὴν νὰ τὸν φωνάζῃ πάλιν διὰ τὴν Μακεδονίαν. Ὅθεν ἐρχεται καὶ πάλιν εἰς Μακεδονίαν καὶ ἐγκαθίσταται εἰς Στάτιτσαν ὡς ἀνταποκριτὴς τοῦ «Ἐμπρός». Ὡς τοιοῦτος δὲ δὲν ἔπαυσε περιορχόμενος τὴν Μακεδονίαν νὰ εὐαγγελίζεται, ὡς ἐθνικὸς ἀπόστολος, τὴν ἀνάστασιν τοῦ Ἑλληνικοῦ γένους ἐμψυχῶν καὶ ἐγκαρδιῶν ὡς ἄλλος Φερραῖος τοὺς ὑποδούλους ἀδελφούς. Χαρακτῆρ τιμιότητος. Ποσάκις παρουσιάσθησαν εἰς αὐτὸν περιστάσεις νὰ πλουτίσῃ, καὶ ὁμοῦ τὰ πλοῦτη καὶ τὰς τιμὰς ποτὲ δὲν ἠγάπησεν. Ὁ Εὐάγγελος ὑπῆρξεν μάρτυς. Ὅπως ὁ Διάκος οὕτω καὶ ὁ Κοροπούλης ἐδυσίασε τὴν ζωὴν του ὑπὲρ τῆς θρησκείας καὶ τῆς πατρίδος. Ἀκραιφνέστερος καὶ πλέον ἀρωσιωμένος ἀγωνιστὴς καὶ μάρτυς δὲν ἠδύνατο νὰ ὑπέσθῃ. Ὁ Κοροπούλης δὲν ἀπέθανεν! ἀλλὰ ζῆ καὶ θὰ ζῆ αἰωνίως εἰς τὰς ψυχὰς τῶν ἀγνῶν καὶ ἀληθῶν ἀγαπόντων αὐτοῦ. Οἱ δὲ γονεῖς καὶ συγγεῖτες καὶ φίλοι δὲν πρέπει νὰ θρηνησοῦν, νὰ δδύρωνται καὶ νὰ λυποῦνται, ἀλλὰ νὰ χαίρωται. Νὰ χαίρωται διότι ἠτύχησαν νὰ ἀποκτιήσωσι τοιοῦτους γενναίους καὶ ἀκραιφνεῖς ἥρωας καὶ μάρτυρας, οὔτινες ἐδόξαν καὶ ἐτίμησαν τὴν πατρίδα. Ἡ δόξα καὶ ἡ τιμὴ θὰ συνοδεύῃ πάντοτε τὰς τετιμημένας αὐτῶν ψυχὰς. Οἱ δὲ μεταγενέστεροι θὰ θεωροῦσι αὐτοὺς ὡς τὰ ἰδανικώτερα ἰνδάλματα.

Π. Σ. ΑΘΑΝΑΣΙΟΥ

Τὸν π. μῆνα ἀφίκετο ἐκ Κωνσταντινουπόλεως ὁ Μακαριώτατος Πατριάρχης Ἀλεξανδρείας Φώτιος, γενόμενος δεκτὸς ὑπὸ τοῦ Παν. Μητροπολίτου, τοῦ ἐνταῦθα παρεπιδημοῦντος Ἐξάρχου τοῦ Πατριαρχείου Τάφου, τοῦ ἀρχιεραγματιεῶστῆς Ἱεροῦ Συνόδου ἀρχιεπισκόπου Πολυκάρπου Θωμᾶ, τοῦ διεθυντοῦ τῶν Μητροπολιτικῶν γραφείων κ. Χρ. Παπαϊωάννου, τοῦ παρεπιδημοῦντος ἐνταῦθα διεθυντοῦ τῶν ἐν Ἰούδι Ἑλληνικῶν σχολῶν κ. Πολυκράτους Λουβάρους Διαικόνου καὶ τοῦ

ἐφόρου τῶν ἀρχαιοτήτων κ. Βυζαντινοῦ, ἀντιπροσωπεύοντος τὸν κωλύμενον ἐνεκεν τοῦ εἰς Ἱθάκην ταξειδίου του ὑπουργοῦ τῆς Παιδείας.

Πάντες οἱ ἀνωτέρω διὰ τῆς ἀιμακάτου τοῦ λιμεναρχείου διεπεριουῦθησαν ἐπὶ τοῦ ἀιμοπλοίου ἅμα τῷ κατάπλω του.

Ὁ Πατριάρχης ἀντήλλαξε τοὺς ἀδελφικὸν ἀπομὸν μετὰ τοῦ Παν. Μητροπολίτου, ὅστις δι' ὀλίγων προσεφώνησεν αὐτὸν, ἐκφράσας τὴν χαρὰν του ἐπὶ τῇ ἐπισκέψει τῆς Πατριαρχίας του εἰς τὴν Ἑλλάδα.

Κοιτῶν αἱ ἀκολουθίαι τοῦ Π. Μητροπολίτου καὶ τοῦ ἐξάρχου ἠσπάσθησαν τὴν δεξιὰν τοῦ Πατριάρχου καὶ πάντες διὰ τῆς ἀιμακάτου τοῦ λιμεναρχείου ἀπεβίβάσθησαν εἰς τὸν λιμένα τοῦ Πειραιῶς, ὁπόθεν ἀνῆλθον εἰς τὰς Ἀθήνας.

Ἐν τῷ Μητροπολιτικῷ Μεγάρῳ προειδοποιήθη ἡ ἐπισημοῦ ἡ Ἱερά Σύνοδος, οἱ ἡγούμενοι τῶν Μονῶν, οἱ Ἀρχιεπισκόποι τῆς Μητροπόλεως Ἀθηνῶν καὶ πάντες οἱ ἱερεῖς τῆς πόλεως.

Ἐκεῖ τὸν Πατριάρχην Φώτιον προσεφώνησεν ὁ Μητροπολίτης εὐχαριστήσας αὐτὸν ἐπὶ τῇ ἐπισκέψει του καὶ εὐχηθεὶς ἵνα ὁ Θεὸς σκέπῃ καὶ περιφρουρή αὐτὸν τε καὶ τὸ προσφιλὲς αὐτοῦ ποίμνιον τὸ διακροιόμενον ἐπὶ φιλοπατρίᾳ καὶ ἐλευθερότητι δωρεῶν καὶ ἐθνικῶν εἰσφορῶν.

Ὁ Μητροπολίτης προσέειπεν ὅτι ἡ ἐπίσκεψις τῆς Α. Μακαριότητος ὡς ἐκ τῆς ἐγκαρδίου ἀγάπης, ἣς αὐτῇ ἀπολαύει παρὰ τῷ ὁρθοδόξῳ Παρῆλληφι, ἐνεποίησεν εἰς πάντα μεγάλην χαρὰν καὶ εὐφροσύνην.

Εἶτα ἀνέπεμψε τῷ Θεῷ δόξαν ὅτι καὶ προσωπικῶς ἠξιώθη νὰ γνωρίσῃ τὸν κλεινὸν Πάπαν καὶ Πατριάρχην Ἀλεξανδρείας καὶ πάσης Αἰγύπτου, μεθ' ἧς τοσοῦτον στενῶς συνδέεται ὁ Ἑλληνισμὸς δι' ἐνδόξου ἐκκλησιαστικοῦ καὶ πολιτικοῦ παρελθόντος.

Μετὰ ταῦτα ὁ Παν. Μητροπολίτης παρεκάλει τὴν Α. Μακαριότητα, ἵνα δεηθῇ ὑπὲρ τοῦ Ἑλλ. Βασιλείου, τοῦ ὁποῖον τὸ ἔδαφος μετὰ τύσης συγκινήσεως ἐπάτησε καὶ ὑπὲρ τῆς πανταχόθεν καταπολεμουμένης Ἐκκλησίας, ἣς τῶν δικαίων ὑπεραμύνεται ὁ γερασὸς καὶ εὐθαρσῆς Πατριάρχης Ἰωακείμ Γ', ὅστις οἰοῖται μετὰ τινος ζηλοτυπίας προσβλέπει πρὸς τὴν εἰκόνα τοῦ ἐθνομάρτυρος Γρηγορίου τοῦ Ε' καὶ ἀντὶ ἐξ αὐτῆς θάρρους.

Ὁ Πατριάρχης Φώτιος ἠδυσχεροῦσε διὰ τὴν γενομένην εἰς αὐτὸν ὑποδοχήν, ἐτόνισε δὲ τοὺς κινδύνους, οὓς διατρέχει τὸ Γένος, ὅπου ἐφώτισε τὴν ἀνθρωπότητα ἐν σκοτειναῖς ἡμέραις.

Μετὰ ταῦτα ὁ Σεβ. Μητροπολίτης συνέστησε ἵνα ἕκαστος τῶν Συνοδικῶν ἀρχιερέων, καὶ εἶτα παρουσίασε τοὺς λόγιους κληρικοὺς τῆς Ἐπισκοπῆς

Ἀθηνῶν.

Μετὰ ταῦτα ὁ Μακαριώτατος ἀνῆλθεν εἰς τὴν αἴθουσαν, ἐνθα ἐπηκολούθησεν ἀληθῆς προσκύνημα ἐκ μέρους τῶν κληρικῶν καὶ πολλῶν ιδιωτῶν.

Ὁ Μακαριώτατος Φώτιος κατὰ γὰρ ἐκ Τήνου, ἐσπούδασεν ἐν τῇ Σχολῇ τοῦ Σιαυροῦ καὶ ἐν ἡλικίᾳ 30 ἐτῶν τῷ 1880 ἐψηφίσθη Πατριάρχης Ἱεροσολύμων, ἀλλὰ τὴν ἐκλογὴν του ἠκύρωσεν ἡ τουρκικὴ κυβέρνησις, κατ' ἀπαίτησιν τῆς δὲ ἐξωρίσθη ἐπὶ ἐπταετίαν ὄλην ἐν τῇ Μονῇ τοῦ Σινᾶ. Ἐγένετο εἶτα Μητροπολίτης Ναζαρέτ καὶ κατὰ τὸ 1900 ἐξελέγη Πατριάρχης Ἀλεξανδρείας. Φημίζεται ὡς δεινὸς ἐκκλησιαστικὸς ρήτωρ.

Κατὰ τὸ διάστημα τῆς ἐνταῦθα διαμονῆς του ἐπιδαμνιεύθησεν ἐκ μέρους καὶ τῆς Β. Οἰκογενείας καὶ ὁλοκλήρου τῆς Ἀθηναϊκῆς κοινωνίας ἅπειροι τῇ Α. Π. ἐκδιπλώσεις ἀγάπης καὶ βαθυτάτου σεβασμοῦ ἀνταξίτου καὶ πρὸς τὰς ἀρετὰς του καὶ τὸ ὑψηλὸν ἀξίωμα του καὶ τὰ μεγάλα πνευματικὰ καὶ ἠθικὰ χαρίσματά του. Ἡ Διευθύνσις τῆς Ἑλληνικῆς Ἐπιθεωρήσεως ἠσθάνθη βαθυτάτην λύπην διότι, λόγω ἀπουσίας ἐξ Ἀθηνῶν, ἐστερήθη τῆς ὑψηλῆς τιμῆς νὰ δεχθῆ τὰς εὐλογίας τῆς Α. Π. καὶ ἀσπασθῆ τὴν δεξιὰν του.

ΑΙΓΥΠΤΙΑΚΑ ΓΡΑΜΜΑΤΑ

Κατὰ τὸν μῆνα αὐτὸν ἐξαιρετικῶν ἐνδιαφέροντων εἶχεν ἐπιδειχθῆ ἐκ μέρους τῆς παροικίας μας καὶ τοῦ Ἑλληνισμοῦ τῆς Αἰγύπτου ὁλοκλήρου σχεδόν. Τὸ ὄργανον Προξενικῶν δικαστηρίων ἐκλήθη νὰ ἀποφανθῆ ἐπὶ ἐγκληματικῶν πράξεων καὶ διὰ τῆς ἐτυμουργίας του νὰ τιμωρήσῃ τοὺς ἀπολομήσαντας νὰ σφετερισθῶν ἱερά χρέματα καὶ τοὺς ἐγκληματίσοντας διὰ πλαστογραφῶν ἢ ἄλλων κακοῦτων πράξεων.

Ἡ ὁμογενὴς παροικία ἐκλήθη νὰ δώσῃ διὰ τῶν ἐνόρκων της τὴν ψήφον της δι' ἐκεῖνον, ὅστις ἐπὶ δώδεκα συναπτὰ ἔτη διὰ πλαστῶν διπλῶν διπλοτύπων ὑπέστησεν τὴν περιουσίαν αὐτῆς, ἐβίβησεν τὸ αἱμὰ της, τὸ ὁποῖον τόσον γενναίως δώσας μετηγγίζετο εἰς τὰς φλέβας της παρὰ τῶν εἰσεργετῶν, τῶν διευθυνόντων καὶ τῶν προϊσταμένων αὐτῆς. Ὁ γραμματεὺς Κλέσης πρῶτος ἐκλήθη νὰ δώσῃ λόγον διὰ τὴν ἐκ 4000 λιρῶν περίπου κατάχρησιν του πρὸς τὴν κοινότητα, ἣτις μετὰ τύσης τὸν περιέβαλε στοργῆς καὶ εἰς ἀρκετὰ ἐπίζηλον τὸν ἀνέδειξε θεσιν. Ὡς συνηγορὸν του μετεκάλεισεν ἐξ Ἀθηνῶν τὸν κ. Γουναράκη, καθηγητὴν τοῦ Πανεπιστημίου.

Δὲν θὰ ἀναφέρω ἐδῶ τὰ τῆς μακρᾶς ἀποδεικτικῆς διαδικασίας τῆς δίκης, οὐδὲ θὰ ἐπαναλάβω τὰς γενομένας καταθέσεις διὰ νὰ ἐπιβεβαιωθῆ τὸ γεγονός τῆς καταχρήσεως, τὸ ὁποῖον καὶ αὐτὸς ὁ κατηγορούμενος ἀμολόγησε. Δὲν δύναμα, ὅμως νὰ ἀποσιωπήσω τὴν οἰκτρὰν ἐντύπωσιν ἣν ἐπροξένησεν εἰς πάντας ἡ στάσις τοῦ διαπρεποῦς νομομαθοῦς μας ἀπέναντι τῶν δικαστῶν καὶ ἰδίως τοῦ εἰσαγγελέοντος Γεν. Προξένου κ. Σκωτίδου καὶ ἡ τραγικὴ τῆς γλώσσης του ἣν ἐχειρήσθη. Ἐπὶ ἀπείρη κατὰ τὴν συζήτησιν οὐδέμια ἐπεκράτησεν, ἡ δὲ

ἀμετροέπειά καὶ ἡ ἀνάρμοστος συμπεριφορὰ τοῦ συνηγοροῦ, ὀχυρομένου ἴσως ὀπισθεν τῶν τίτλων του, ἔγειραν ἀφορμὴ σχολίων καὶ συζητήσεων οὐχὶ εὐνοϊκῶν διὰ τὸν καθηγητὴν τοῦ Ποινικοῦ Δικαίου.

Ὁ εἰσαγγελεὶς δεξιῶς ἀμνησθεὶς καὶ ὑπερασπίσας τὸν νόμον δὲν ἠδυνάθη νὰ πείσῃ τοὺς ἐνόρκους, οἱ ὁποῖοι ἐκρίνον ὡς καταχραστὴν τὸν κατηγορούμενον Κλέσην οὐχὶ ὁμοῦ καὶ τιμωρητῶν, ὡς ἀποδώσαντα τὰ χρέματα ἢ μέρος τῶν παρ' αὐτοῦ κλαπέτων. Πρὸ τοῦ δεδικασμένου πᾶς τις πρέπει νὰ κλήνῃ τὴν κεφαλὴν ἀλλὰ δὲν νομίζω ὅτι πρέπει νὰ παρελθῆ ἀπαρατήρητον τὸ γεγονός, ὅτι μετὰ τὴν ἐκδοσιν τῆς ἐτυμουργίας τῶν ἐνόρκων εὐρέθησαν ἐτάριχοι ὁμογενεῖς νὰ ζητωκραυγάσουν ὑπὲρ τοῦ ἀθωωθέντος καὶ τοῦ συνηγοροῦ του καὶ νὰ ἀδηγήσουν ἀμφοτέρους θριαμβευτικῶς εἰς τὰς οἰκίας των. Εἶνε θλιβερόν, θλιβερότατον τὸ σῆμα τοῦτο.

Οἱ ἐπεφνημῆσαντες εἶδει νὰ εἶχον ἐπ' ὀψει των, ὅτι ὁ Κλέσης δὲν ἦτο ἀναξιοπαθὼν τις ἢ ἀδίκως οὐκοφαντοῦμενος, ἀλλὰ καταχραστὴς ὁμολογησας ἐπὶ δικαστηρίῳ καὶ ὁ ἴδιος τὴν πράξιν του. Ἐδει προσέτι νὰ μὴ λησμονήσωσιν ὅτι τὸ διάβημά των τοῦτο ἀπετέλει οἰονεὶ ἐνόχουσαν καὶ δι' ἄλλους οὔτινες, ὅταν τοὺς εἶνε εὐκολον νὰ καταχρῶνται, δύναται νὰ τὸ πράττων, ἀρκετὸ μόνον ὅταν ἀνακαλύπτωνται νὰ εἶνε εἰς θεσιν νὰ ἐπιτιμώρουν τὸ ἦμιον τῶν ὄσων καταχρῶνται.

Μετὰ τὴν δίκην Κλέσην τὸ ὄργανον δικαστηρίου ἐξηκολοῦθησεν τὰς ἐργασίας του κατεδίκασε δὲ προχθές τὸν Σπυρίδον—γνωστὸν Ἀθηναϊκὸν φυσιογνομίαν—ἐπὶ πλαστογραφίᾳ, εἰς πενταετή, εἰρκτὴν καὶ πρόκειται κατ' αὐτὰς νὰ ἐκδικασθῆ τὴν ὑπόθεσιν τοῦ Χαρβουλάρη.

Καὶ τὸ μικρόν αὐτὸ σκίωμα τοῦ ὁποῖον ἐπέχρυσεν ἡ κακοήθεια τριῶν τεσσάρων μελῶν τῆς κοινότητος, οἱ ὁποῖοι καὶ δίδουν ἤδη εἰς τὴν δικαιοσύνην λόγον διὰ τὰς πράξεις των, ἐρχεται νὰ ἀποδώσῃ μίαν ἀπερίττος μυσταγωγία τελεσθεῖσα προχθές εἰς τὴν αἴθουσαν τοῦ Ἀβερωφείου Γυμνασίου, μίαν μεγαλοφυῆ δρᾶσιν τῶν ἐν τῇ πόλει μας μεγάλων Ἑλλήνων. Ἐδίδοτο λογοδοσία τῶν ἐπὶ τριετίαν πεπραγμένων ὑπὸ τῆς ἐπιτροπῆς τῆς κοινότητος μας. Ὁ σεβ. Πρόεδρος κ. Μπενάκης περιστοιχιζόμενος ἀπὸ τοὺς κ. Γ. Ζερβουδάκη, Μ. Σάλβαρον καὶ Μ. Συναδινὸν παρουσίασεν εἰς μίαν συνοπτικὴν, πλὴν σαφῆ καὶ πεφοτισμένην, ἐκθεσιν τὴν οἰκονομικὴν εὐεξίαν τῆς κοινότητος, τὴν ἀνθηρότητα αὐτῆς καὶ τὰς ἀληθινὰς τῆς προσόδους.

Δὲν εἶνε καιρὸς τώρα νὰ προβῶ εἰς ἀνάλυσιν τῆς ἐκθέσεως ταύτης καὶ νὰ παραθεῶ μέρη αὐτῆς, ἀφορῶντα τὴν εὐεργετικὴν δρᾶσιν τῶν γιγάντων ὁμογενῶν μας, ἣτις ἐξασφαλίζει αὐτοῖς οὐ μόνον τὴν ἐγγνωμοσύνην τῆς παροικίας, ἀλλὰ καὶ τῆς Ἑλλ. Πατρίδος. Θὰ σπεύσω ὁμοῦ νὰ τὸ πράξω λίαν προσεχῶς χάριν τῶν ἀναγνωντῶν τῆς φιλιότητος «Ἑλλ. Ἐπιθεωρήσεως». Ὡς ἐν παρόδῳ ἀναφέρω μόνον ὅτι τὰ κεφάλαια τῶν δωρεῶν καὶ κληροδοτημάτων ἀνῆλθον εἰς 15000 λ. περίπου μέχρι τῆς 31 Δεκεμβρίου 1908 ἐκτός τῶν 5500 λ. δύο ἄλλων κληροδοτημάτων καὶ 5300 λιρῶν δωρεῶν γενομένων κατὰ τὸ ἐτος 1909.

Μετὰ τὴν λογοδοσίαν τοῦ κ. Μπενάκη ἐπηκολούθησαν ὀλίγα λέξεις τοῦ κ. Σκωτίδου ἐξάρατος τὴν εἰσημερίαν καὶ τὴν ἀνθηρότητα τῆς κοινότητος, ἐξελέγησεν δὲ κατόπι πρὸς ἀντικατάστασιν τῶν ἐξερχομένων, ὑποβιβάσαντων ἡ παρατηθέντων μελῶν τῆς κοινότητος ἐπιτροπῆς οἱ κ. Α. Θεοδουράκης, Κων. Χωρέμης, Μ. Σαλβάρος, Κ. Παππᾶς, Κ. Μπυλάρος, Ι. Παλαιολόγος, Γ. Πρίγκος, Η. Πρωτόπαπας, Ι. Βυτιάδης, Α. Μαυρίδης καὶ Γ. Μακρῆς οἱ ὅποιοι μετὰ τῶν μερόνων ἐκ τῆς ληξείας τριετίας κ. κ. Ἐμ. Μπενάκη, Μ. Συναδινῶν, Γ. Κύραμ, Ι. Ζερβουδάκη, Σ. Βολιάρη, Κ. Κορομηλά, Κ. Στρούμιζη καὶ Α. Ταμβακοπούλου ἀποτελοῦν τὴν εἰκοσαμελῆ ἐπιτροπὴν διὰ τὴν νέαν τριετὴν περιόδον.

Ἀλεξάνδρεια.

ΕΛΛΗΝ

ΤΟ ΜΥΘΙΣΤΟΡΗΜΑ ΜΑΣ
ΒΑΣΙΛΕΥΣ ΑΝΕΥ ΘΡΟΝΟΥ
ΥΠΟ
MAURICE MONTEGUT

Τὴν ἰδίαν ὥραν ὁ πρίγκηψ εἰς τὴν ἀποθήκην του, ἐξηπλωμένος, καὶ κατὰ τὸ ἥμιον ἐνδεδυμένος, ἐπὶ δύο στρωμάτων ἠγρύπνει καὶ αὐτός.

Μία μικρὰ λάμπα ἐφύτιζε τὴν ἀποθήκην κι' ὁ πρίγκηψ παρειήρει τὸ abat jour εἰς τὸ ὅποιον ἦσαν ζωγραφισμένοι αἱ μορφαὶ τοῦ Ναπολέοντος καὶ τῆς αυτοκρατορέας Ἰωσηφίνας. Ὑπέφερε πολὺ συχνά. Ἐσώκωνε τὰ μάτια πρὸς τὸν οὐρανὸν δηλαδὴ πρὸς τὴν σιδερένιαν θροφήν.

Τέλος ἔβγαλε ἓνα χαρτὶ κι' ἄρχισε νὰ διαβάζῃ δυνατὰ τοὺς ἐξῆς στίχους :

Ὡ σὺ ποῦ ἢ μορφιά σου περνᾷει
ὄλον τοῦ κόσμου τῆς καλλονῆς
αὐτοκράτειρα στῆς χάρες
Γιὰ νὰ σ' ἀρέσω νὰ σὲ λατρεύω
θὰ λησμονήσω τὰ περασμένα
καὶ τοὺς θυμούς μου θὲ νὰ κοιμήσω
μέσα στὰ στήθη τὰ ξεχασμένα.

Δύο τρεῖς φορές ἐπανέλαβε τοὺς στίχους αὐτοὺς διὰ τοὺς ὁποίους ἦτο ὑπερήφανος, προσπαθῶν νὰ ἐμπνευσθῇ ἐκ νέου, δὲν τὸ κατώρθωσεν καὶ τότε ρίψας τὸ κεφάλι του ἐπὶ τοῦ προσκεφαλαίου παρεδόθη εἰς τοὺς ρεμβασμούς φέρων πρὸ τῶν οφθαλμῶν του τὴν μορφήν τοῦ εἰδώλου του, εἰς τὸ ὅποιον εἶχεν ἀφιερῶσει τὸ ποιήμα του.

Ἐνεθυμήθη τὴν ἡμέραν κατὰ τὴν ὁποίαν συνήνευσε διὰ πρώτην φοράν τὴν φαινήν αὐτὴν ἐμφάνισιν, τὴν ἰεράν γυναικα τὴν ὁποία ἡ Εὐρώπη ὀλόκληρος ἐχαιρέτα ὡς θεόν.

Τὴν εἶδεν ἐπὶ τῆς οδοῦ Αἰακαία πλησίον τῆς Ρώμης μέσα μίαν θαυμασίαν ἄμαξαν συρομένην ὑπὸ δύο λαμπρῶν ἵππων μειδιῶσαν εἰς τὰ ἐλευσημοῦντα πλήθη· διότι παντοῦ ἡ καλλονὴ τῆς ἐθριάμβευε.

Τὸ φόρεμα τῆς ἦτο ἀπὸ λάμπων ἕφρασμα κεντημένον μὲ χρυσὸν καὶ ἀργυρὸν ἀπὸ πάνω δὲ ἔπεφτε μία μὴβ μεταξωτὴ ρεδιγκότα ἀνοικτὴ καὶ χωρὶς ματίκια ἐπειδὴ δὲ τὸ φθινόπωρον εἶχε ἔλθει καὶ ὁ ἀέρας ἦτο ψυχρὸς ἔφερε καὶ ἐν περιλείμῳ ἀπὸ κύκνον.

Τὰ χέρια τῆς δὲν ἐκαλύπτοντο παρὰ ἀπὸ μίαν γάζαν, ὁ δὲ λαιμὸς τῆς μόλις ἐσκεπάζετο, αἱ κάλτσαι τῆς ἦσαν μεταξωταὶ καὶ τὰ ὑποδήματά τῆς

τρουπητά. Τὸ καπέλλο τῆς ἦτο μικρὸ ἀπὸ μὴβ βελούδο μὲ δύο ἄσπρα πτερὰ εἰς δὲ τὸν ἀγαλματώδη λαιμόν τῆς ἔφερε μίαν μαργαριταρένιαν ἀλυσίδα ἀπὸ τῆς ὁποίας ἐκρέμετο ἓνας βυζαντινὸς χρυσὸς σταυρὸς κοσμημένος μ' ἀνεκτίμητα διαμάντια.

Κ' ἔτσι διέσχισε τὰς οδοὺς τωχελῶς, αὐτὴ κυρίαρχος τρελλαίνουσα τοὺς ἄνδρας διὰ μόνῃς τῆς παρουσίας τῆς.

Δευτέρα γνώμη δὲν ὑπῆρχεν, ἦτο ἡ ὠραιότερα τῶν γυναικῶν εἰς τὴν ἐποχὴν κατὰ τὴν ὁποίαν ὑπῆρχον, Ἀφροδίται, Φρόναι, Σαφῶ, αἵτινες ὠνομάζοντο ἐν Γαλλίᾳ κ. Talhien κ. de Castellet καὶ κ. Recarmier.

Καὶ αὐτὸς ἐξόριστος περιπλανώμενος, καταδιωκόμενος, χαμένος μέσα στὸ πλήθος ἠσθάνθη τὴν καρδίαν του νὰ κτυπᾷ, νὰ πετᾷ πρὸς τὴν γυναικα ἐκείνην τὴν ὁποία δὲν ἐγνώριζε. Τότε ἠθέλησε νὰ μάθῃ ποία ἦτο ἡ θαυμασία θνητὴ, ἡ κόρη αὐτῆ τοῦ οὐρανοῦ ἣτις ἀπεπληρήθη ἐπὶ τῆς γῆς.

Ἐνας ὑποχρεωτικὸς κ' ἐνθουσιώδης γείτων τοῦ ἀπήντησεν :

— Εἶνε ἡ Pauline Borghèse ἡ ἀδελφὴ τοῦ αὐτοκράτορος, ἡ βασίλισσα τῆς χάριτος, ἡ ἀσύγοριτος....

Δὲν ἠθέλησε ν' ἀκούσῃ περισσύτερα. Ἡ Pauline Borghèse, ἡ ἀδελφὴ τοῦ Ναπολέοντος· ἄρα μίαι ἐχθρὰ του· ἐν ὄν τὸ ὅποιον ἔπρεπε νὰ καταρῆται αἰωνίως καὶ νὰ παρακολουθῇ διὰ τοῦ μίσους του.

Τοιοῦτοτρόπως ἐσκέπτετο ἀλλ' ἡ ἐπαναστατημένη καρδία του ἐκρινεν ἀλλέως. Μόνον τὴν γυναικα αὐτὴν θ' ἀγαποῦσε σιὸν κόσμῳ· ὁ καιρὸς θὰ περνοῦσε ἀλλ' ἡ εἰκὼν τῆς θὰ ἔμενε βαθειὰ χαραγμένη μέσα του. Τελείωσε τὸν εἶχε κατακτῆσει, τὸν εἶχε μαγεύσει· ἦτο αἰχμάλωτος αὐτῆς τῆς Bonaparte. Ἐξ ἡμερῶν πέρασαν ἀπὸ τότε ἔξ ἡμερῶν καὶ ἡ καρδία του ἔμενε πιστή.

Τὴν πρώτην ἡμέραν ὅσων τρελλὸς χωρὶς νὰ ξέρω κι' αὐτὸς γιατί, πρὸς ποῖον σκοπὸν, μὲ ποίας ἐλπιδας ἠκολούθησε τὴν ἄμοξαν τῆς μαγίσεως αὐτῆς καὶ τὴν εἶδε νὰ εἰσέρχεται εἰς τ' ἀνάκτορα Borghèse· ἔκτοτε διήρχετο τὴν ἡμέραν του, κάποτε μάλιστα καὶ τὴν νύκτα του, πρὸ τοῦ πριγκηπικοῦ μεγάρου.

(Ἀκολουθεῖ)

ΜΙΤΣΑ ΠΕΡΡΩΤΗ



Ο ΜΥΤΙΛΗΝΗΣ ΚΥΡΙΛΛΟΣ

Ἡ Α. Π. ὁ Μητροπολίτης Μυτιλήνης κ. Κύριλλος εἶνε μία ἐξέχουσα φυσιογνωμία τῆς Μεγάλῃς τοῦ Γένους Ἐκκλησίας. Ἐν τῇ ἱστορίᾳ τῶν περὶ τὸν Οἰκουμενικὸν Θρόνον γεγονότων ἐξέχουσαν θέσιν θέλει καταλάβῃ ὡς ἱεράρχης σθένους, ζωῆς καὶ δράσεως.

Ἐγεννήθη ἐν Σινάπῃ κατὰ Μάρτιον τοῦ 1867. Μετὰ τὴν ἀποφοίτησιν ἐκ τῶν Σχολῶν τῆς πατρίδος του μετέβη εἰς Κωνσταντινῶν τῷ 1883 καὶ εἰσῆλθη εἰς τὴν κατὰ Χάλκην Θεολογικὴν Σχολὴν ἐξ ἧς ἀποφοίτησε τῷ 1889

Προσελήφθη ἀμέσως εἰς τὴν ὑπηρεσίαν τῶν Πατριαρχείων ἐνθα ὑπηρετήσεν εὐδοκίμως ὡς Ὑπογραμματεὺς τὸ πρῶτον καὶ εἶτα ὡς Ἀρχιγραμματεὺς τῆς Ἱεράς Συνόδου. Τὸ 1897 προήχθη εἰς τὸν Μητροπολιτικὸν Θρόνον τῆς Ἱεραρχίας Μυτιλήνης, ἦν ἔκτοτε διακυβερνᾷ μετ' ἐξαιρέτου ποιμαντορικῆς περινοίας καὶ διοικητικῆς δεξιότητος ὄντως ἀπαραμίλλου. Εἰς τὰς τελευταίας δοκιμασίας τῆς Μυτιλήνης μὲ τὸ εὐστροφον πνεῦμά του, μὲ τὴν χαρακτηριστικὴν ψυχραιμίαν του τὴν ἀπαραίτητον διὰ τὰς κρίσιμους στιγμὰς, μὲ τὸ ἐπιβλητικὸν καὶ τὸν σεβασμὸν ἔμπνεον παράστημά του διεχειρίσθη εὐτόλμως καὶ ἀξιο-

πρεπῶς ὅλα τὰ ζητήματα καὶ ἐπέτυχεν τὴν ὑπὲρ αὐτῶν εὐνοϊκὴν λύσιν. Ἱεράρχης τιμῶν τὸ Ὑψηλὸν Ἀξίωμα του καὶ τιμωμένος ὑπὸ τοῦ ποιμνίου του.

ΤΑ ΠΕΡΑΣΜΕΝΑ

Στὸ κάθε κύμα, ποῦ κυλά γοργὸ μπροστά μου, κάτι διαβάζω ζωντανὸ ἀπ' τὰ περασμένα, Καὶ σφίγγεται ἡ καρδιά μου, καὶ ξεπετάει ἡ ψυχὴ μου μακριά, στὰ ξένα.

Ὡ κύματα, ψυχὴ δὲν ἔχετε οὔτε στόμα, κ' ὁμως σὰς βλέπω αἰσθάνεσθε, καὶ μοῦ μιλάτε. Κ' ὅσο τίς χάρες σας θαυμάζω, σεῖς ἀκόμα μαζὺ μου κλαίτε καὶ πονεῖτε καὶ γελάτε.

Καὶ λέξ νὰ εἶνε οἱ πόθοι σας μεγάλοι, μύρια, σὰν τὰ δικὰ μου, τὰ ὄνειρά σας, Καὶ τῆς ψυχῆς μου τάπιαστα κ' ἅγια μυστήρια νὰ ζωγραφίζονται ὁτὰ γαλανὰ νερά σας.

Κ' αἰσθάνομαι τὴ γλωσσά σας μέσ' τὴν ψυχὴ μου, κ' ὁ νοῦς μου ταξιδεύει, Καὶ κάθε μιά μου ἐνθύμησι καὶ συλλογὴ μου, σὰν σὰς κυττάζω, μὲ μεθὰ καὶ μὲ μαγεύει.

Σμύρνη. ΧΡ. ΒΑΣΙΛΑΚΑΚΗΣ

Ἱ Συνέχεια ἐκ Σελ 637.



Ὁ Πρωτοσύγγελος τῆς Ἱερᾶς Μητροπόλεως Μιτυλήνης, Βασίλειος

Ὁ δεξιὸς βραχίον τοῦ ἁγίου Μιτυλήνης, πρὸς ὃν τρέφει ἀπεριόριστον σεβασμὸν καὶ λατρείαν, εἶνε ὁ Πρωτοσύγγελος τῆς Ἱερᾶς Μητροπόλεως κ. Βασίλειος Γ. Κομβόπουλος.

Ἐγεννήθη ἐν Σινώπῃ κατὰ τὸ 1877, ἀπεροίτησεν ἐκ τῶν σχολῶν τῆς πατρίδος του κατὰ τὸ 1890. Τῷ 1895 μεταβάς εἰς Κων)πολιν, εἰσῆλθη εἰς τὴν μεγάλην τοῦ Γένους σχολήν, ἐξ ἧς ἀποφοιτήσας τῷ 1900 ἐξηκολούθησε τὰς σπουδὰς του ἐν τῇ Θεολογικῇ σχολῇ τοῦ ἡμετέρου Ἐθν. Πανεπιστημίου. Ἀνεκνήρηθη πρῶτος τῆς Θεολογίας τῷ 1904 καὶ κατὰ Δεκέμβριον τοῦ αὐτοῦ ἔτους προσελήφθη ὑπὸ τοῦ Μητροπολίτου Μιτυλήνης ὡς ἀρχιδιάκονος καὶ ἱεροκλήριξ τῆς Ἱερᾶς Μητροπόλεως Μιτυλήνης. Τὴν 21 Σεπτεμβρίου 1908 προικχειρίσθη εἰς Πρωτοσύγγελον.

Ἐξασκεῖ μεγάλην ἐπιρροὴν ἐπὶ τοῦ πνεύματος τῶν λαϊκῶν ἰδίᾳ τάξεων τῆς Μιτυλήνης, πλησίον τῶν ὁποίων ἀπολαμβάνει φανατικῆς ἐκτιμήσεως. Ὁμιλεῖ ἐν τῷ ναῷ μετὰ χαρακτηριστικῆς ἀπλότητος καὶ οἱ λόγοι του ἀπηλλαγμένοι οὐρόφου καὶ μεταφυσικῶν θεωριῶν εἶνε μία μεγάλη πνευματικὴ τροφή διὰ τὸ εὐσεβὲς ἐκκλησίασμα τὸ ἀθρόον παρακολουθοῦν τὰ κηρύγματά του.

ΙΟΥΝΙΟΣ

Ὁ Ἰούνιος, ὁ θερμὸς καὶ κυστικὸς Ἰούνιος, παρῆλθε χωρὶς σχεδὸν νὰ τὸν αἰσθανθῶμεν. Ἰπῆρχε τόση πίεσις εἰς τὴν ἀτμοσφαιρᾶν τὴν κοινωνικὴν, καὶ τόση πινηρότης περὶ ἡμᾶς, ὥστε δὲν μᾶς ἀφῆκαν τὸν καιρὸν νὰ τὸν αἰσθανθῶμεν καὶ νὰ τὸν ἐννοήσωμεν ὡς θερινὴν καὶ κυστικὴν ὥραν τοῦ ἔτους.

Καὶ καθ' ὅλον αὐτὸν τὸν μῆνα ἐν ἐδέσποσε καὶ ἐκυριάρχησεν. Ἡ ἀγωνία διὰ τὸ Κρητικὸν ζήτημα. Ἡ Νότα τῶν Δυνάμεων. Αἱ ἀπορᾶσεις τῶν μεγαλοφρόνων Κρητῶν. Αἱ ἀπειλαὶ τῆς Τουρκίας καὶ αἱ προπαρασκευαὶ αὐτῆς. Οἱ Τούρκοι γνωρίζουν πάντοτε νὰ παρελκύουν τὰ ζητήματα. Καὶ ζήτημα παρελκύσεως ἦτο βεβαίως ὁ κατὰ τῆς Ἑλλάδος ἀπειλούμενος πόλεμος ἐξ ἀφορμῆς τοῦ Κρητικοῦ ζητήματος. Διότι ἀρ' ἦς αἱ Μεγάλαι Δυνάμεις ἀνέλαβον ὑπὸ τὴν προστασίαν τῶν τῆν Κρήτην ἢ Ἑλλάς δὲν ἔχει τίποτε νὰ κάμῃ πλέον, ἀλλὰ νὰ περιμεΐνῃ τὴν ἐκπλήρωσιν τῶν ρητῶν ὄρων καὶ ὑποσχεσεῶν πρὸς τοὺς Κρήτας, τῶν ἰσχυρῶν προστατῶν αὐτῶν. Καὶ ἢ Ἑλλάς ἢ ἐπίσημος αὐτὸ ἔπραξεν. Ἰπῆρχεν ἀποφῶς εἰς τὴν στάσιν τῆς, ἐφεκτικῆς εἰς τὰς προσπάθειάς τῆς, μετρημένη εἰς τὰ διαδήματά τῆς. Πλὴν αὐτὰ ἐλα ἄντι νὰ ἐκτιμηθῶσι !! δρόντως ὑπὸ τῶν ἐνδιαφερομένων ἀπ' ἐναντίας ἐνέπνευσαν εἰς αὐτοὺς ἄλλας σκέψεις καὶ μᾶς προβάλλουν σήμερον τὴν ἀπειλὴν τῶν προπαρασκευῶν, καὶ μᾶς ἐπισείουν τὸ φάσμα τοῦ πολέμου.

Αὐταὶ ὅμως αἱ ἀπειλαὶ καὶ ὄλοι αὐτοὶ οἱ κίνδυνοι—καὶ ἰδίως ὁ κίνδυνος τῆς ἀπωλείας τοῦ Κρητικοῦ ζητήματος—ἐξήγειραν ἀπεριγράφτως τὴν Ἑλληνικὴν συνείδησιν τοῦ ἔθνους. Ἐπαναστατικὰ φῆμα ἐκυκλοφόρησαν, στρατιωτικὰ κινήματα ἐψιθυρίσθησαν, λαϊκὰ ἐξεγέρσεις ἀγγεγέθησαν, καὶ ἠπειλήθη σοβαρῶς κάθε κορυφὴ ἀπὸ τὴν ὁποίαν τὸ Ἑλληνικὸν ἔθνος ἐπερίμενε πατριωτικὴν ὄρασιν, καὶ ἐθνικὴν ἐργασίαν, χωρὶς νὰ τὴν ἰδῇ ἔως τώρα προβάλλουσαν.....

Ὅλα αὐτὰ ἀποδεικνύουν ὅτι τὸ Ἑλληνικὸν ἔθνος ἔχει τὴν δύναμιν ἀκόμη νὰ ἐξεγερθῇ, ἔχει τὴν δύναμιν νὰ πατάξῃ, νὰ τιμωρήσῃ, ἀλλὰ καὶ νὰ ἀνυψώσῃ. Τὸ Κρητικὸν ζήτημα θὰ γίνῃ δι' αὐτὸν ἢ Λυδία λίθος. Ἐάν πρόκειται νὰ μὴ τὸ κερδίσῃ ἐφέτος διὰ τῆς εἰρηρικῆς ὁδοῦ, θὰ ἀναμείνῃ,—ἀλλὰ καὶ δὲν φαντάζεται ὅτι θὰ τὸ χάσῃ ποτέ,—ἐκτὸς πλέον ἐάν κακὴ μοίρα μᾶς κατεδίκασεν εἰς μεγαλείτερα ἀτυχήματα ὅποτε

ὀλόκληρος ὁ Ἑλληνισμὸς θὰ προτιμήσῃ νὰ συναπολεσθῇ μετ' αὐτοῦ.

Ἐν τούτοις μεθ' ὅλα αὐτὰ τὰ σοβαρὰ γεγονότα τὰ ὅποια ἐκυριάρχησαν τὸν μῆνα αὐτὸν δὲν ἔλλειψαν ἄλλα τινὰ ἐπεισόδια. Ἡ ἀπεργία τῶν τράμ ἤτο ἴσως τὸ σοβαρώτερον, εὐτυχῶς ἕμως ὅτι ἐγκαίρως ἐλῆξε μετ' πνεῦμα συνδιαλλαγῆς. Ἀλλὰ καὶ ἡ κλοπὴ τοῦ Ταχυδρομείου Πειραιῶς δὲν πρέπει νὰ παρελθῇ ἀπαρατήρητος. Δυστυχῶς εἰς κάθε κοινωνίαν θὰ ὑπάρχουν πάντοτε τὰ καθάρματα αὐτῆς τῶν ὁποίων ὁ σκοπὸς δὲν εἶνε ἄλλως παρὰ νὰ ἀρπάξουν καὶ κλέψουν ἀδιάφορον πόθεν καὶ ποῦ.

Καὶ ἐπειδὴ ὁ γῶρος δὲν μᾶς ἐπιτρέπει νὰ γράψωμεν καὶ ἐπεκταθῶμεν ἐπιπερισσότερον ἐπὶ τῶν γεγονότων τοῦ μηνὸς τούτου, θὰ κλείσωμεν τὴν ἐπιθεωρησίαν μᾶς μετὰ τὰ ταξείδια τῆς Α. Ἰψηλότητος τοῦ Διαδόχου εἰς τὴν Τρίπολιν καὶ Σπάρτην, καὶ τῶν λοιπῶν βασιλοπαίδων εἰς τὴν Θεσσαλίαν. Τὰ τηλεγραφήματα καὶ αἱ ἀνταποκρίσεις ἀνήγγειλαν, ὅτι ὁ λαὸς τῶν ἐπαρχιῶν, ἰδίως ὁ τῆς Σπάρτης μετ' ἀληθῆ φρενιτιδα γαρὰς ἐδέχθη καὶ ἐφιλοξένησε τὸν μέλλοντα βασιλεῖα αὐτοῦ. Ἄς ἐλπίσωμεν ὅτι ἡ γαρὰ τοῦ λαοῦ τῆς Σπάρτης θὰ εὖρη τὴν ἀπήχησιν τῆς εἰς τὴν καρδίαν τοῦ Ἑλληνικοῦ Διαδόχου, καὶ ἢ ἀπήχησις αὐτῆ, τίς οἶδε μὴ γείνη πρόξενος ἢ ἀναβλαστήσουν ἐκεῖ τὰ εὐγενῆ αἰσθήματα τὰ ὅποια ὄνειροπολεῖ ὁ Ἑλληνικὸς Λαός.

ΕΥ. Ζ.

ΘΕΑΤΡΙΚΑ

Ἀπὸ τὸν Ἰούνιον ἤρχισαν νὰ διδάσκωνται εἰς τὰ θεάτρα τὰ πρωτότυπα ἔργα τῶν Ἑλλήνων δραματικῶν συγγραφέων.

Πρῶτον ἐπαίχθη εἰς τὸ θέατρον τοῦ Συντάγματος τὸ «Σία κ' Ἀράξαμε» τοῦ κ. Πολ. Δημητράκου καὶ Στ. Γρανίτσα.

Τὸ Σία κ' Ἀράξαμε εἶνε ὑπερέττα μετὰ καλὴν μουσικὴν καὶ μετὰ σύνθεσιν ἀπ' ἐκεῖνας ποῦ ἀρέσουν εἰς τὸ Ἑλληνικὸν κοινόν, ἀφοῦ σατυρίζουν ἐν ἀπὸ τὰ ἐλαττώματά του.

Ὁ κ. Πλαίσιος ἀνεδείχθη εἰς τὸν ρόλον τοῦ θαυμασίου. Καὶ μόνον χάριν αὐτοῦ ἀξίζει νὰ ἰδῇ τις τὸ «Σία κ' Ἀράξαμε». Τὴν μουσικὴν τὴν ἔγραψεν ὁ κ. Σακελλαρίδης.

ΘΕΑΤΡΟΝ ΝΕΑΣ ΣΚΗΝΗΣ

Εἰς τὴν Νέαν Σκηνὴν ἐδόθησαν τὸν μῆνα αὐτὸν τρία νέα ἔργα. Ἡ «Ἀντιπεθερίνη» τοῦ κ. Λάσκαρη καὶ Γιαννουκάκη, «Ἡ Στέλλα Βιολάντη» τοῦ κ. Ξενοπούλου καὶ τὰ «Νέα Παναθήναια τοῦ 1909» τῶν

κ. κ. Ἀννίνου καὶ Τσοκοπούλου.

Ἐνεκα ἀπουσίας δὲν ἠδυνήθημεν νὰ παρακολουθήσωμεν τὰ δύο πρῶτα ἔργα. Διὰ τοῦτο ἀναγγέλλομεν τὴν διδασκαλίαν τῶν ἐπιφυλασσόμεθα νὰ γράψωμεν τὰς ἐντυπώσεις μας εἰς τὸ τεῦχος τοῦ Ἀυγούστου, ἐάν ἔξακολουθήσῃ ἢ ἀπὸ τῆς Σκηνῆς διδασκαλίᾳ αὐτῶν. Ὅσον ἀφορᾷ τὰ Παναθήναια αὐτὰ δυστυχῶς ἐφέτος δὲν ὑπῆρξαν ἀντάξια τῶν προσδοκιῶν τοῦ κοινοῦ. Ἡ Δεσποινὴς Κοτοπούλη μετ' ὅλους τοὺς ἀγωνίους δὲν κατώρθωσεν οὔτε νὰ τὰ κρατήσῃ, οὔτε νὰ τὰ ἐπιβάλῃ. Τὸ κοινὸν συγκινεῖται καὶ τὰ χειροκροτεῖ ὅταν τὴν βλέπῃ νὰ ἐμφανίζεται ἐπὶ τῆς Σκηνῆς, μένει ὅμως ψυχρὸν καὶ ἀσυγκίνητον ὅτε ἐκείνη φεύγει, ἂν καὶ πρέπει νὰ ὁμολογήσωμεν, ὅτι καὶ ἡ κ. Λοὺη καὶ ἡ κ. Μυράτ παίζουν μετὰ πολλὴν χάριν τὸ μέρος των. Εἰς τὸν κ. Σαγιῶρ νομίζει κανεὶς ὅτι τοῦ ἔθεσαν κλοιδὸν διὰ νὰ μὴ δύναται νὰ παίξῃ μετὰ τὴν γνωστὴν γοητείαν καὶ τέχνην του.

Εἰς τὸ Ἀθηναῖον ἐδόθη ὁ «Μαγεμένος Βοσκός» τοῦ κ. Περραιῶδου. Ὁ κ. Περραιῶδης εἶνε γνωστὸν πόσον ἐπιτυχάνει εἰς τὰ εἰδυλιακά ἔργα. Εἶνε τέλειος εἰς τὰς ἐκλογὰς τῶν ὑποθέσεών του καὶ ἔχει τὴν δύναμιν καὶ τὴν τέχνην νὰ τὰς ἀναπτύσῃ τελειῶς ἐπὶ τῆς σκηνῆς καὶ νὰ εὕρισκῃ τὴν χορδὴν ἢ ὁποῖα θίγει εὐθέως τὴν ψυχὴν τοῦ θεατοῦ. Εἰς τὸν Μαγεμένον Βοσκὸν του δὲν ὑστέρησε. Τὸ ἔργον του δὲ εἶνε ἓνα ἀπὸ τὰ καλλίτερα τῆς ἐφετεινῆς παραγωγῆς.

Εἰς τὸ Πανελλήνιον ἐδόθη τὸ Σκαῖτιν-Ρίγκ τοῦ κ. Τίμου Μωραϊτίνου. Τὸ Σκαῖτιν-Ρίγκ ἐσημείωσεν τὴν μεγαλειτέραν ἔως τώρα ἐφετεινὴν ἐπιτυχίαν. Ἐπίσειράν δίδεται ἔξακολουθητικῶς μετὰ μεγάλῃν κόσμον συμφροσῆν. Καὶ ἡ ἐκτίμησις αὐτῆ τοῦ κοινοῦ εἶνε δικαία ἀφοῦ ἢ ἐπιθεώρησις τοῦ κ. Μωραϊτίνου εἶνε γεμάτη πνεῦμα καὶ μία ἀληθῶς δικτικὴ σάτυρα. Ἡ δεσποινὴς Φιλίππου παίζει τελειῶς καλὰ.

Τὸ Σκαῖτιν Ρίγκ ἐπεκρατήσεν ἔως τῶρα καὶ φαίνεται ὅτι καὶ εἰς τὸ μέλλον αὐτὸ θὰ ἐπιζωήσῃ.

Εἰς τὸ Βαριετὲ, ἐδόθη τὸ ἔργον τοῦ κ. Ποταμιάνου ὁ «Βύρων». Εἰς τὸ θέατρον αὐτὸ παίξει ἡ κ. Κυβέλη Ἀδριανοῦ. Ἡ Κυβέλη ὑπεδέθη τὸ πρόσωπον τοῦ Βύρωνος μετὰ μεγάλῃν ἐπιτυχίαν. Τὸ ἔργον ἐν γένει ἤρесе καὶ ἐχειροκροτήθη πολύ. Ἡ Κυβέλη ζωντανεῖει τόσον πολὺ τὸ ἔργον τὸ ὁποῖον διδάσκει ὑποδυσχεῖα δὲ τὸ πρόσωπον τοῦ Βύρωνος δὲν ἦτο δυνατόν παρὰ νὰ σημειώσῃ καὶ εἰς αὐτὸ ἐπιτυχίαν.

Εἰς τὸ αὐτὸ θέατρον ἐδόθη ἡ χειραφέτησις, τοῦ κ. Γ. Σουρή.

ΜΙΤΥΛΗΝΑΪΚΑ

(Ἐκ τοῦ σημειωματαρίου μου)

Ἡ Α. Υ. ὁ τῶν Μέγας Βεζύρης τῆς Τουρκίας Χιλμὴ πασσαὶς κατατάσσεται ἔκ τινος χωρίου τῆς Μιτυλήνης ἐξ οὗ καὶ σύζυγον ἔχει λάβει.

— Ὁ μέγας καὶ πολὺς ἤδη Χιλμὴ πασσαὶς εἶνε δημιουργήματα τῶν χειρῶν του. Ἡ μεγάλη του εὐφροσύνη καὶ ἡ παρομοιωδὴς ἐργατικότης του τὸν ἀνέδειξαν.

— Ἡ μόρφωσίς του καὶ ἡ παιδευσίς του κατὰ τὴν νεότητά του ἦτο μετρία. Πρὸ εἰκοσιπενταετίας εἶχεν ἐξορισθῆ εἰς Μιτυλήνην ὁ Κιερμάλ πασσαὶς, εἰς ἓκ τῶν πλέον μορφωμένων Ὁθωμανῶν τῆς ἐποχῆς ἐκείνης. Ἐκεῖ ἐγνωρίσθη μὲ τὸν νεαρὸν Χιλμὴ οὗτινος τὸν προσείλκυσε ἡ εὐφροσύνη καὶ δραστηριότης καὶ τὸν παρέλαβεν ὡς γραμματέα του. Ἐκτοτε χρονολογεῖται ἡ ἀνάδειξις του.

— Ἡ Α. Ε. ὁ ἤδη Βαλῆς Ἀρχιπελάγους Ἐκρέμπεης εἶνε υἱὸς τοῦ εὐεργέτου τοῦ Χιλμὴ, Κιερμάλ πασσαὶ.

— Ὁ Ἐκρέμπεης εἶνε διακεκριμένη φυσιογνωμία, μὲ μόρφωσιν εὐρωπαϊκὴν, μὲ ἀνατροφὴν τελείαν καὶ μὲ τρόπους ἀβροτάτους. Διετέλεσε καὶ διπλωματικὸς ἀντιπρόσωπος τῆς Τουρκίας εἰς τὴν πρωτεύουσάν τῆς Ἀμερικῆς. Καὶ λόγω τῆς ἀναπύξεως του καὶ λόγω πατρικῶν ἀναμνήσεων αἰσθάνεται ἀγάπην ἰδιαιτέραν διὰ τὴν ὠραίαν Μιτυλήνην ἢ γνώμῃ του δὲ βαρύνει τὰ μέγιστα ἐπὶ τῶν ἀποφάσεων τῆς Κυβερνήσεώς του. Εἰς στιγμὰς δευτέραις διὰ τὴν Μιτυλήνην δύναται τις νὰ ἰσχυρισθῆ ὅτι ἦτο εὐτύχημα ἡ ἐκεῖ παρουσία τῆς Α. Ε. τοῦ Ἐκρέμπεη. Ἡ Α. Ε. ἔχει ἔδραν τῆς Νομαρχίας του τὴν Ῥόδον ἀλλ' εὐρίσκει εὐχαρίστησιν παραθερίζων ἐν Μιτυλήνῃ.

— Τρέφει ἰδιαιτέραν ἐκτίμησιν καὶ φιλίαν πρὸς τὸν ἀβροτάτον καὶ διπλωματικώτατον ἀντιπρόσωπον τῆς Ἑλλάδος ἐν Μιτυλήνῃ.

— Ἐκτὸς τῆς ὑπηρεσιακῆς σχέσεως τοὺς συνδέει καὶ ἰδιαιτέρα κοινωνικὴ ἐκτίμησις καθ' ὅσον ἀμφότεροι συνατιῶνται εἰς κάποιο ἐπίπεδον ὑψηλότερον, μορφώσεως βαθυτέρας, ἰδιαζούσης εἰς ἀνθρώπους τυγχόντας πραγματικῆς παιδείας καὶ διακρινόμενους διὰ τὰς ἐγκυκλοπαιδικὰς γνώσεις των.

— Ἐκεῖ ὅπου κυρίως συνατιῶνται εἶνε ἡ ποίησις καὶ ἡ μουσική.

— Ἡ Α. Ε. τελευταῖον ἐκάλεσε πλησίον του καὶ τὴν εὐγενεσιότατην κυρίαν του.

— Καϊμαζάμης, ἤτοι Διοικητὴς τῆς νήσου, εἶνε ἡ Α. Ε. ὁ Γκαλῆπ πασσαὶς, γέρων σεβάσιμος, ἤρε-

μος χαρακτήρ, ἀπολαμβάνων μεγάλου σεβασμοῦ παρὰ τῶν κατοίκων.

— Εἶνε φυσιογνωμία ἑλληνοικιωτή, καυχᾶται δὲ ὅτι εἶνε ἀπόγονος τῶν Παλαιολόγων.

— Μοναβίνης, ἤτοι Βοηθὸς Διοικητὴς Μιτυλήνης, εἶνε ἡ Α. Ε. ὁ Δημητράκης ἐφέντης Βουδούρης ἀνὴρ ἐκτελεῶν τὸ καθήκον του μετὰ δικαιοσύνης καὶ ἀμεροληψίας.

— Εἶνε γαμβρὸς τοῦ ἐν Σμύρῃ φιλογενεσιότου ὁμογενοῦς κ. Ζαχαρίου Κιοκλάσογλου ἐμπύρου.

— Ἡ Α. Μ. Σουλτάνος Χαμίτ μετεχειρίζετο ὡς γνωστὸν ἀριστοτεχνικὰ μέσα πρὸς ἐξασφάλισιν τῆς ἀφοσιώσεως τῶν μεγιστάνων του.

— Διὰ τὰ εἶνε ἀσφαλὴς διὰ τὴν πίστιν τοῦ Χιλμὴ πασσαὶ, ὅστις ὡς γνωστὸν διετέλεσε ἐπὶ πολὺ γενικὸς διοικητὴς τῶν βιλαιτίων τῆς Μακεδονίας, εἶχε ζητήσῃ, ὑπὸ τὸ πρόσχημα εὐνοίας, τὸν μεγαλείτερον τῶν υἱῶν του καὶ τὸν ἐκράτει ὡς ὄμηρον εἰς τὰ Ἀνάκτορα.

— Ἦτο τοῦτο ἀσφαλὲς μέτρον τοῦ Χαμίτ. Ἡ φιλοστοργία τοῦ πατρὸς ἠγγυάτο διὰ τὴν πίστιν του. Ἄλλ' ὁ Χιλμὴ βαρέως ἔφερε τοῦτο, διότι ἐκλήθη ὁ υἱὸς του εἰς τιμητικὴν ἐν τοῖς Ἀνακτόροις ὑπηρεσίαν πρὶν ἢ συμπληρώσῃ τὰς σπουδὰς του καὶ ἡ πατρικὴ καρδιά του ἐθλίβετο ὅταν ἀνελογίζετο τὴν ἡμιμάθειαν τοῦ υἱοῦ του

— Μετὰ τὴν κατάργησιν τῆς ἀπολυταρχίας ὁ υἱὸς του ἠλευθερώθη καὶ κατ' ἐντολήν του πατρὸς ἐπανήρχισε τὰς διακοπείσας σπουδὰς του.

— Ὁ Χιλμὴ πασσαὶς ἔχει τὸ ὄλον 4 τέκνα καὶ σύζυγον τελείως ἀμόρφωτον, ἄτε καταγομένην ἀπὸ χωρίον τῆς Μιτυλήνης.

— Ὅταν ὁ Σουλτάνος Χαμίτ ἀπεπειράθη ἐσχάτως διὰ τοῦ ἀντιδραστικοῦ κινήματος τὴν ἐπαναφορὰν τῆς ἀπολυταρχίας τετρακίς ἐκάλεσε αὐτὸν εἰς τὰ Ἀνάκτορα, ἀλλ' ὁ Χιλμὴ εὐρίσκειν διοφύρους προφάσεις ἀπέφυγε τὴν πρόσκλησιν.

— Ἡ Μιτυλήνη ἔχει ζωὴν ἐκδηλουμένην διὰ τῶν πολυαριθμῶν σωματείων τῆς. Εἶνε ἀληθὲς ὅτι τὸ κοίσιμον τῶν περιστάσεων ἄς διέχεται ὁ ὑπόδουλος ὀλόκληρος, ἐπροκάλεσε παρεξηγήσεις τινὰς αἰτινες ἐπέφερον τὴν λήψιν ἀδυστηρῶν μέτρων ἐκ μέρους τῆς διοικήσεως διὰ τινὰ ἐκ τῶν σωματείων τῆς πόλεως. Ἐλπίζομεν ὅτι ταχέως θ' ἀρθῶσιν αἱ παρεξηγήσεις αὗται.

— Ἐν Μιτυλήνῃ ὑπάρχουσι δύο Λέσχαι — Ἡ «Πρόδος» Ἐμπορικὴ Λέσχη ἣτις εἶνε καὶ ἡ ἀρχαιοτέρα διευθυνομένη ὑπὸ τριμελοῦς Ἐπιτροπῆς ἀπαριζομένης ὑπὸ τῶν κ. κ. Α. Λεοντῆ, Δ. Ἀλαϊζᾶ καὶ Μ. Κασιάνη, καὶ ἡ Ναυτικὴ Λέσχη ἣτις ἰδρύθη κατὰ τὸ παρελθὸν ἔτος. Ἡ τελευταία αὕτη ἔχει ὠραίας λέμβους πρὸς χρῆσιν καὶ τέρεψιν τῶν

μελῶν τῆς καὶ πρὸς ἐγκύματα ἐρετῶν. Πρόεδρος αὐτῆς ὁ ὑποπρόξενος τῆς Ἀγγλίας κ. Χάτινσον, Ἀντιπρόεδρος ὁ ὑποπρόξενος τῆς Ἑλλάδος κ. Ι. Καρατζᾶς καὶ διοικοῦσα ἐπιτροπὴ οἱ κ. κ. Βλάχος ἰατρός καὶ ὑποπρόξενος τῆς Νορβηγίας, Μ. Π. Κουρτζῆς, Ἐμ. Βουρναζός, Ἀχ. Βουρναζός καὶ Α. Βοστανῆς.

— Ἄλλο Σωματεῖον εἶνε ἡ «Ἀλληλοβοήθεια» σκοπὸν ἔχουσα τὴν ἀλληλοβοήθειαν τῶν μελῶν πάσης κοινωνικῆς τάξεως. Διευθύνεται ὑπὸ Ἐπιτροπῆς.

— Ἐν Μιτυλήνῃ ὑπάρχουσι καὶ δύο γυμναστικὰ Σωματεῖα Ὁ «Διαγόρας» ὅστις καὶ στάδιον κατασκεύασεν ἀξίας 10000 φρ. καὶ παλλεστριακοὺς ἀγῶνας προεκήρυξεν. Ἐχει πρόεδρον τὸν κ. Θ. Θεοδοσιάδην ἰατρὸν. Καὶ ὁ «Ἄτλας» μὲ πρόεδρον τὸν κ. Ἰ. Ἀντωνιάδην. Καὶ τὸ σωματεῖον τοῦτο εἰσργάζεται μὲ πολλὴν ζῆλον καὶ διάθεσιν πρὸς διάδοσιν τῆς γυμναστικῆς. Ἀυστηρῶς, ὡς εἶπομεν ἀνωτέρω, ἡ Διοίκησις ἀνέκοψε τὰς ἐργασίας των παρεξηγήσασα τοὺς σκοποὺς των. Κατόπιν ὅμως τῶν δοθεισῶν ἐξηγήσεων ἐλπίζεται ἡ ταχεία ἐπαναφορὰ εἰς τὸ πρόηκ καθεστῶς.

— Ἐπίσης ἰδρύθη καὶ Σύλλογος τῶν Ἐμποροῦπαλλήλων ὁ «Ἐρμῆς» μὲ Πρόεδρον τὸν κ. Ἄρ. Μάνδραν δικηγόρον καὶ νομικὸν Σύμβουλον τῆς Τραπεζῆς Μιτυλήνης.

— Ἄλλα σωματεῖα εἶνε τὸ Ἐμπορικὸν Ἐπιμελητήριον, ὁ διδασκαλικὸς Σύλλογος καὶ ἡ Ἐθνησκευτικὴ Ἀδελφότης.

— Οἱ Μιτυληναῖοι μεθ' ὑπερηφανείας ὀμιλοῦσι διὰ τὸ ἔργον τοῦ μεγάλου συμπατριώτου των ἀειμνήστου Βεργαρδάκη. Καὶ δικαίως.

— Ἡ σεβαστὴ χήρα τοῦ Βεργαρδάκη δέχεται ἤδη τὰς ἐκδηλώσεις τοῦ σεβασμοῦ τῶν ξένων οἱτινες θεωροῦσι καθήκον των νὰ ἀπονεύμωσι φάρον λατρείας ἐν τῷ προσώπῳ τῆς διὰ τὴν μνήμην ἐκείνου.

— Ἐπὶ τῶν φιλανθρωπικῶν καὶ ἐκπαιδευτικῶν ἰδρυμάτων ἐποπτεύει ἐφορία δωδεκαμελὴς ἐκλεγμένη ἀνά διετίαν.

— Πρόεδρος τῆς ἐφορίας εἶνε ὁ σεβασμιώτατος Μητροπολίτης Μιτυλήνης κ. Κύριλλος, ἐπὶ τὴν σιβαρὰν τοῦ ὁποίου διεύθυνσιν τὰ πάντα ἀνοδοῦσι καὶ ἀκμάζουσι.

— Ἐδρυθῆ ὁμως νὰ περικυκλοῦται ἡ Α. Π. ἀπὸ νέους ἄνδρας ἐμποροῦμένους ὑπὸ τοῦ ἀγροτέρου ζήλου πρὸς εὐδόσειν τοῦ σκοποῦ τῶν εὐεργετικῶν αὐτῶν ἰδρυμάτων. Ἴδου τὰ ὀνόματα τῶν μελῶν τῆς ἐφορίας. Οἱ κ. κ. Γ. Βοστανῆς, Ἄντ. Κασιάνης, Γρηγ. Βαμβούρης, Νικ. Μητρούλιας, Κωνστ. Καλπάκας, Θρασ. Ἀρχοντόπουλος, Μιχ. Βαμβούρης,

Τερπ. Παπαδόπουλος, Β. Βασιλείου, Μιχ. Σουρλάγκας καὶ Παν. Καμπούρης.

— Ἐπίσης τὴν Α. Π. τὸν Μιτυλήνης περιστοιχίζουσιν ὡς δημογέροντες ἐκλεκτοὶ πολῖται τοῦ τόπου, οἱ κ. κ. Ὀδ. Κουκλέλης, Δ. Μπουσάνης, Α. Σάλτας, Β. Δουκάκης, Μιχ. Βεγλῆς, Ἄρ. Κούμπας, Ἀλ. Μητρούλιας, καὶ Β. Γούτος.

— Ἐντυπώσεις ἐκ τοῦ σημειωματαρίου μας θὰ μᾶς ἀπασχολήσουν καὶ εἰς ἄλλα τεύχη. Ἰδίᾳ ἡ Σελήνη, τὸ ψάρεμμα, τὸ κνήμιον, αἱ ὠραταὶ ἐξοχαί τῆς νήσου καὶ ἡ κοινωνικὴ αὐτῆς κίνησις καὶ ζωὴ. Δ. Ζ.

ΤΟ ΝΕΟΝ ΥΠΟΥΡΓΕΙΟΝ

Ἀναβαλόντες πρὸς στιγμὴν τὴν ἐκτύπωσιν τοῦ τελευταίου τυπογραφικοῦ φύλλου τῆς «Ἑλλην. Ἐπιθεωρήσεως» κατορθοῦμεν νὰ χαράξωμεν ὀλίγας λέ-

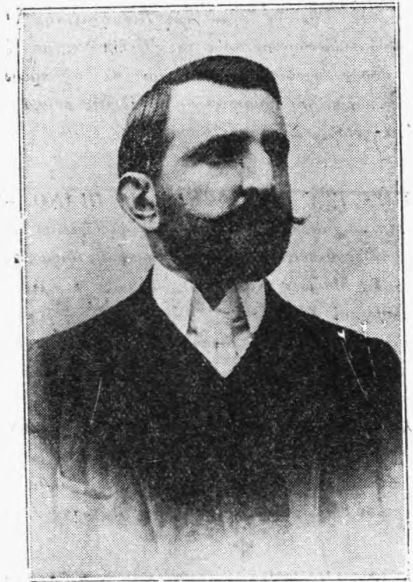

ξεις διὰ τὸ νέον Ὑπουργεῖον τὸ ὄρισθὲν σήμερον ὑπὸ τὴν προεδρείαν τοῦ κ. Ράλλη.

Περὶ τοῦ νέου Προέδρου τῆς Κυβερνήσεως ἔχουμεν ἤδη ἐκπεφρασμένην γνώμην θεωροῦντες αὐτὸν ὡς κυβερνήτην πυγμῆς καὶ ἐξόχου πολιτικῆς ἐντιμότητος. Αὐτοῦ πρωθυπουργοῦντος, οἱ ἐκμεταλλεῖται τῶν κομμάτων χάνουσι πᾶσαν ἐλπίδα ἀνόμου κέρτους. Περὶ τῶν ὑπουργῶν του, πάντων νέων ἀνδρῶν, δὲν δυνάμεθα νὰ προείπωμεν οὐδὲν. «Ἀρχὴ ἄνδρα δείκνυσιν». Ἐξάίρεσιν θὰ κάμοιμεν διὰ τὸν κ. Στράτον, οὗτινος καὶ κατορθοῦμεν νὰ δημοσιεύ-

σωμεν την εικόνα, διότι έχει ήδη από αυτό, αν και νεώτατος, πολιτική ιστορία πλήρη δράσεως και ζωής. Είνε ο άνθρωπος του μέλλοντος και οι γνωρίζοντες αυτόν πολλά προσδοκῶσιν παρ' αὐτοῦ ὑπὲρ τοῦ τόπου. Ἡ πολυμαθεία του, ἡ δραστηριότης του, ἡ μεγάλη ἀντιλήψις του καὶ ἡ φραινή του διάνοια καὶ ὁ πόθος τοῦ ν' ἀφίση ἴχνη τῆς διαβάσεώς του παρέχουν τὴν βεβαιότητα ὅτι ἡ ὑπουργία του δὲν θὰ εἶνε ἄγονος. Ἡδὴ μᾶς ἔδωκε τὸ μέτρον τοῦ ἀνακαινιστικοῦ πνεύματός του. Ἡ δημιουργία γραφείου πληροφοριῶν ἐν τῷ ὑπουργείῳ του εἶνε ἐν βῆμα σοβαρῶν.

Ζ.

BIBLIA & ΠΕΡΙΟΔΙΚΑ

ΔΕΛΤΙΟΝ ΤΩΝ ΕΛΛΗΝΙΩΝ. — Μηνιαίον περιοδικὸν διευθυνόμενον ὑπὸ τῆς λογίας κυρίας Ἐλένης Ο. Ρουσοπούλου γνωστῆς διὰ τὴν μεγάλην αὐτῆς μόρφωσιν καὶ τὴν ἐξαιρετικὴν δρασίν της εἰς τὸ Ἔθνικὸν ἔργον τῆς Βιομηχανικῆς Ἀκαδημίας. Ἔργον ἀλευθύνομενον πρὸς τὰς Ἑλληνίδας μετὰ τὴν σημαίαν της ἀληθοῦς ἐργασίας εἶνε ἀδύνατον νὰ μὴ προσεέλθῃ τὸ ἀδιαφόρον καὶ νὰ μὴ ἐξηρηραιώσῃ τὸ ἀληθῆς συμφέρον της συγχρόνου Ἑλληνίδος. Συνδρομὴ ἔτησία φρ. 1.50.

ΤΡΑΓΟΥΔΙΑ ΓΙΑ ΜΙΑ ΦΩΝΗ ΜΕ ΠΙΑΝΟ. — Ἐξεδόθη ἐπὶ ἐκλεκτοῦ χάρτου καὶ μετὰ περισσὴν φιλοκαλίαν μουσικὸν τεύχος περιέχον ουνθεσίαις τοῦ μεγάλου μουσικῆς ἰδιοφυίας μουσικοσυνθέτου κ. Μανωλῆ Καλομοίρη. Τίτοις ἐν Λιμνῆ των κ. Μπραϊτκοφ καὶ Χέρτελ. Ἡ μουσικὴ ἐτοιμάθη ἐπὶ ἀομάτων τῶν κ. κ. Μαλακάκη καὶ Πάλλη. Τιμᾶται φρ 5.

ΔΕΛΤΙΟΝ ΤΟΥ ΕΝ ΑΛΕΞΑΝΔΡΕΙΑΙ ΕΛΛΗΝΙΚΟΥ ΕΜΠΟΡΙΚΟΥ ΕΠΙΜΕΛΗΤΗΡΙΟΥ. — Ἐξεδόθη τὸ τεύχος Μαρτίου — Ἀπριλίου πλούσιον ὡς πάντοτε ὕλης καθαρῶς ἐμπορικῆς χρησίμου διὰ πάντα ἐμπορὸν καὶ βιομήχανον.

ΔΕΛΤΙΟΝ ΕΛΛΗΝΙΚΗΣ ΓΕΩΡΓΙΚΗΣ ΕΤΑΙΡΙΑΣ. — Ἐξεδόθη τὸ τεύχος τοῦ Ἰουνίου μετὰ ἀρθρα καὶ μελέτας τῶν κ.κ. Παπαγεωργίου, Λεκάκου, Καναβαζόγλου, Σ. Χαϊροπούλου καὶ ἄλλα δημοσιεύματα μεγάλης χρησιμότητος διὰ πάντα γεωργοκτηματῶν. Συνιστώμεν τοῦτο ἰδιαίτερως εἰς τοὺς κτηματίας ὁμογενοῦς τοῦ Ἑξωτερικοῦ οἱ ὅποιοι, ἐγγραφομένοι συνδρομηταὶ (δοχ. 6 ἔτησίως) καὶ τὸ ἔργον τῆς Ἑταιρίας ἐνισχύουσι καὶ εἰς ἑαυτοὺς ἀφ' ἑαυτῶν ἀπ' ἡρώσια καὶ ὁδὸν ἐξασφαλίζουσιν.

ΜΕΛΙΣΣΟΚΟΜΙΑ. — Ἐξεδόθη εἰς τόμον πολυέλιδον ὑπὸ τοῦ Καθηγητοῦ τῆς Μελισσοκομίας κ. Γ. Α. Τουφεξῆ, ἡ Μελισσοκομία βιβλίον περὶ οὗ ἰδιαίτερος λόγος θὰ γίνῃ εἰς τὸ προσεχῆς τεύχος, ἀναδημοσιευμένων καὶ τινῶν ἐκ τῶν ἐν αὐτῷ εἰκόνων.

Ὁ ΚΡΗΤΙΚΟΣ ΛΛΟΣ. — Ἐξεδόθη τὸ πρῶτον τεύχος τοῦ χρησιμωτάτου τούτου περιοδικοῦ τοῦ ὁποῖον ἀναπληροῦ μίαν εὐαισθητὴν ἀνάγκην διὰ τὴν λογογραφικὴν ἱστορίαν τῆς πατρίδος μας. Ἐν αὐτῷ ἀνευρίσκει τις ἀρθρα καὶ μελέτας μεγίστης ἀξίας ὁφειλόμενης εἰς τοὺς κ. κ. Ν. Γ. Πολίτην, Γ. Ν. Χατζηδάκην, Στ. Ξανθοῦδην, Η. Γ. Βλασίον, Γ. Ι. Καλαϊοσάκην κτλ. κτλ.

ΕΛΛΗΝΙΟΝ. — Ὁ τίτλος νέου δεκαπενθήμερου ἐκδομένου περιοδικοῦ ἐκδομένου ὑπὸ τοῦ κ. Λάμι. Στυλιανῶ ἐν Καρδίτῃ. Ἐξεδόθησαν τὰ τεύχη Μαΐου καὶ Ἰουνίου. Ἐν κρινομεν ἐκ τῶν ὑπ' ὄψει μας τευχῶν ἀνάμετα νὰ συμπεράτωμεν ὅτι τὸ νέον περιοδικὸν εἶνε πλήρως ζωῆς καὶ μέλλοντος. Ἡ ἐκτικτικότης τῆς ὕλης καὶ ἡ ἐπιμέλεια τῆς ἐκδόσεως ἐπισημαίνονται πολλά.

Ἐξεδόθη τὸ ΜΗΝΙΑΙΟΝ ΠΑΡΑΡΤΗΜΑ τῶν «*Ἀθηνῶν*» τοῦ μηνὸς Ἰουνίου τοῦ κ. Πουπ μετὰ ἕλην οοφιστῶν καὶ πολλοῦ ἔνδιαφέροντος. Εἰς τὰς ὑπερῆχοντα σελίδας του ἀνευρίσκει ὁ ἀναγνώστης ἀρθρα καὶ μελέτας μεγάλης ἀξίας.

ΤΟ ΕΜΠΟΡΙΟΝ. — Ἐξεδόθη τὸ τεύχος τοῦ Ἰουνίου τοῦ ἴσου χρησίμου περιοδικοῦ. Εἰσηλθεν εἰς τὸ Β' εἶος τῆς ἐκδόσεώς του.

Η ΥΓΙΕΙΑ. — Μηνιαίον περιοδικὸν ὑγιεινῆς καὶ πρακτικῆς λατρικῆς. Ἐκδίδεται ὑπὸ τοῦ ἱατροῦ κ. Ἀχ. Ι. Ἀρμούλου. Ἐξεδόθη τὸ Γ' τεύχος μετὰ ἕλην ἀξιανόμενον.

Ο ΚΟΣΜΟΣ. — Δεκαπενθήμερον ἐκδοζογραφημένον περιοδικὸν ἐκδιδόμενον ἐν Σμύρνῃ ὑπὸ τῶν κ.κ. Μ. καὶ Ν. Νικολαΐδου καὶ Ε. Παναγιώτου ἀρχαίον δημοσιογράφου τῶν Ἀθηνῶν γνωστοτάτου εἰς τοὺς ἐπιτόθια δημοσιογραφικοῦ κίρκου. Εἰσε περιοδικὸν καλλιτεχνικῶς ἐκτελεσμένον ἐπὶ ἐκλεκτοῦ χάρτου, μετὰ ἑραίας εἰκόνας καὶ μετὰ ἕλην περισοῦδιστον.

ΑΛΛΗΛΟΓΡΑΦΙΑ

Κον Εὐα. Ζητ. Ἀωζάννην. Συμμορφούμεθα παραγγελίας σας. — *Κον* Κ. Σειρ. Ἡράκλειον. Ἐγχαριστοῦμεν δι' εἰργενεῖς φροντίδας σας. Χρήματα ἐλάβομεν. — *Κον* Ι. Χρησ. Λοιδοῦν. Συμμορφώθημεν ὁδηγίας σας. Ἐγχαριστοῦμεν δι' εἰργενεῖς ἐνδιαφέρον. — *Κον* Θ. Α. Τριφ. Ρέθυμνον. Συνδρομὴ εὐλόγηθη. Θεσμῶς ἐγχαριστοῦμεν. — *Κον* Χ. Τσιβ. Κάισρον. Δι' ἐμῆτρον εἰργενεῖς ἐνδιαφέρον θερμοτάτας ἐγχαριστίας. Συνδρομὴ εὐλόγηθη. — *Κον* ἀδελφοῖς Τραβλ. Rostoff. Συνδρομὴ εὐλόγηθη. ἀπειρώς ἐγχαριστοῦμεν. — *Κον* Δ. Σκι. εἰς Κάισρον. Ἀνεπιγρᾶφος ἐπιταγὴ σας δὲν ἐξαργυροῦται. Ἐνθραστηθῆτε νὰ θεωρήσῃτε αὐτὴν ἀπολεσθεῖσαν ἐκδίδοντες δευτέραν. Ἄλλως εἰδοποιήσατε νὰ σὰς ἐπιστραφῇ ἡ ἀρχικὴ πρὸς ὑπογραφήν.

ΤΡΑΠΕΖΑ ΑΘΗΝΩΝ

ΚΕΦΑΛΑΙΟΝ ΚΑΤΑΒΕΒΑΗΜΕΝΟΝ ΕΙΣ ΑΠΟΘΕΜΑΤΙΚΟΝ ΚΑΙ ΜΕΤΟΧΑΣ ΔΡ. 50,000,000

Τὸ κεφάλαιον καὶ αἱ καταθέσεις εἰς χρήματα καὶ χρεωγράφα ἐν γένει ἀνύρχοντο τὸν Αὐγούστου 1906 εἰς δραχ. 260,000,000

ΕΔΡΑ ΕΝ ΑΘΗΝΑΙΣ
Ἐν Λοιδοῖν, Ἀλεξανδρεία, Καίρω, Κων)πόλει (ἐν Γαλατᾷ καὶ Σταμποῦλ), Θεσσαλονίκη, Σμύρνη, Πειραιεῖ, Πάτρας, Βόλω, Λαρίσση, Σόρω, Καλάμας, Τριπόλει, Χανίοις, Ἡρακλειῷ (Κρήτης) καὶ Χαρτοῦμ.

Ἡ Τράπεζα Ἀθηνῶν ἐκτελεῖ πᾶσαν Τραπεζικὴν ἐργασίαν, ἦτοι: Προκαταβολὰς ἐπὶ ἐμπορευμάτων, χρεωγράφων καὶ συναλλαγματικῶν, προεξοφλήσεις, εἰσπράξεις τοκομεριδίων, γραμματίων, ἐπὶ Ἑλλάδος καὶ τοῦ Ἑξωτερικοῦ ὡς καὶ χρηματιστικὰς ἐντολάς. Ἐκδίδει συναλλαγματικὰς, ἐπιταγὰς, πιστωτικὰς ἐπιστολάς, ἐνεργεῖ δὲ καὶ τηλεγραφικὰς ἐντολάς πληρωμῆς εἰς τὰς κυριωτέρας πόλεις τῆς Εὐρώπης. Ἀνοίγει τρεχομένους λογαριασμούς.

ΤΑΜΙΕΥΤΗΡΙΟΝ

Ἡ ΔΙΕΥΘΥΝΣΙΣ ΤΗΣ ΤΡΑΠΕΖΗΣ ΑΘΗΝΩΝ πρὸς ἐμφύχων τοῦ παρὰ τῷ λαῷ πνεύματος τῆς ἀποταμίεύσεως προσδιώρει τὸν 4 ο)ο ἐτησίως διὰ τὸς ἐν τῷ Ταμειυτηρίῳ της καταθέσεις, ἀποδοτέας εἰς πρώτην ζήτησιν παρέχουσα πάσης τᾶς εὐκολίας διὰ τὰς καταθέσεις καὶ ἀναλήψεις τῶν πελατῶν της.

ΤΜΗΜΑ ΚΑΤΑΘΕΣΕΩΝ

Ἡ ΤΡΑΠΕΖΑ δέχεται καταθέσεις εἰς χρυσοῦν, εἰς ἐπιταγὰς (chèque) ἐπὶ τοῦ ἐξωτερικοῦ καὶ εἰς τραπεζογραμμάτι, πληρώνουσα τόκον:

Διὰ καταθέσεις ἀποδοτέας εἰς πρώτην ζήτησιν	3 ο)ο
» » μετὰ ἐξ μηνῶν	3 1)2 ο)ο
» » μετὰ ἐν ἔτος	4 ο)ο
» » μετὰ δύο ἔτη καὶ ἐπέκεινα	5 ο)ο

ΑΙ ΕΙΣ ΧΡΥΣΟΝ ΚΑΤΑΘΕΣΕΙΣ εἶνε ἀποδοτέαι εἰς ὁ νόμισμα ἐνηργήθησαν. αἱ δὲ εἰς ἐπιταγὰς (chèque) ὁμοίως ἀποδίδονται δι' ἐπιταγῶν (chèque) τῆς Τραπεζῆς ἐπὶ τῶν ἐν τῷ ἐξωτερικῷ ἀνταποκριτῶν της. Οἱ δεδουλευμένοι τόκοι πληρώνονται καθ' ἑξαμηνίαν ἀπὸ τῆς 1ης Ἰανουαρίου καὶ ἀπὸ τῆς 1ης Ἰουλίου ἐκάστου ἔτους.

ΤΜΗΜΑ ΤΙΤΛΩΝ

Ἡ ΤΡΑΠΕΖΑ δέχεται καταθέσεις χρεωγράφων πρὸς φύλαξιν ἀντὶ ἐλαχίστων δικαιωμάτων, ἐπιφορτίζεται δὲ καὶ τὴν εἰσπρᾶξιν τοκομεριδίων ἐλληνικῶν καὶ εὐρωπαϊκῶν χρεωγράφων παντὸς εἶδους. **ΕΚΤΕΛΕΙ** χρηματιστικὰς ἐντολάς ἀντὶ τῶν συνήθων μεσιτικῶν δικαιωμάτων. **ΕΝΟΙΚΙΑΖΕΙ** διςμερίματα χρηματοκιβωτίων διαφόρων διαστάσεων ὑπὸ ἄρου λιαν εὐνοϊκοῦς διὰ τὸ κοινόν.

Σ.Π.Α.Π.

11,35	»	Διὰ Κελάβρυτα, Κόρινθον, Ἀθῆνας,
6,45	»	Διὰ Κυλλήνην, Ὀλύμπια, Κυπαρισσίαν, Μεγαλόπολιν, Τρίπολιν.
3,45	μ.μ.	Διὰ Κυλλήνην, Πύργον, Ὀλύμπια.
Ἀναχωρήσεις ἐκ Καλαμῶν		
6,30	π.μ.	Διὰ Κόρινθον, Ναύπλιον, Τρίπολιν, Μεγαλόπολιν, Κυπαρισσίαν, Καλάμας.
7.—	»	Διὰ Κόρινθον, Καλάβρυτα, Πάτρας, Κυλλήνην, Πύργον, Ὀλύμπια.
8.30	»	Τοπικὴ διὰ Κόρινθον.
11,30	»	Διὰ Κόρινθον, Ναύπλιον, Πάτρας.
1,20	μ.μ.	Ταχεῖα διὰ Πάτρας, κατὰ Δευτέραν, Τετάρτην καὶ Σάββατον.
Ἀναχωρήσεις ἐκ Πατρῶν		
6,15	»	Τοπικὴ ἐκ Κορίνθου.
7,10	»	Ἐξ Ὀλυμπίων, Πύργου, Κυλλήνης, Πατρῶν Καλαβρύτων.
8,15	»	Ἐκ Καλαμῶν, Κυπαρισσίας, Μελοπύλου, Τριπύλου, Ναυπλίου.

ΥΠΟΔΗΜΑΤΟΠΟΙΕΙΟΝ

ΕΝ ΟΔΩ ΣΤΑΔΙΟΥ ΑΡΙΘ. 35

ΝΙΚΟΛΑΟΥ ΓΕΩΡΓΑΤΟΥ

Ο προυδευτικώτατος κ. Γεωργάτος έδωσε την μεγαλειότεραν ώθησιν εις την βελτίωσιν και τελειοποίησιν της υποδηματοποιείας εν Ελλάδι. Σημειωτέον ότι ανέκαθεν χαρακτηρίζονται οι Αθηναίοι, ότι υπό έποψιν υποδήσεως υπερέχουν άλλων Ευρωπαϊών πρωτευουσίων, οι όποιοι δέν ήδυνήθησαν ποτέ να φέρωσιν υποδήματα της χάριτος, της κοιμφοτητος και της στερεότητος των Αθηναϊκών. Όταν λοιπόν εις περασμένας εποχάς ή υποδηματοποιία ήμαζε και ήνθει εν Αθήναις φαντάζεται έκαστος πόσον προήχθη σήμεραν όποτε ταυτα στοιχειά νέα, Προδου και Ζήλου, όπως ο Γεωργάτος, ανεμίχθησαν και εξυμώθησαν με την τέχνην αυτήν. Είς την πρό τινος γενομένην εν Αθήναις Έκθεσιν τα υποδήματα Γεωργάτου κατ' έξοχήν επηνέθησαν και έθανμάσθησαν. Ιδιαίτερος δέ ειλικυσε την



προσοχήν και τό ενδιαφέρον και της Α. Μ. του Βασιλέως ή τοποθέτησις ώρολογίου εις τακούνιον υποδήματος, ύπερ ήτο κεκαλυμμένον δι' άθραύστου χρυσιάλλου!!! Με τό ώρολόγιον αυτό δύναται τις να γνωρίζη πόσον περιεπάτησε και πόσα βήματα έκαμε!!! Μόνον ένας τεχνίτης αγαπών την τέχνην του ήδύνατο να προβή εις αυτήν την καινοτομίαν. Άλλά και κάθε σχετική εργασία όταν προέρχεται από τό Κατάστημα

ΤΟΥ ΟΙΚΟΥ
ΓΕΩΡΓΑΤΟΥ

παρουσιάζει εκπλήξεις και προκαλεί θαυμασμόν.

ΔΙΟΤΙ ΟΙΚΟΣ ΑΥΤΟΣ ΠΑΡΕΧΕΙ

ΥΠΟΔΗΜΑΤΑ

ΟΔΟΣ ΣΤΑΔΙΟΥ

ΚΑΛΛΙΤΕΧΝΙΚΑ
ΑΡΙΣΤΩΝ ΥΑΙΚΩΝ
ΕΚΛΕΚΤΗΣ ΠΟΙΟΤΗΤΟΣ
ΕΥΣΥΝΕΙΔΗΤΟΥ ΕΡΓΑΣΙΑΣ
ΑΠΑΡΑΜΙΛΛΟΥ ΚΟΜΨΟΤΗΤΟΣ
ΕΥΘΥΝΑ ΚΑΙ ΣΤΕΡΕΑ

ΑΡΙΘ. 35

Τώρα μάλιστα
με τα νέα δέματα
και τες φόρμες δέν
δύναται κανείς
να τον συναγωνισθῆ

ΤΑ ΩΡΑΙΑ ΤΟΥ
ΣΕΒΡΩ ΜΙΑ·Ι·ΕΝ
ΧΡΩΜΑΤΙΣΤΑ

ΗΞΑΛΟΤΙΣΑΝ ΤΑΣ ΑΒΡΑΣ ΔΕΣΠΟΙΝΑΣ ΤΩΝ ΑΘΗΝΩΝ

ΕΠΙ ΠΛΕΟΝ ΔΕ

ΕΧΕΙ ΚΑΙ ΠΛΗΡΕΣ ΤΜΗΜΑ ΕΤΟΙΜΩΝ ΥΠΟΔΗΜΑΤΩΝ

20 ΔΡ. ΥΠΟΔΗΜΑΤΑ ΕΤΟΙΜΑ ΠΡΩΤΗΣ ΤΑΞΕΩΣ

ΔΙΑ ΝΑ ΜΗ ΛΙΙΚΟΥΝΤΑΙ ΔΕ ΚΑΙ ΟΙ ΕΝ ΤΑΙΣ ΕΠΑΡΧΙΑΙΣ ΚΑΙ ΤΩ ΕΞΩΤΕΡΙΚΩ πελάται του δύνανται να στέλλουν άντι μέτρου υποδήματα και τότε τό Κατάστημα έγυγυαται τελείαν εφαρμογήν.

ΤΕΛΕΥΤΑΙΑ ΦΟΡΜΑ

ΚΟΣΣΕΔΕΣ ROYALES



CORSETS ROYALES

Οι μόνοι Κοσσέδες ούτινες Έτυχον των καλλιτέρων βραβείων εις πάσας τας διεθνείς εκθέσεις.

Είς τον ΜΙΚΡΟΝ ΟΙΚΟΝ : Θα εδρητε άπαντα τά είδη της γυναικείας άμφιέσεως, είδη γάμων και προικων ως και πλουσίαν συλλογήν φορεμάτων.

ΤΙΜΑΙ ΜΙΚΡΑΙ ΚΑΙ ΟΡΙΣΜΕΝΑΙ

ΕΙΣ ΤΟ ΝΕΟΝ ΚΑΤΑΣΤΗΜΑ

ΕΙΔΩΝ ΠΟΛΥΤΕΛΕΙΑΣ

ΘΕΟΔ. Π. ΠΕΤΡΟΠΟΥΛΟΥ

ΕΝ ΟΔΩ ΕΡΜΟΥ ΑΡΙΘ. 60

Εύρίσκονται εν Πλούτῳ και άφθονία Πλουζες έτοιμες Δαντελλένιες, Τούλλινες, Ίρλάν. Διακόδια νέα σχέδια από Δρ. 20 μέχρι 250, και Τούλια εις όλα τά νουβοτέ χρώματα.

Έπίσης συνιστώμεν την Alseida crème anti-ridide. Είνε ή μόνη κρέμα ή παρασκευασμένη επιστημονικώς από τοδς διασημοτέρους δερματολόγους των Παρισίων. Έξαλείφει τελείως τας ρυτίδας, μιμπίκια και πανάδες. Έπισκεφθήτε τό νέον Κατάστημα του κ. Θεοδ. Π. Πετροπούλου.

Ή εν Αθήναις υπό την Υ. προστασίαν της Α. Μ. του Βασιλέως, Βιομηχανική και Έμπορικῆ Ακαδημία δηλοί, ότι τά μαθήματα των σχολων αυτής (Γεωργικῆς, Βιομηχανικῆς, Έμπορικῆς, Μηχανουργικῆς, Αρχιτεκτονικῆς). άρχονται τη 15 Σεπτεμβρίου, αι δε έγγραφαι από της 20ης Αυγούστου. Πρόγραμμα αποστέλλεται δωρεάν τῳ αιτούντι.

ΔΗΜΗΤΡΙΟΥ ΑΘΗΝΑΙΟΥ

ΚΑΙ ΘΕΜΙΣΤΟΚΛΗ ΒΑΡΑΓΚΗ

ΚΑΤΑΣΤΗΜΑ ΕΠΙΠΛΟΠΟΙΪΑΣ

Έν Όδῳ Όμήρου άριθ. 4

Μια επίσκεψις εις τό άνωτέρω Έπιπλοποιείον θέλει πείση και τον πλέον δύσπιστον περί της καλλιτεχνικῆς τελειότητος εις ήν έφθασεν ή εργασία του εν λόγω καταστήματος. Άσφαλώς υπερβάλλει τά Ευρωπαϊκά, εφ' ό και την εκτίμησιν της εκλεκτῆς Αθηναϊκῆς κοινωνίας έχει επισύρει. Συνιστώμεν εκθύμως τό Κατάστημα των κ. κ. Αθηναίου και Βαράγκη.

ΜΗΧΑΝΙΚΟΝ ΜΕΤΑΣΟΨΦΑΝΤΗΡΙΟΝ

ΚΩΝΣΤΑΝΤΙΝΟΥ ΠΑΤΣΟΥ

ΟΔΟΣ ΠΑΡΑΛΙΑΣ

ΕΝ ΚΑΛΑΜΑΙΣ

ΕΣΤΙΑΤΟΡΙΟΝ «ΑΚΤΑΙΟΝ»

ΕΝ ΠΑΡΑΛΙΑ ΚΑΛΑΜΩΝ

ΕΠΙ ΤΗΣ ΠΡΟΚΥΜΑΙΑΣ

Οι ξένοι θα ούρουں προθυμίαν, τά ξιν και καθαριότητα. Συνιστώμεν εκθύμως.

ΕΘΝΙΚΟΣ ΦΩΤΙΣΜΟΣ

ΔΙ' ΟΙΝΟΠΝΕΥΜΑΤΟΣ ΕΚ ΣΤΑΦΙΔΟΣ

ΜΑΡΜΕΛΑΔΑΙ (ΚΟΜΠΟΣΤΑ)

ΕΚ ΝΩΠΗΣ ΣΤΑΦΥΛΗΣ

ΝΕΚΤΑΡ

ΠΟΤΟΝ ΤΟΝΩΤΙΚΟΝ καὶ ΔΡΟΣΙΣΤΙΚΟΝ
ΑΝΕΥ ΟΙΝΟΠΝΕΥΜ. ΑΠΟ ΧΥΜΟΝ ΝΩΠΗΣ ΣΤΑΦΥΛΗΣ

ΤΗΣ

ΕΛΛΗΝΙΚΗΣ ΕΤΑΙΡΙΑΣ ΟΙΝΩΝ ΚΑΙ ΟΙΝΟΠΝΕΥΜΑΤΩΝ

ΑΓΟΡΑΣΑΤΕ ΠΡΟΣ ΔΟΚΙΜΗΝ

ΟΣΑΠΩΝ ΑΘΗΝΩΝ

είνε άγνός
είνε λεπτός άρω-
ματισμένος.
μαλακώνει την έπι-
δερμίδα.
είνε έθνήνότερος παν-
τός έφαμιλλου του

ΠΟΙΚΙΛΙΑ ΑΡΩΜΑΤΩΝ - ΠΟΙΚΙΛΙΑ ΠΟΙΟΤΗΤΩΝ
Πωλείται εις όλα τα καλά καταστήματα

ΚΕΝΤΡΙΚΗ ΠΩΛΗΣΙΣ

Φαρμακείον ΒΥΡΗΝΗ και ΥΙΟΙ όδου Γ' Σιδρίου 12.

ΕΤΑΙΡΕΙΑ ΤΟΥ ΣΙΔΗΡΟΔΡΟΜΟΥ

ΠΕΙΡΑΙΩΣ - ΑΘΗΝΩΝ - ΠΕΛΟΠΟΝΝΗΣΟΥ

Δάνειον δραχ. 2,600,000

Η πληρωμή του υπ' αριθ. 20 τοκομερίου και η εξαργύρωσις εις το άρτιον των κληρωθεισών 26 δ-
μολογιών υπ' αριθ. 187,197, 2,386, 2,639, 3,
311, 3,478, 3,551, 3,997, 4,618, 5,349, 5,440,
5,851, 6,113, 6,498, 7,046, 7,164, 7,400, 7,
514, 8,040, 9,455, 10,445, 10,532, 10,685,
112,162, 12,594, 12,698 γενήσεται παρά τη Έ-
θνική Τραπέζη από της Ελλάδος της 15 ης μηνός.
(*Εκ του Γραφείου)

Εις το έργοστάσιον Τεχνητών Ανθέων Βα-
σιλίου Γ. Σατολιά (όδός Καπνικα-
ρέας 3) εβρίσκειται πάντοτε πλουσία συλλογή
τεχνητών Ανθέων έγχρωμών και Εύρωπαϊκάν
ώς και πάντα τα ύλικά διά γυναικείους πίλους
ώς και στέφανα γάμων γάντινα και κήρινα.

ΙΩΑΝΝΗΣ Γ. ΙΓΓΛΕΣΗΣ

ΟΔΟΝΤΟΪΤΑΡΟΣ

51 - ΟΔΟΣ ΣΤΑΔΙΟΥ - 51

Διά της υγιεινής του στόματος και των δόντων
σώζετε οδ' μόνον τους δόντιας σας, αλλά προλαμ-
βάνετε απείρους νόσους του στόματος, των δόντων,
των ώτων, του φάρυγγος, του λάρυγγος, των βρόγ-
χων, των πνευμόνων, ως και του πεπτικού συστή-
ματος, πολλάκις δέ σώζετε και την ζωήν σας ατιήν.

Συνιστώμεν ενθέρμως τον διακεκριμένον επιστή-
μονα οδοντοϊατρών κ. ΙΓΓΛΕΣΗΝ του όποιου αι
τρεις σκευασία 'Ελεξίριον, 'Οδοντόκοινις και
'Αδελμυκίνη είνε μοναδικαί εις το είδος των.

Διά του 'Ελεξήριου πάθει ή οδονταλγία
και ή νευραλγία. Είναι σκευασία αλάνθαστος
και αποτελεσματική.

Πωλείται παρά τη Βίφ αντί 2 δρ. το φιαλίδιον

51 - ΟΔΟΣ ΣΤΑΔΙΟΥ - 51

ΠΡΟΝΟΜΙΟΥΧΟΣ ΕΤΑΙΡΙΑ

ΠΡΟΣ ΠΡΟΣΤΑΣΙΑΝ ΤΗΣ ΠΑΡΑΓΩΓΗΣ

ΚΑΙ ΤΗΣ ΕΜΠΟΡΙΑΣ ΤΗΣ ΣΤΑΦΙΔΟΣ

ΑΝΩΝΥΜΟΣ ΕΤΑΙΡΙΑ

ΜΕ ΚΕΦΑΛΑΙΟΝ ΚΑΤΑΒΛΗΘΕΝ ΦΡ. ΧΡ. 20,000,000

Διηρημένον εις 80,000 μετοχάς φρ. χρ. 250 έκάστην

ΕΔΡΑ ΕΝ ΑΘΗΝΑΙΣ

ΔΙΟΙΚΗΤΙΚΟΝ ΣΥΜΒΟΥΛΙΟΝ

ΠΡΟΕΔΡΟΣ : Ζαφείριος Κ. Μάτσας (Γενικός Διευθυντής Τραπέζης 'Αθηνών).
ΑΝΤΙΠΡΟΕΔΡΟΣ : 'Ιωάννης Ένταξίας (Υποδιοικητής της 'Εθνικής Τραπέζης της Ελλάδος).
ΜΕΛΗ : Στέφ. Φραγκιάδης, Διον. Στεφάνου, Δ. Γεωργιάδης, Δ. 'Ηλιόπουλος, Ν. Μισογλής, Ε. Bow-
ron, Ε. D' Erlanger, Α. Ζαρίφης, Ch. Wehrung.

ΔΙΟΙΚΟΥΣΑ ΕΠΙΤΡΟΠΗ

Ζαφείριος Κ. Μάτσας, Στέφανος Φραγκιάδης, Δημήτριος 'Ηλιόπουλος Γεν. Γραμματέυς
Δημ. Γαλανόπουλος Γενικός 'Επιθεωρητής, Γ. Κυριακός

ΠΡΑΚΤΟΡΕΙΟΝ ΕΙΣ ΛΟΝΔΙΝΟΝ

*Υποκαταστήματα και Πρακτορεία : Εις Πατραις, Αίγιον, Πύργον, Καλάμας, Κεφαλληνίαν, Ζάκυνθον, Λευ-
κάδα, Μεσσήνην. Μελιγαλά, Κυπαρισσίαν, Πύλον, Κορώνην, Φιλίππτρα, Μάραθον, Λεγαϊνά,
'Αγουλινίτσα, Κριεκούκι, Ζηχάρων, Ξυλόκαστρον και Γύθειον.

ΕΡΓΑΣΙΑΙ

Προστασία έν γίνει της παραγωγής και της 'Εμπορίας της Σταφίδος.
Παροχή δανείων επί ενσχυρφ σταφιδοκάθρου άποταμιευμένου εις τας άποθήκας της μέχρι των 45 της αξίας αυτού και επί
τόκφ ούχι άνωτέρω των 6 ο) ετησίως.
'Αγορά προσφερομένου αυτή σταφιδοκάθρου εις τας άριστέρας έν τη ονμβάσει τιμάς, προς εξασφάλισιν του κατωτάτου όρου
τιμής. Διαφήμιοις του προϊόντος ως τας ξένας αγοράς προς επαύξησιν της σημερινής καταναλώσεώς του κτλ. κτλ.

ΗΝΩΜΕΝΑ ΒΟΥΣΤΑΣΙΑ

48 - ΠΑΝΕΠΙΣΤΗΜΙΟΥ - 48

ΗΝΩΜΕΝΑ ΒΟΥΣΤΑΣΙΑ

Ἐάν αἱ Ἀθῆναι δύνανται νὰ θεωρηφανεύονται διὰ τὰς τελευταίας ση-
μειωθείσας καταπληκτικὰς προόδους των μίᾳ ἀφορμῇ πρὸς τοῦτο εἶνε καὶ τὸ
μέγα αὐτὸ Κατάστημα εἰς τὸ ὅποιον συνεκεντρώθη πλουσία ἐπίπλοισις, ἀπαστρά-
πιουσα καθαριότης, πρόθυμος ὑπηρεσία, μοναδικὴ ἀφθονία καὶ ποικιλία ὄλων
τῶν εἰδῶν τῆς ΖΑΧΑΡΟΠΛΑΣΤΙΚΗΣ καὶ τῆς ΓΑΛΑΚΤΟΚΟΜΙΑΣ. Πρῶ-
τον αὐτὸ ἐκαινοτόμησεν εἰς τὸ ζήτημα τῆς εὐθυγῆς διανομῆς κατ' οἶκον ἀγνοῦ
καὶ νοποῦ ἡ **Ἀγγελοθενοῦ ΓΑΛΑΚΤΟΣ**!! Τὰ ΓΙΑΟΥΡΤΙΑ του κατέστησαν
ὀνομαστά, ὅλα δὲ τὰ εἶδη τῆς ΓΑΛΑΚΤΟΚΟΜΙΑΣ παρέχονται ἀφθονα, εὐ-
θυνά, καὶ μὲ ὀλιγὰ ἐκλεκτὰ καὶ ἐπιμελημένα. Τὰ δὲ εἶδη τῆς **Ζαχαροπλαστικῆς**
γαργαλιστικώτατα, γευστικώτατα, ἀπολαυστικώτατα. Κατόπιν ὄλων αὐτῶν **εἰ-
κνίως** θεωρεῖται τὸ κέντρον ὄλου τοῦ ἐκλεκτοῦ κόσμου. **Δικνίως** εὐφροκοῦσι θέ-
σιν μόνον οἱ προνοητικοὶ ποῦ φροντίζουσιν ἐγκαίρως νὰ τὰς καταλαμβάνωσι καὶ
ἀκόμη πεικνίωτερον ὄλοι οἱ συχνάζοντες εἰς τὰ θέατρα δὲν θεωροῦσι τὴν δια-
σκέδασίν των πλήρη ἂν δὲν πάρωσι μετὰ τὸ τέλος τῆς παραστάσεως τὸ ἀναψυκτι-
κόν των, ἢ τὸ παγωμένον γάλα των, ἢ τὸ γευστικὸν γλύκυσμα των, ἢ τὴν ἀβρὰν
κρέμαν των εἰς τὰς πολυτελεῖς Αἰθούσας τῶν

ΗΝΩΜΕΝΑ ΒΟΥΣΤΑΣΙΑ

ΗΝΩΜΕΝΩΝ ΒΟΥΣΤΑΣΙΩΝ

ΤΥΠΟΙΣ ΠΑΝΕΛΛ. ΚΡΑΤΟΥΣ, Ὀδὸς Σοφοκλέους 1.