

Δρ. Πρόδρομος Τσιαβός

«Ακαδημαϊκές Βιβλιοθήκες και Πνευματική Ιδιοκτησία: Η καθημερινότητα της Ανοιχτής Επιστήμης»

@prodromos
p.tsiavos@sgt.gr

- * Πνευματική Ιδιοκτησία
- * Βιομηχανικό Σχέδιο
- * Σήματα

Διανοητική Ιδιοκτησία + Ροές

0

Δικαιώματα Διανοητικής Ιδιοκτησίας



Τι είναι ένας δημιουργός;

- Δημιουργός
- Διαθέτης
- Χρήστης

Τι είναι μια βιβλιοθήκη;

- Δημιουργός
- Διαθέτης
- Χρήστης

Βασική Ροή Πνευματικών Δικαιωμάτων

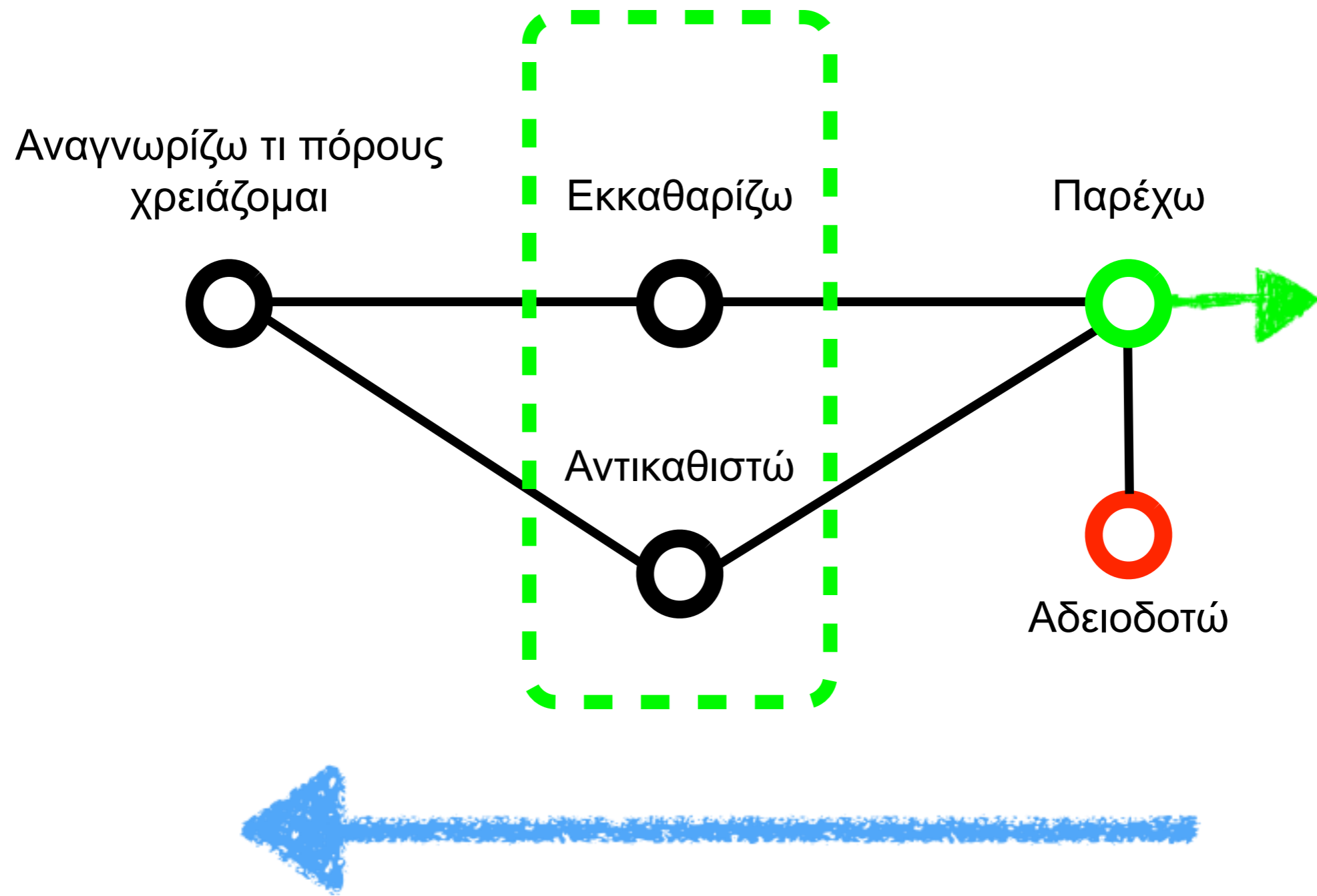

Χρυσός Κανόνας

IN \geq OUT



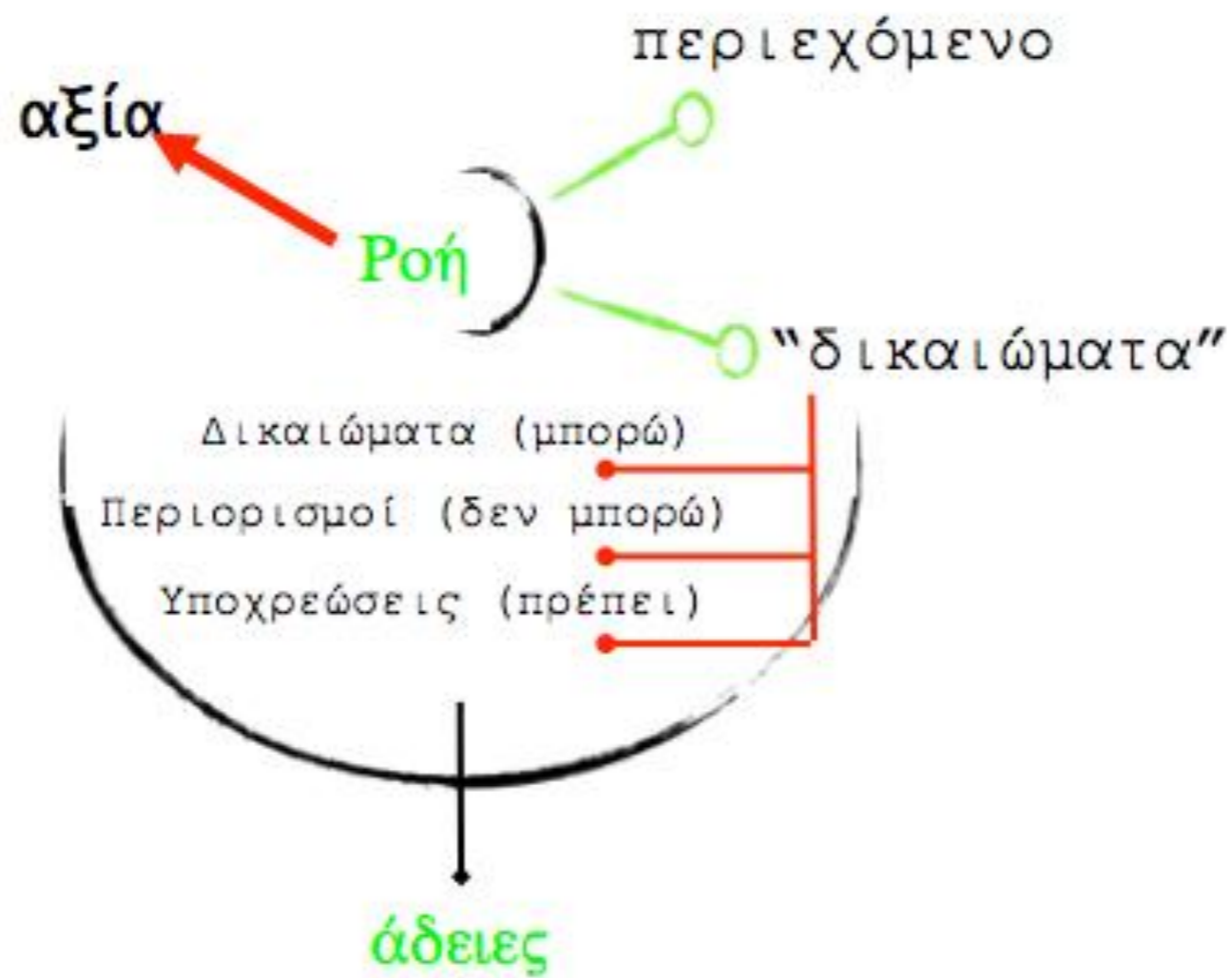



Βασικές Έννοιες Πνευματικής Ιδιοκτησίας

1

Τι είναι πνευματική ιδιοκτησία;

- * Περιορισμένο περιουσιακό δικαίωμα επί της πνευματικής δημιουργίας του ανθρώπου
- * Περιορισμένο στο χρόνο
- * Πρέπει να συντρέχουν κάποιες προϋποθέσεις για να μπορώ να το αποκτήσω (π.χ. πρωτοτυπία)

Ύψια Οικαιώματος

Παρ. 3 Αρ. 2 Ν. 2121/1993

* όχι ιδέες και αρχές

Παρ. 1 Αρ. 2 Ν. 2121/1993

* μορφή

+

αρ. 8 παρ. 2 TRIPS



Παρ. 1 Αρ. 2 Ν. 2121/1993

* πρωτότυπο έργο



Αρ. 29-31 Ν. 2121/1993

* 70 χρόνια από θάνατο

δημιουργού

Αρ. 51Α Ν. 2121/1993

* 25 έτη από πρώτη

δημοσίευση

Αρ. 52 Ν. 2121/1993

* 70 χρόνια από εκτέλεση/

δημοσίευση ή ζωή

δημιουργού



Εξουσίες

[Έκταση του Δικαιώματος I]

- Περιουσιακό Δικαίωμα (αρ. 3)
- Εγγραφή – αναπαραγωγή
- Μετάφραση
- Διασκευή – μετατροπή
- Διανομή αντιτύπων
- Εκμίσθωση – δημόσιο δανεισμό
- Παρουσίαση στο κοινό
- Εισαγωγή αντιτύπων στο κοινό
- Παρακολούθησης

Θέσμες



PD, Wien Museum, Vienna, Welcome Collection

Ένα έργο πολλά δικαιώματα (αρ 3. Ν. 2121/1993)

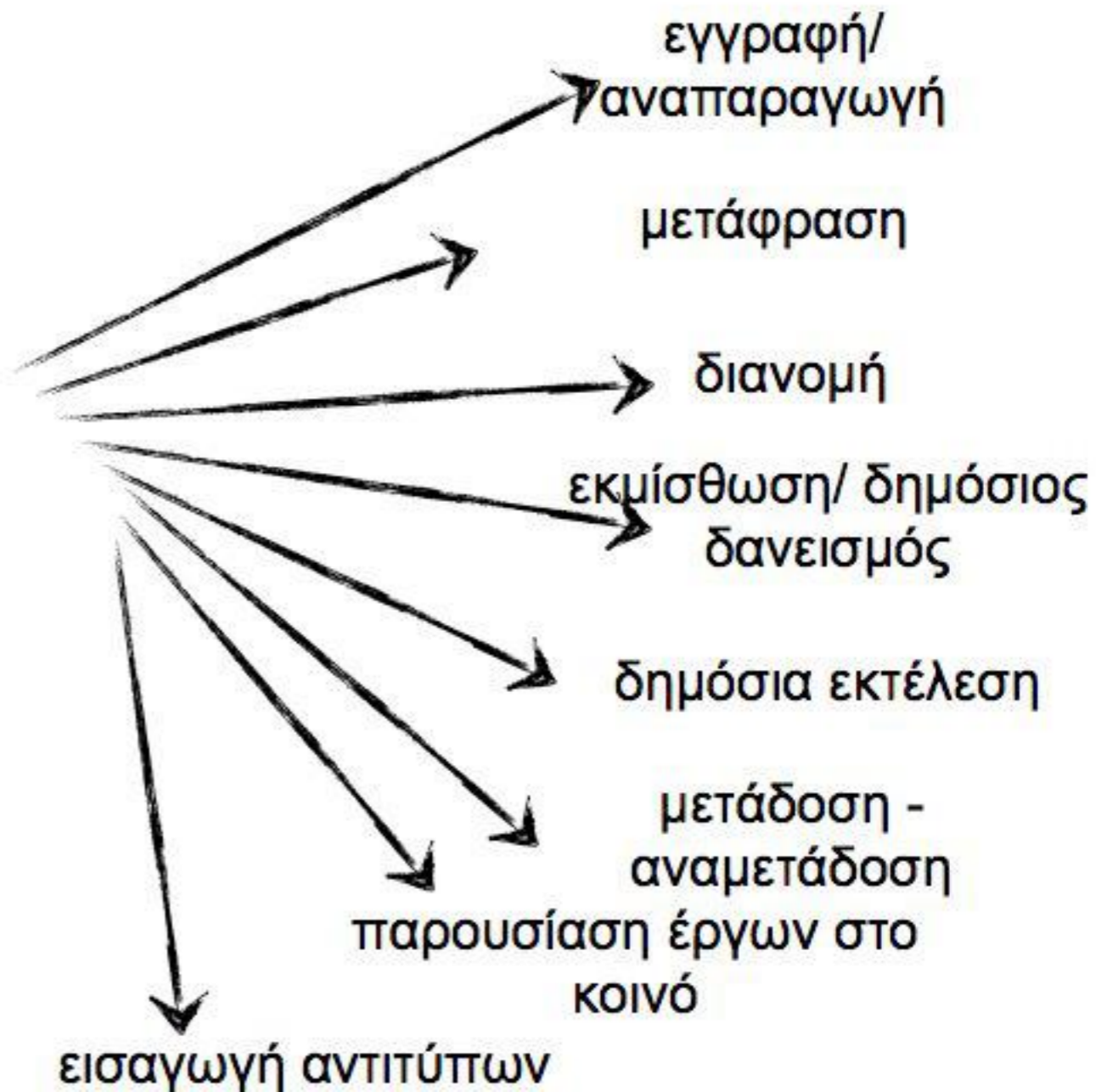

[Έκταση του Δικαιώματος II]

- Ηθικό Δικαίωμα (αρ. 4)
- Δημοσίευσης
- Πατρότητας - Ανωνυμίας
- Ακεραιότητας
- Προσπέλασης στο έργο
- Υπαναχώρησης

Θέσμες



PD, Wien Museum, Vienna,
Welcome Collection

Ένα έργο πολλά
δικαιώματα (αρ 4. Ν.
2121/1993)



Είδη Δικαιωμάτων

[Έκταση του Δικαιώματος III]

- Είδη δικαιωμάτων
- Δικαίωμα του Δημιουργού
- Συγγενικά Δικαιώματα
- Ιδιόρρυθμο Δικαίωμα του Δημιουργού βάσης δεδομένων

Ένα καλλιτεχνικό έργο πολλά έργα πνευματικής ιδιοκτησίας

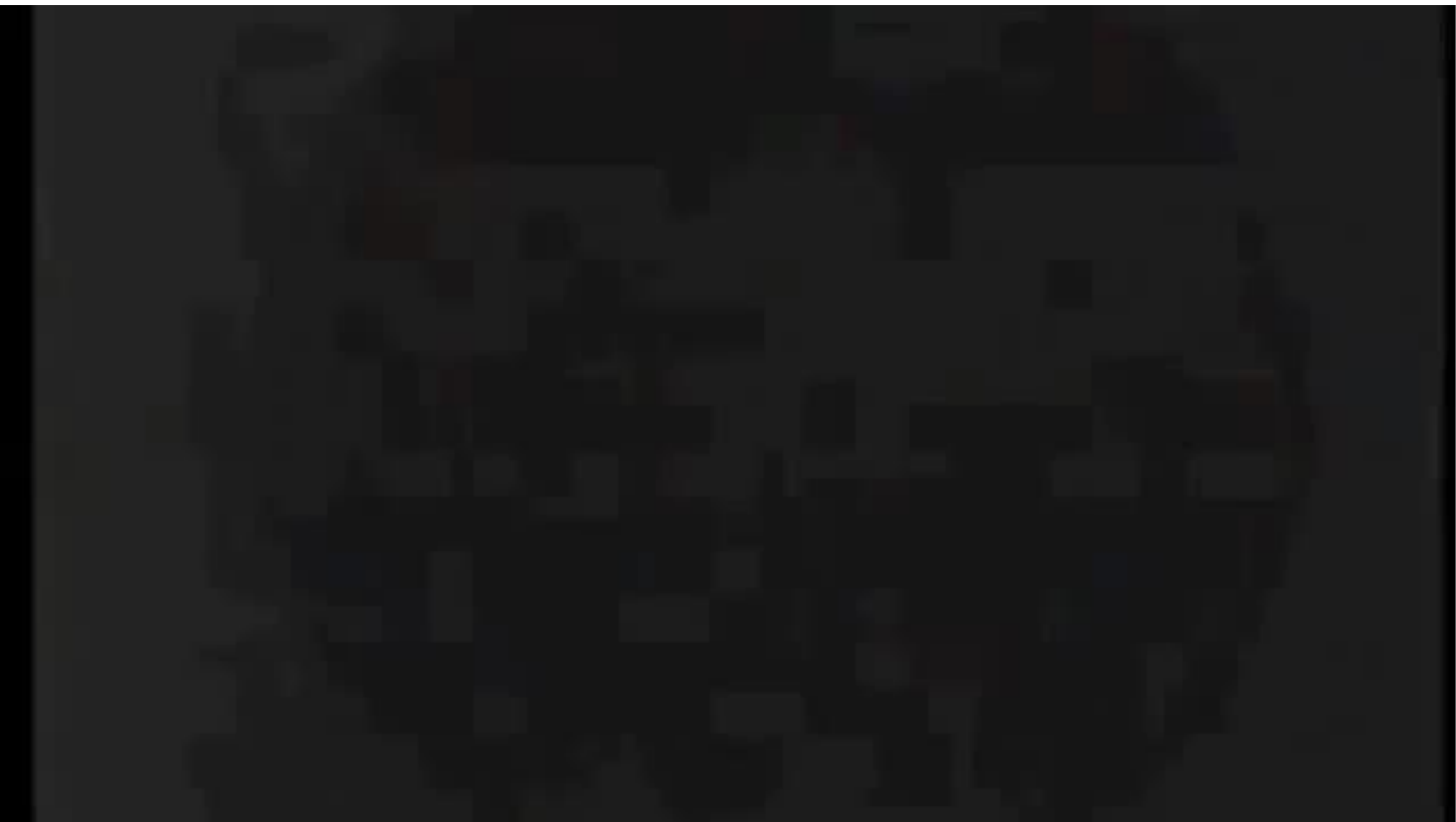

Δικαίωμα Δημιουργού:

- Συνθέτης
- Ποιητής
- Στιχουργός (remix)

Συγγενικά Δικαιώματα:

- Εκτελεστές
- Ηθοποιοί
- Παραγωγός



Αντικείμενο του δικαιώματος

[Έκταση του Δικαιώματος IV]

- Αντικείμενο του δικαιώματος (αρ.2):
- Έργα λόγου, επιστήμης ή τέχνης
- Μεταφράσεις, διασκευές
- Πρωτότυπες Βάσεις Δεδομένων
- Προγράμματα Ηλεκτρονικών Υπολογιστών

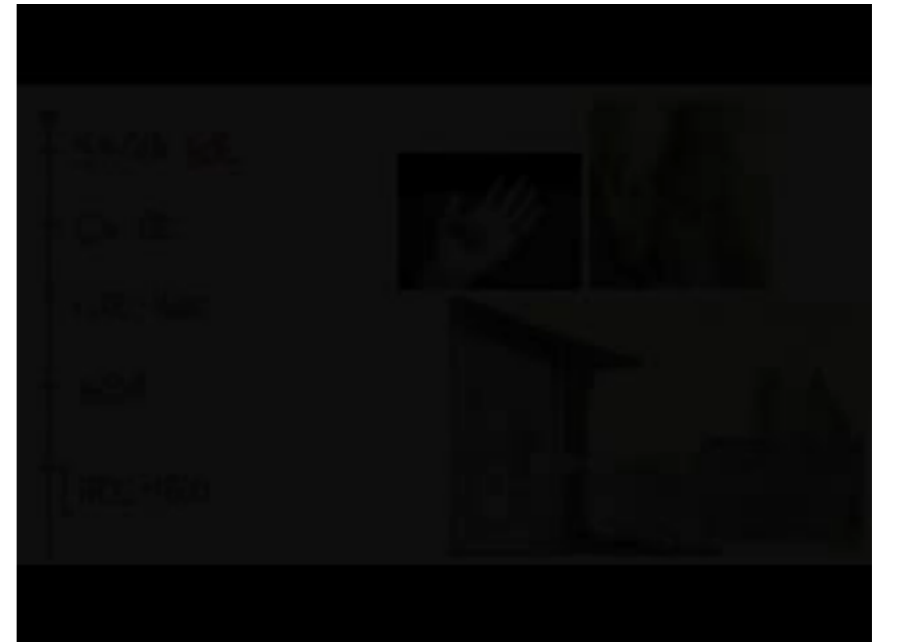
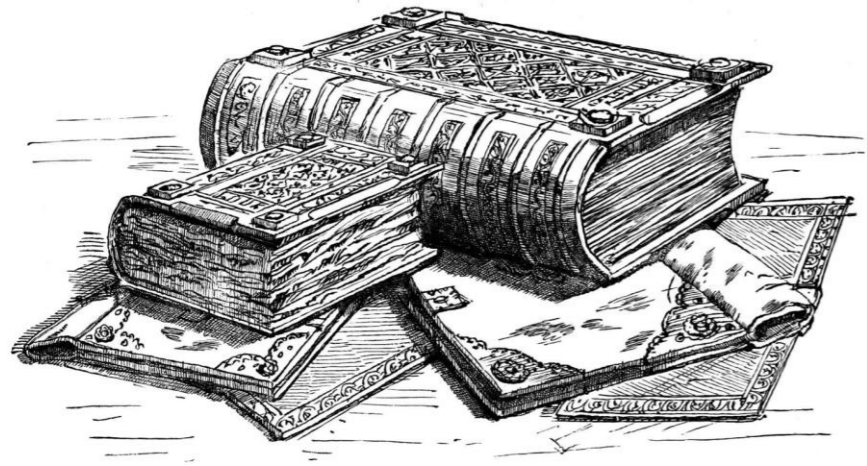

ΤΙ ΕΙΝΑΙ ΈΡΓΟ;



Φτηνά Τσιγάρα 2000, Ρένος Χαραλαμπίδης, Bad Movies, PLD Productions, Ελληνικό Κέντρο Κινηματογράφου, Alpha TV

Εξισορρόπηση

Εξισορρόπηση

Προστασία
δημιουργού



- * πρόσβαση σε πρώτες ύλες δημιουργίας
- * χρήσεις που είναι σημαντικές για την κοινωνία

Αρ. 2-5 Ν. 2121/1993

- * Αντικείμενο
- * Περιουσιακό Δικαίωμα
- * Ηθικό Δικαίωμα
- * Παρακολούθηση

Αρ. 18-28Γ Ν. 2121/1993

- * Ιδιωτική Χρήση
- * Αποσπάσματα
- * Σχολικά Βιβλία/ Ανθολογίες
- * Διδασκαλία
- * Βιβλιοθήκες - Αρχεία
- * Κινηματογραφικά
- * Δικαστικοί/ Διοικητικοί
- * Ενημέρωση
- * Εικόνες σε Δημόσιους Χώρους
- * Ειδικές περιστάσεις
- * Εικαστικά Έργα
- * ΑΜΕΑ

ιδέα - μορφή

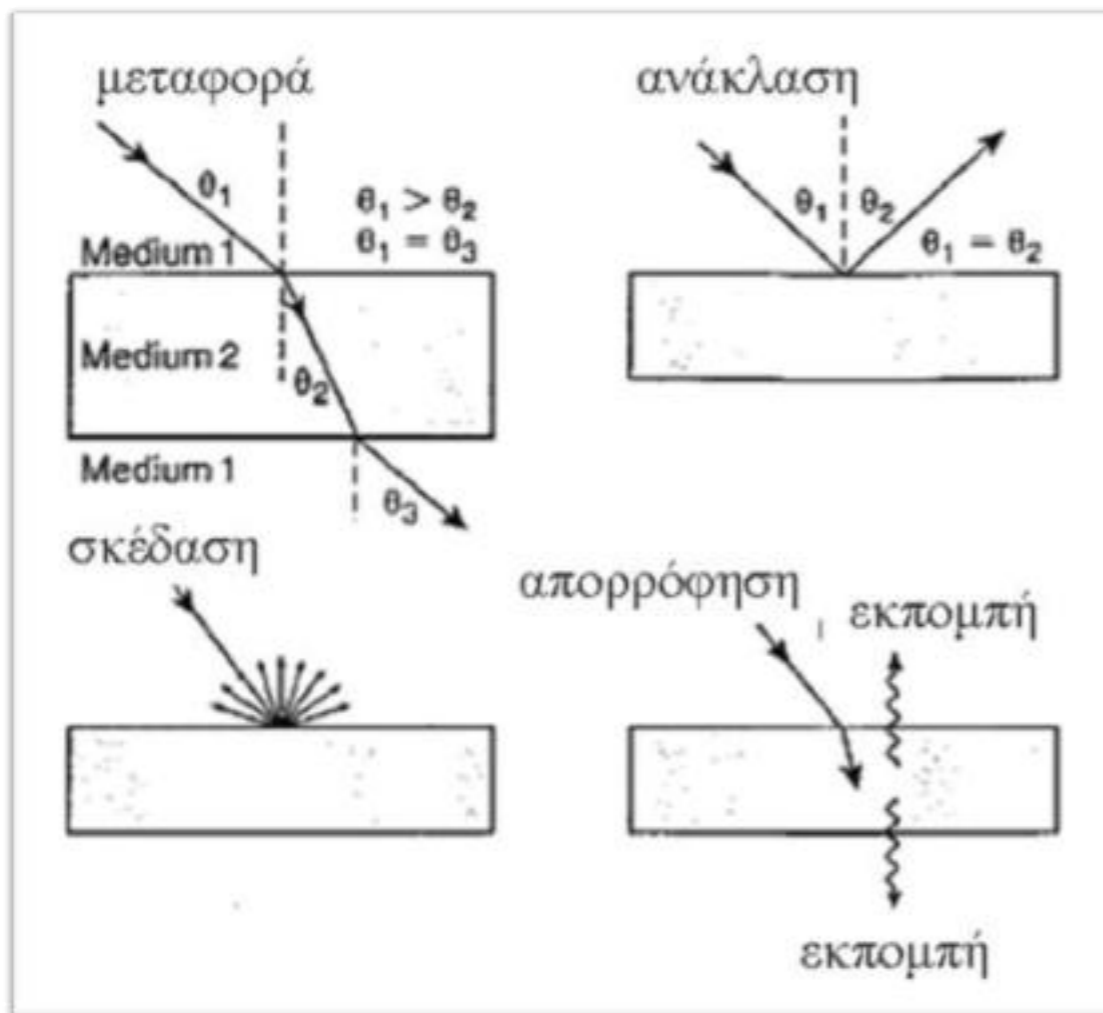

Ιδέα - Μορφή I
(διάγραμμα)

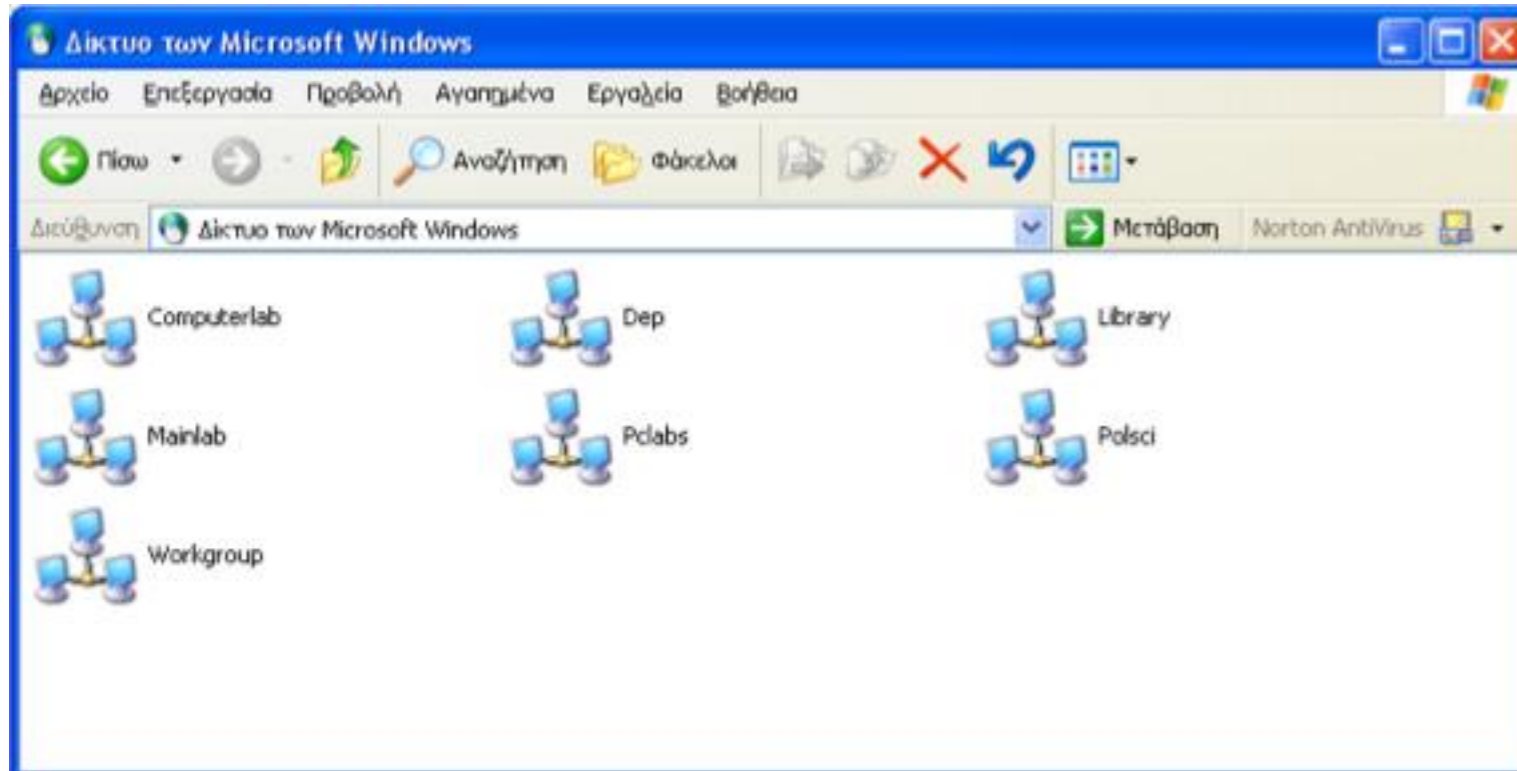

Ιδέα - Μορφή II
(windows)

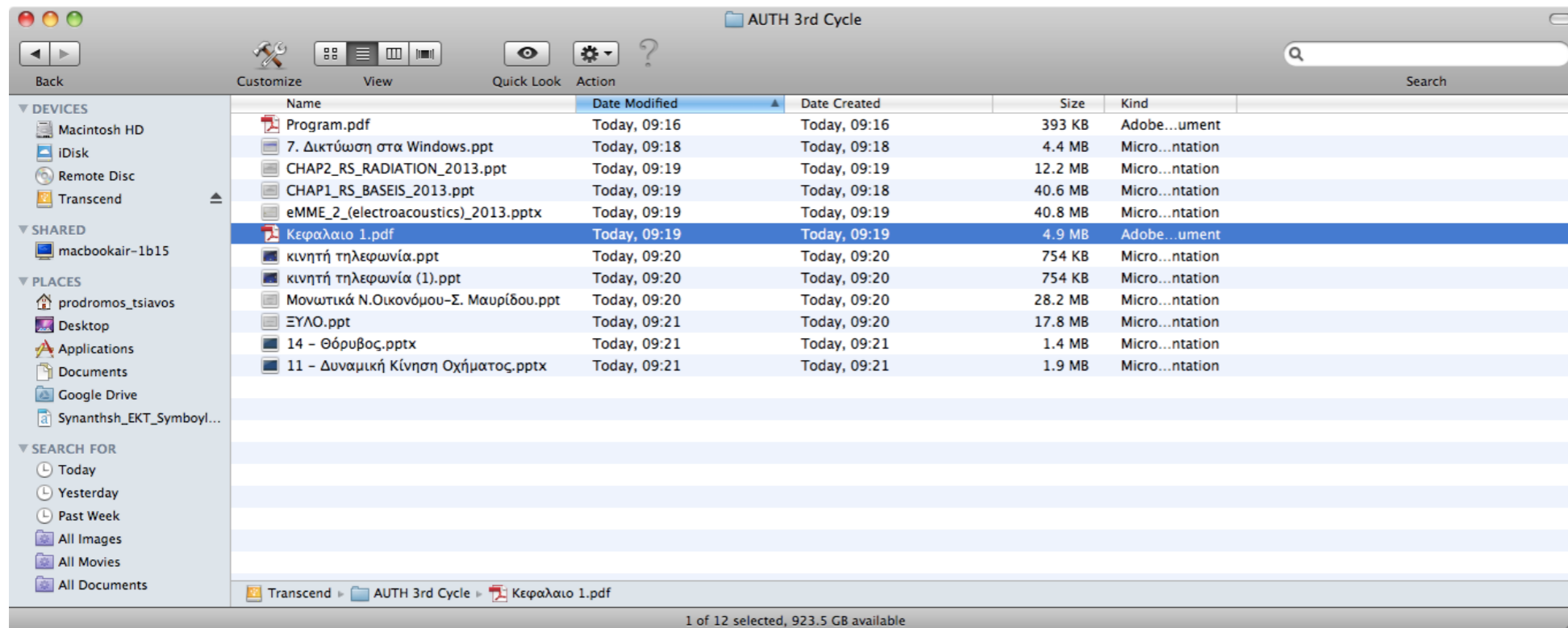

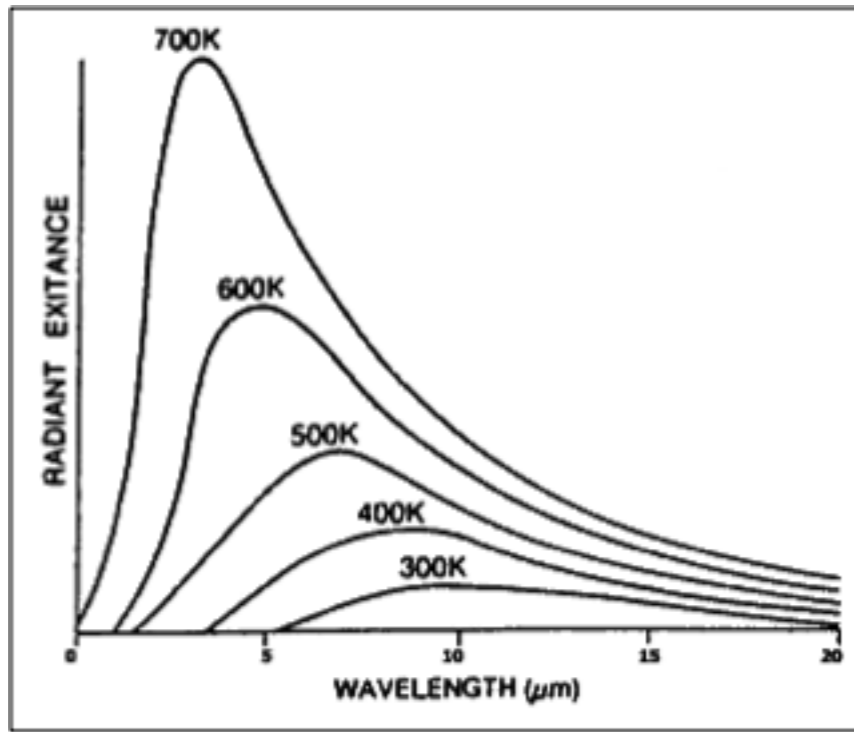

Ιδέα - Μορφή III
(Wien's Law)

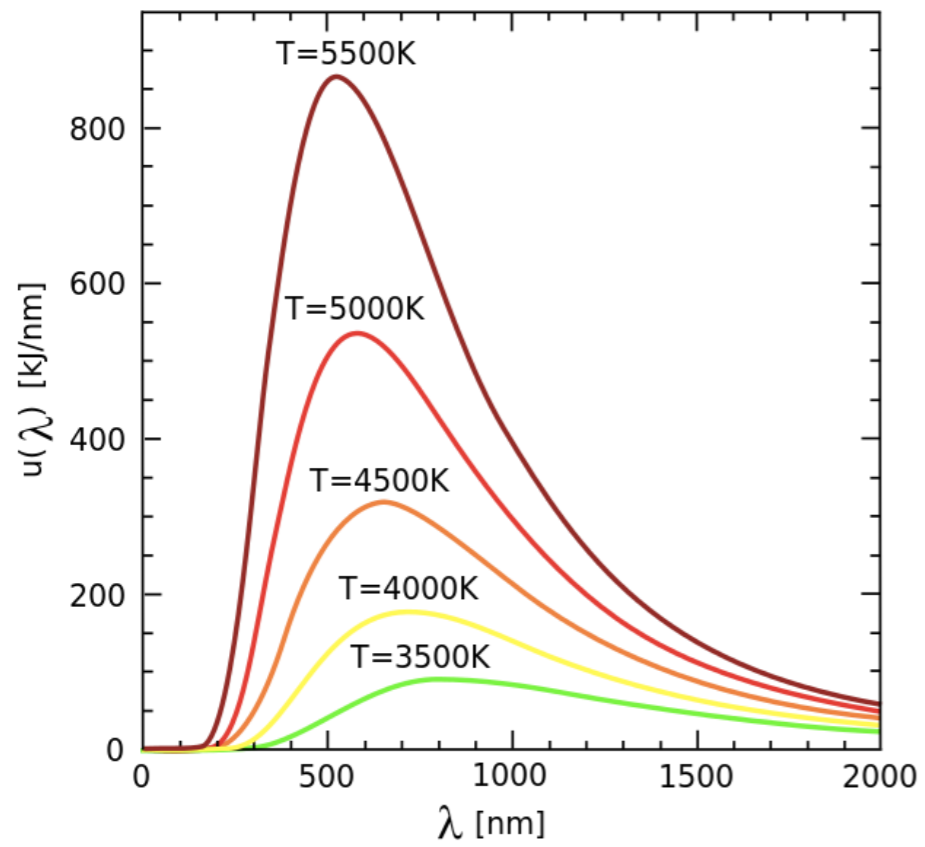

- Μια ιστορία της λογοτεχνίας με παραδείγματα
- «ο Βασιλιάς στα όνειρα του»

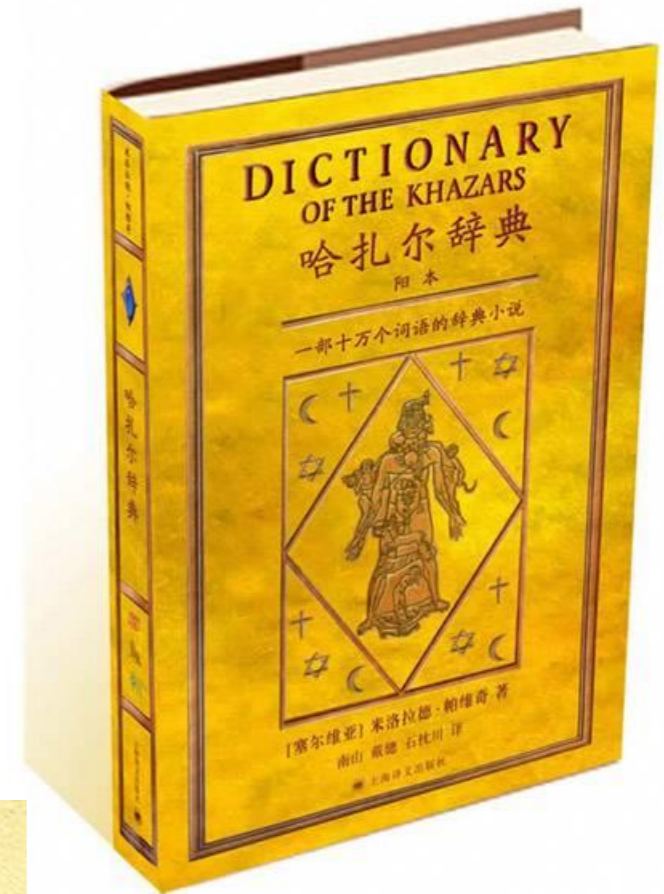
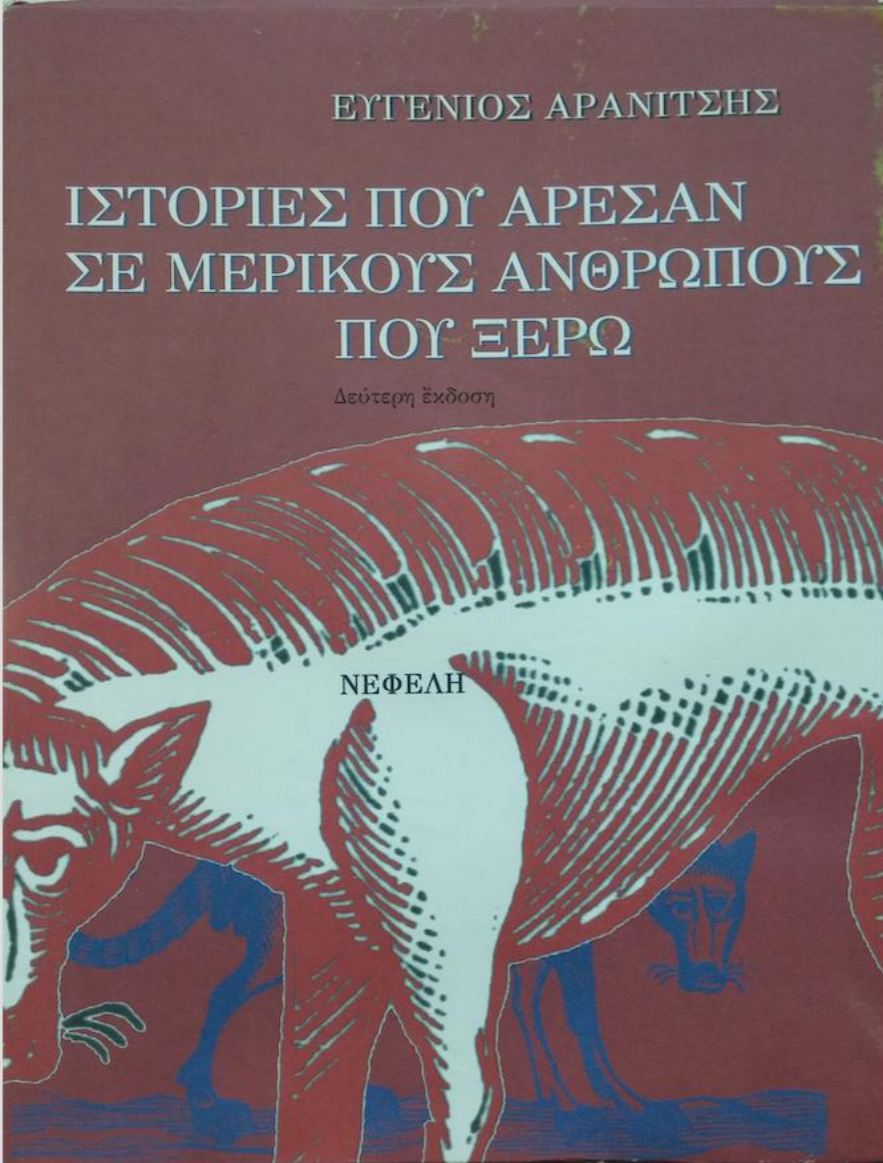

- «θερινή καταιγίδα»

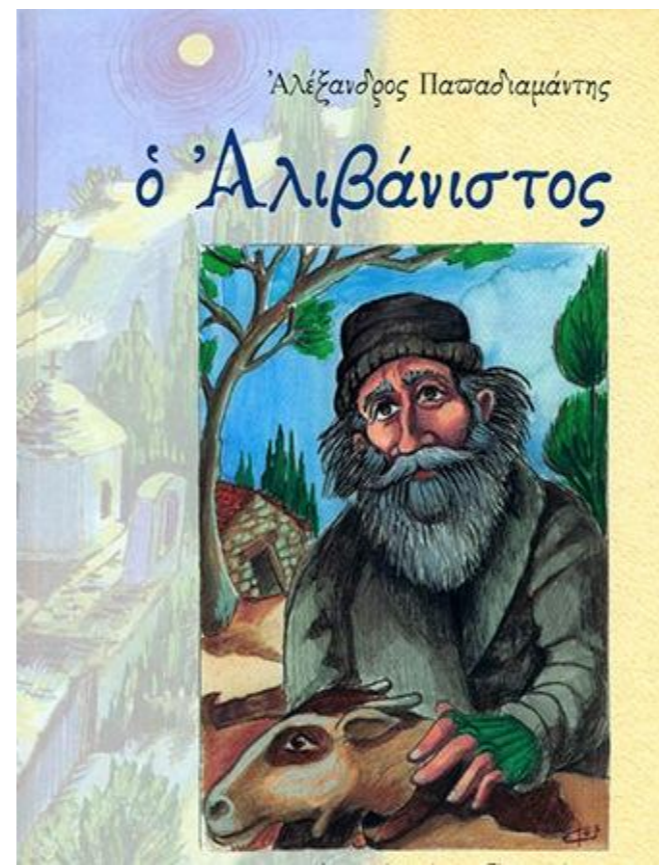



τι θα πει πρωτότυπο;

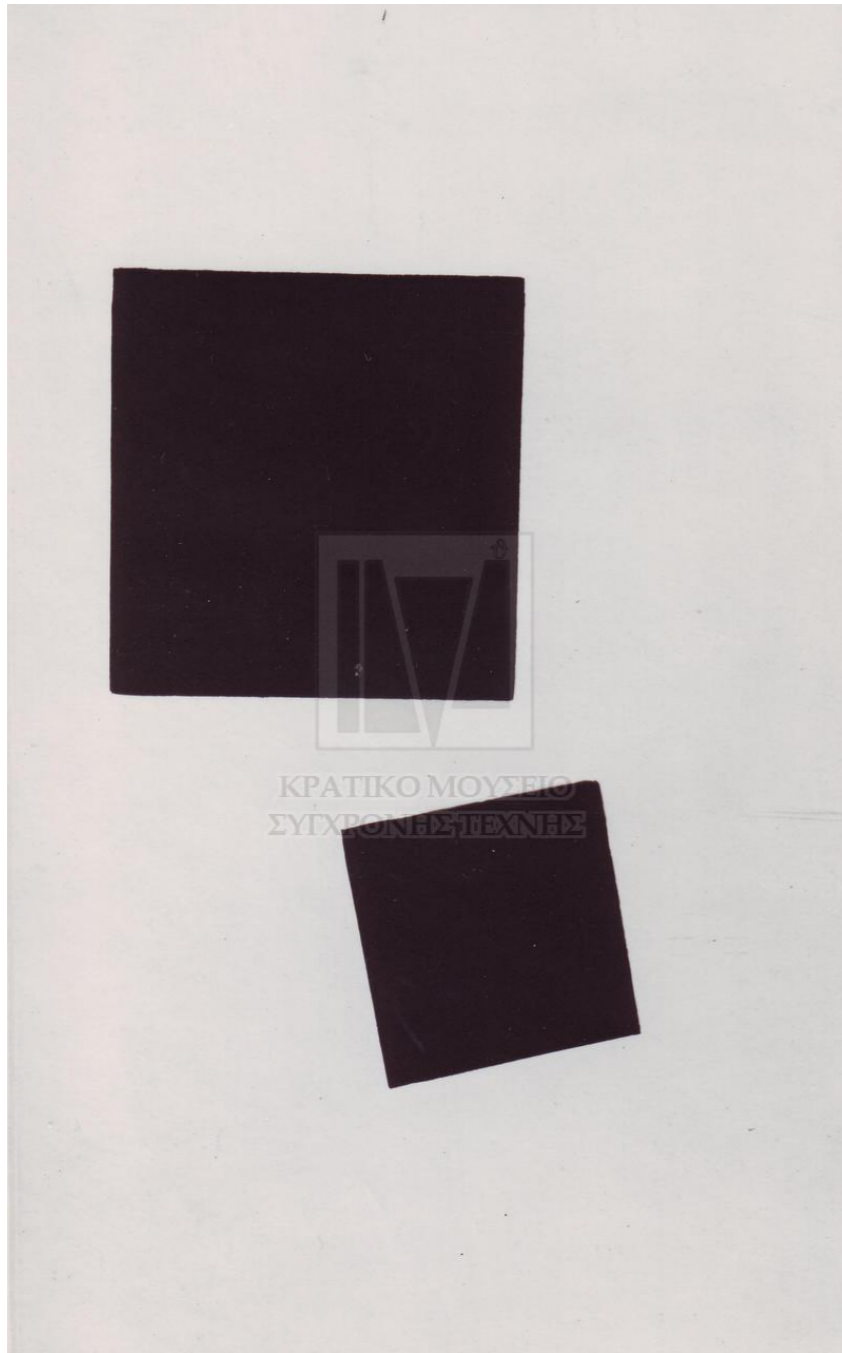

Malevich Kazimir, 1918 "Boy with knapsack / Mal'chik s rantsem"



[Mark Rothko, 1970 Untitled \(Black on Grey\).](#)



© estate of Agnes Martin

Agnes Martin, 1999,

Happy Holiday

Source: Tate Modern

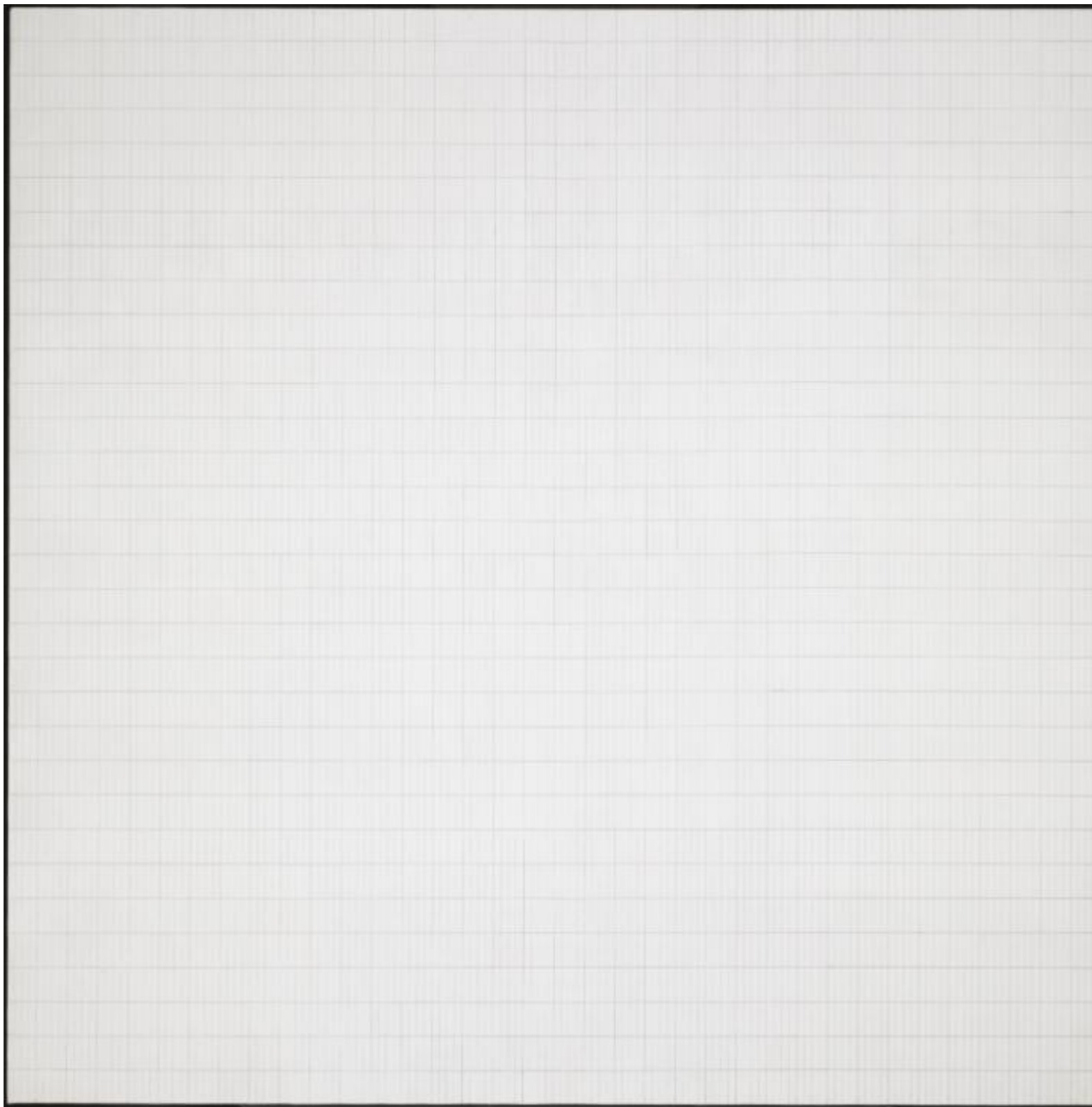

© Estate of Agnes Martin / DACS, 2015

Agnes Martin, 1965,

Morning

Source: Tate Modern

Ιδέα και Έκφραση

ΛΟΓΟΤΕΧΝΙΚΗ
ΒΙΒΛΙΟΘΗΚΗ
ΦΕΞΗ

Α. ΠΑΠΑΔΙΑΜΑΝΤΗ

Η ΦΟΝΙΣΣΑ

ΜΥΣΤΗΡΙΟΝ

Η ΠΡΩΤΗ ΕΚΔΟΣΗ
ΤΗΣ «ΦΟΝΙΣΣΑΣ»
Προλογικό σημείωμα
ΚΩΣΤΑΣ ΑΚΡΙΒΟΣ
ΜΕΤΟΙΧΜΙΟ

ΕΝ ΑΘΗΝΑΙΣ
ΕΚΔΟΤΙΚΟΣ ΟΙΚΟΣ ΓΕΩΡΓΙΟΥ ΦΕΞΗ
1912



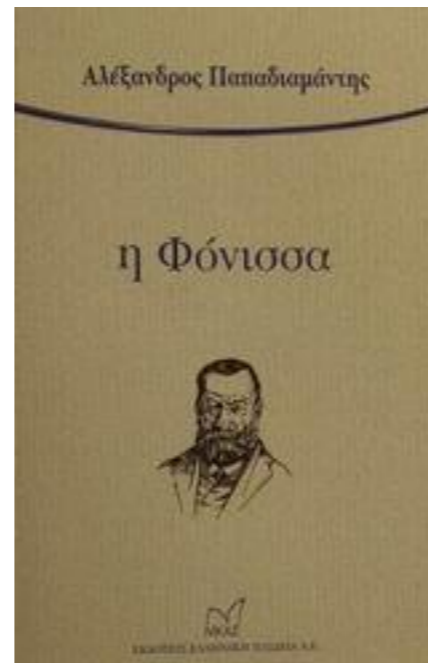
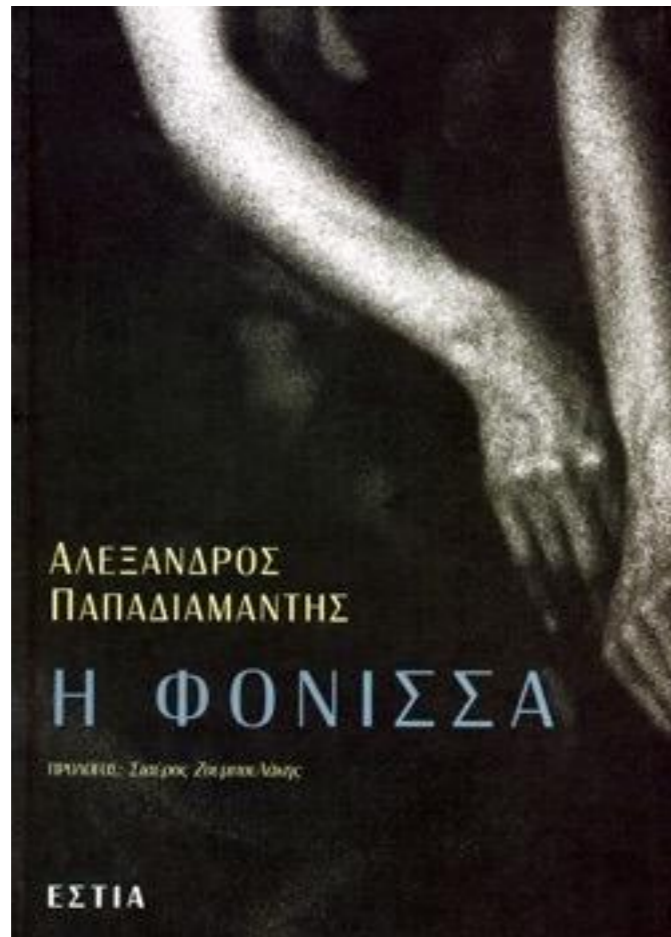

Μια ταινία της
Στέλλας Αρκέντη

Πρωταγωνιστεί
**η Ιωάννα
Γκαβάκου**

Η ΦΟΝΙΣΣΑ

“Η ΛΟΓΙΚΗ ΓΕΝΝΑΕΙ ΤΕΡΑΤΑ”
Από το ομότιτλο διήγημα του Αλεξάνδρου Παπαδιαμάντη

Σκηνικό - κοστούμια: Κατερίνα Καμπανέλλη
Διεύθυνση φωτογραφίας: Γιάννης Λάσκαρης
Μουσική - Sound design: Σωτηρία Αδάμ

ΑΠΟ 25 ΔΕΚΕΜΒΡΙΟΥ
στην ΤΑΙΝΙΟΘΗΚΗ ΤΗΣ ΕΛΛΑΔΟΣ
Μετρό Καραϊσκάκη - 1ος Όμιλος Δελφίνων - 2ος Όμιλος - 4ος & Μεγάλου Αλεξάνδρου 134-135
Τηλέφωνο Πληροφοριών: 210 3609895 - 210 3612044

Παραγωγή: Ιωάννη Γκαβάνου, Αλέξανδρος Παπαδιαμάντης, Στέλλα Αρκέντη, Τάκης Βαγιάννης, Βαγγέλης Ρήγος, Κίρα Σακωνίδου, Έλενα Φωτιάδου, Νέστωρ Παπαγιάννης, Βίβη Σαββα, Μανγιάς, Σοφία Νεφέλεσκου, Στέλλα Αρκέντη, Κατερίνα Καμπανέλλη, Φωτεινή Αλάνα - Φωτοφωτισμός: Στέλλα Μουλιδάκη, Βασίλης Φωτισμογράφος: Γιάννης Κουρουνάκης, Σπύρος Μανιάς - Μάσκα: Έλενα Στάου Νιέτρο, Διεύθυνση φωτογραφίας: Γιάννης Λάσκαρης, Μουσική: Σωτηρία Αδάμ, Σημειώσεις: Γαβριέλα - Μανγιάς, Στέλλα Αρκέντη, Παραγωγή: Γαβριέλα Στέλλα Αρκέντη

Λήμμα **Συζήτηση**

Ανάγνωση

Επεξεργασία

Επεξεργασία κώδικα

Προβολή ιστορικού

Αναζήτηση



ΒΙΚΙΠΑΙΔΕΙΑ
Η ελεύθερη εγκυκλοπαίδεια

- Κύρια πύλη
- Κατάλογος λημμάτων
- Προβεβλημένα λήμματα
- Τρέχοντα γεγονότα
- Τυχαίο λήμμα

Συμμετοχή

- Πύλη Κοινότητας
- Αγορά
- Πρόσφατες αλλαγές
- Βοήθεια
- Επικοινωνία
- Δωρεές

Εργαλεία

- Συνδέσεις προς εδώ
- Σχετικές αλλαγές
- Ειδικές σελίδες
- Σταθερός σύνδεσμος
- Πληροφορίες σελίδας
- Αντικείμενο Wikidata
- Παραπομπή

Εκτύπωση/εξαγωγή

Δημιουργία βιβλίου

Η Φόνισσα

Από τη Βικιπαίδεια, την ελεύθερη εγκυκλοπαίδεια

Η Φόνισσα είναι **νουβέλα** του συγγραφέα **Αλέξανδρου Παπαδιαμάντη**. Πρόκειται για το δεύτερο συγγραφικό έργο του και θεωρείται ένα από τα κορυφαία της **νεοελληνικής λογοτεχνίας**. Είναι γραμμένο στην **καθαρεύουσα** και αποτελείται συνολικά από 17 κεφάλαια. Δημοσιεύθηκε για πρώτη φορά στο περιοδικό «Παναθήναια» σε συνέχειες από τον Ιανουάριο ως τον Ιούνιο του **1903**, έχοντας τον υπότιτλο «*κοινωνικόν μυθιστόρημα*». Η πλοκή του έργου εκτυλίσσεται στην ιδιαίτερη πατρίδα του συγγραφέα, τη **Σκιάθο**.

Πίνακας περιεχομένων [Απόκρυψη]

- Πλοκή
- Το βιβλίο
- Πηγές
- Εξωτερικοί σύνδεσμοι

Πλοκή [Επεξεργασία | επεξεργασία κώδικα]

Κεντρικό πρόσωπο της ιστορίας είναι η *Φραγκογιαννού*, μία ηλικιωμένη χήρα, η οποία έζησε μια βασανισμένη ζωή ως παιδί, ως σύζυγος, ως μητέρα και ως γιαγιά, μαθημένη πάντα να υπηρετεί χωρίς αντιρρήσεις τους ανθρώπους του περιβάλλοντός της. Η πείρα τής δίδαξε ότι η ζωή για μια γυναίκα είναι γεμάτη βάσανα και η θεωρία της ήταν ότι η γέννηση ενός κοριτσιού δεν φέρνει παρά δυστυχία, όχι μόνο στο ίδιο το παιδί, αλλά και στην οικογένειά του, ιδίως αν είναι φτωχή.

Ένα βράδυ καθώς ξενυχτάει στην κούνια της άρρωστης νεογέννητης εγγονής της, περνούν απ' το μυαλό της όλες οι δύσκολες στιγμές της ζωής που έζησε. Το μυαλό της θολώνει και σκοτώνει το βρέφος προκαλώντας του ασφυξία, ενώ ο θάνατος θεωρείται από τον γιατρό φυσιολογικός. Αν και αρχικά νιώθει τύψεις, κατά βάθος δεν μετανιώνει για την πράξη της. Αντίθετα, τής γίνεται έμμονη ιδέα ότι η μοίρα την έχει τάξει να σώσει τον κόσμο απαλάσσοντάς τον από μικρά κορίτσια.

Η φόνισσα

Συγγραφέας	Αλέξανδρος Παπαδιαμάντης
Είδος	Κοινωνικό μυθιστόρημα
Γλώσσα	Ελληνική
Πρώτη έκδοση	1903

Κείμενο **Συζήτηση**

Ανάγνωση

Επεξεργασία

Προβολή ιστορικού

Αναζήτηση



Η Φόνισσα/Κεφάλαιο Α

< Η Φόνισσα

(Ανακατεύθυνση από Η Φόνισσα/Κεφάλαιο Α')

Η Φόνισσα

Συγγραφέας: *Αλέξανδρος Παπαδιαμάντης*

Κεφάλαιο Β' →

I [Επεξεργασία]

Μισοπλαγιασμένη κοντά εις την έστιαν, με σφαιριστά τὰ ὄμματα, τὴν κεφαλὴν ἀκουμβώσα εἰς τὸ κράσπεδον τῆς έστίας, τὸ λεγόμενον «φουγοπόδαρο», ἢ θεια-Χαδούλα, ἢ κοινῶς Γιαννοῦ ἢ Φράγκισσα, δὲν έκοιμάτο, ἀλλ' έθυσίαζε τὸν ὕπνο πλησίον εἰς τὸ λίκνον τῆς ἀσθενούσης μικρᾶς έγγονῆς τῆς.

Ὅσον διὰ τὴν λεχώ, τὴν μητέρα τοῦ πάσχοντος βρέφους, αὕτη πρὸ ὀλίγου εἶχεν ἀποκοιμηθῆ ἐπὶ τῆς χθαμαλῆς, πενιχρᾶς κλίνης τῆς.

Ὁ μικρὸς λύχνος, κρεμαστός, έτρεμόσβηνε κάτω τοῦ φατνώματος τῆς έστίας. Ἐρριπτε σκιὰν ἀντὶ φωτὸς εἰς τὰ ὀλίγα πενιχρὰ έπιπλα, τὰ ὁποῖα έφαίνοντο καθαριώτερα καὶ κοσμιώτερα τὴν νύκτα. Οἱ τρεῖς μισοκαυμένοι δαυλοί, καὶ τὸ μέγα ὀρθὸν κούτσουρον τῆς έστίας, έρριπτον πολλὴν στάκτην, ὀλίγην ἀνθρακιὰν καὶ σπανίως βρέμουσαν φλόγα, κάμνουσαν τὴν γραίαν νὰ ένθυμῆται μέσα εἰς τὴν νύσταν τῆς τὴν ἀποῦσαν μικροτέραν κόρην τῆς, τὴν Κρινιώ, ἥτις ἀν εὔρισκετο τώρα έντὸς τοῦ δωματίου, θὰ ὑπεψιθύριζε με τόνον λογασιδικόν: «Ἄν εἶναι φίλος, νὰ χαρῆ, ἀν εἶν' έχθρός, νὰ σκάση...»

Ἡ Χαδούλα, ἢ λεγομένη Φράγκισσα, ἢ ἄλλως Φραγκογιαννοῦ, ἦτο γυνὴ σχεδὸν έξηκοντούτις, καλοκαμωμένη, με ἀδρούς χαρακτήρας, με ἦθος ἀνδρικόν, καὶ με δυὸ μικρᾶς ἄκρας μύστακος ἄνω τῶν χειλέων τῆς. Εἰς τοὺς λογισμοὺς τῆς, συγκεφαλαιοῦσα ὅλην τὴν ζωὴν τῆς, έβλεπεν ὅτι ποτὲ δὲν εἶχε κάμει ἄλλο τίποτε εἰμῆ νὰ ὑπηρετῆ τοὺς ἄλλους. Ὅταν ἦτο παιδίσκη, ὑπηρετεῖ τοὺς γονεῖς τῆς. Ὅταν ὑπανδρεύθη, έγινε σκλάβα τοῦ συζύγου τῆς - καὶ ὅμως, ὡς ἐκ τοῦ χαρακτήρος τῆς καὶ τῆς ἀδυναμίας εκείνου, ἦτο συγχρόνως καὶ κηδεμὼν αὐτοῦ· ὅταν ἀπέκτησε τέκνα, έγινε δούλα τῶν τέκνων τῆς· ὅταν τὰ τέκνα τῆς ἀπέκτησαν τέκνα, έγινε πάλιν δουλεύτρια τῶν έγγόνων τῆς.

Τὸ νεογνὸν εἶχε γεννηθῆ πρὸ δυὸ έβδομάδων. Ἡ μητέρα τοῦ εἶχε κάμει βαριὰ λεχωσιά. Ἦτο αὕτη ἢ κοιμωμένη ἐπὶ τῆς κλίνης, ἢ πρωτότοκος κόρη τῆς Φραγκογιαννοῦς, ἢ Δελχαρῶ ἢ Τραχήλαινα. Εἶχαν βιασθῆ νὰ τὸ βαπτίσουν τὴν δεκάτην ἡμέραν έπειδὴ έπασχε δεινῶς· εἶχε κακὸν βῆχα, κοκκίτην,



ΒΙΚΙΘΗΚΗ

- Κύρια Σελίδα
- Ἀρχαία
- English
- Γραμματεία
- Πρόσφατες αλλαγές
- Τυχαία σελίδα
- Βοήθεια
- Δωρεές

- Εργαλειοθήκη
 - Συνδέσεις προς εδῶ
 - Σχετικές αλλαγές
 - Επιφόρτωση αρχείου
 - Ειδικές σελίδες
 - Σταθερός σύνδεσμος
 - Πληροφορίες σελίδας
 - Παραθέστε αὐτὴ τὴ σελίδα

- Εκτύπωση/εξαγωγή
 - Δημιουργία βιβλίου
 - Κατέβασμα ως PDF
 - Κατέβασμα ως EPUB
 - Έκδοση εκτύπωσης

Η Φόνισσα

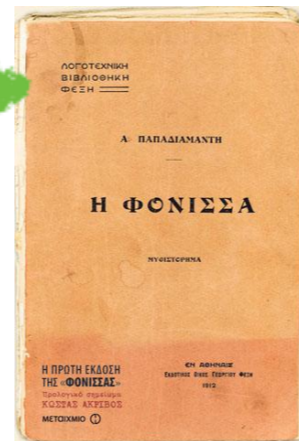
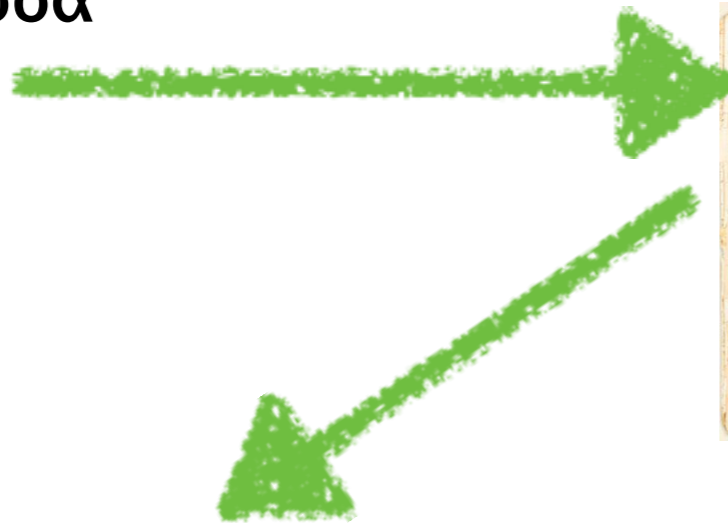

Ιδέα
Πλοκή,
χαρακτήρες κλπ



Αναπαραγωγή
(π.χ. φωτοτυπική)

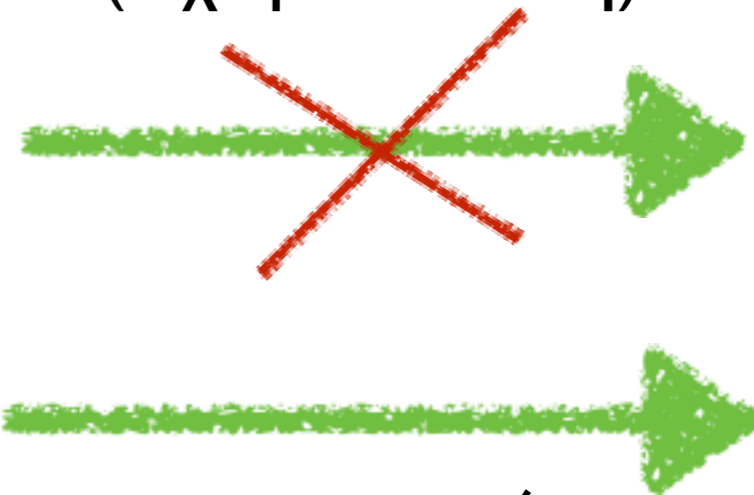

Αναπαραγωγή
λογοτεχνικού έργου
(OCR;)

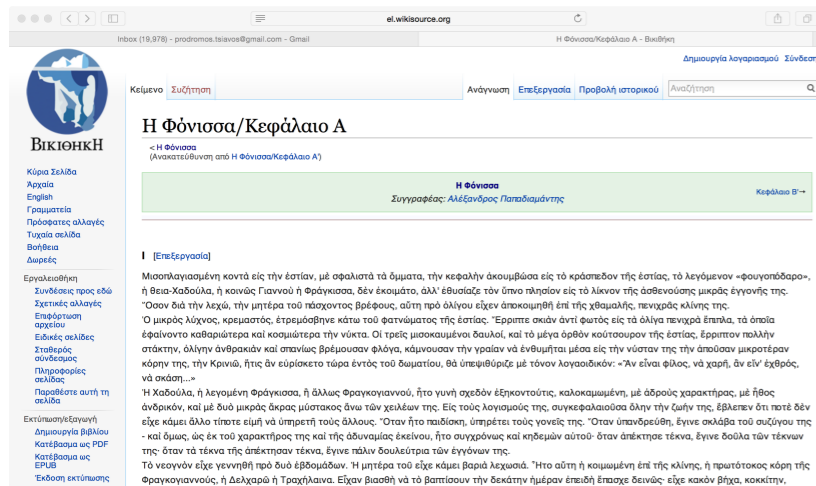

Η Φόνισσα

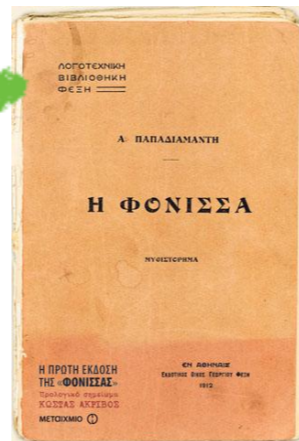
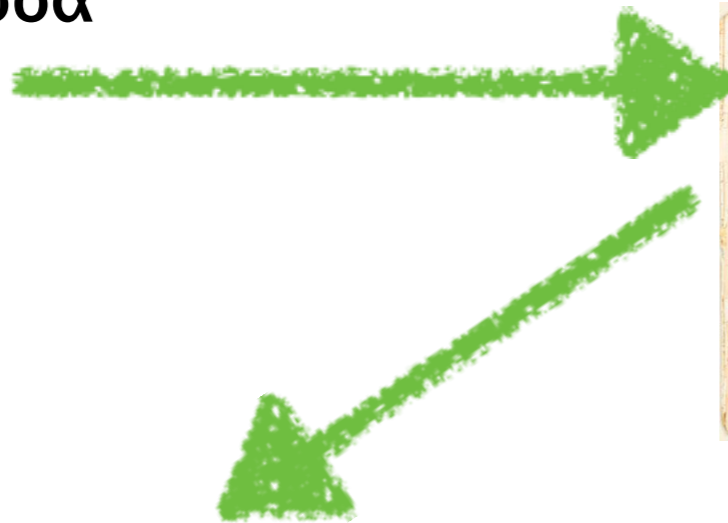

Ιδέα
Πλοκή,
χαρακτήρες κλπ



Αναπαραγωγή
(π.χ. φωτοτυπική)

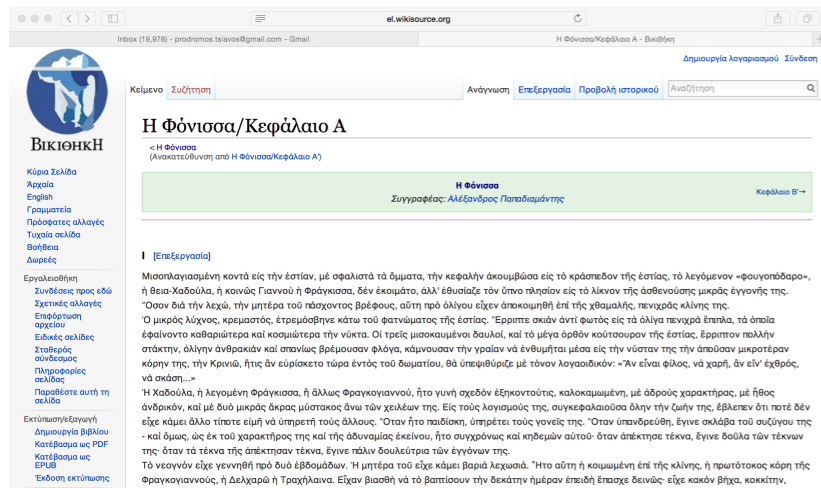
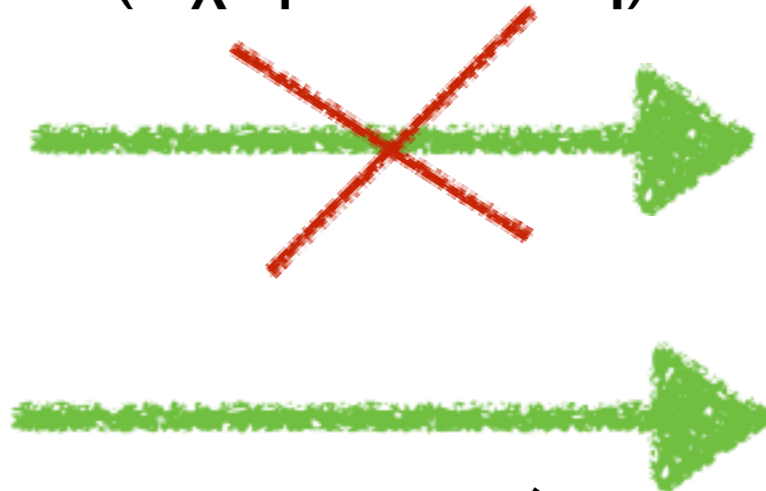

Αναπαραγωγή
λογοτεχνικού έργου
(OCR;)

πως λειτουργούν οι εξαιρέσεις;

Το αρ. 28Γ παρέχει τη γενική αρχή που πρέπει να χρησιμοποιείται στην ερμηνεία των Περιορισμών. Σύμφωνα με τη γενική αυτή ρήτρα οι περιορισμοί αυτοί:

- (α) πρέπει να εφαρμόζονται μόνο σε ειδικές περιπτώσεις
- (β) οι περιπτώσεις αυτές δεν πρέπει να αντίκεινται στην κανονική εκμετάλλευση του έργου ή άλλου προστατευόμενου αντικειμένου
- (γ) δεν πρέπει να θίγουν αδικαιολόγητα τα συμφέροντα του δικαιούχου

Η γενική ρήτρα αυτή είναι γνωστή και ως κανόνας των τριών σταδίων.

Ο κατάλογος των περιορισμών που αναφέρονται στα άρθρα 18 έως 28Γ είναι εξαντλητικός. Εάν η πράξη την οποία τελώ δεν εντάσσεται σε κάποιον από αυτούς τους περιορισμούς, τότε θα πρέπει να ζητήσω την άδεια του δικαιούχου του δικαιώματος πνευματικής ιδιοκτησίας.

Τι πρέπει να κοιτάξω:

- (α) με ποια από τις εξουσίες του δικαιούχου σχετίζεται η πράξη που τελώ (π.χ. αναπαραγωγή, διάθεση στο κοινό κλπ)
- (β) ποιος είναι ο σκοπός της πράξης που τελώ (π.χ. εκπαιδευτικός, διατήρηση, ενημέρωση κλπ)
- (γ) ποιος είναι ο τελών την πράξη (π.χ. βιβλιοθήκη, εκπαιδευτικός κλπ)
- (δ) που πραγματοποιείται η πράξη (π.χ. σε εκπαιδευτικό ίδρυμα, στο διαδίκτυο κλπ)
- (ε) για τι είδους έργου μιλάμε (π.χ. εικαστικό, λόγου κλπ)
- (στ) άλλου είδους προϋποθέσεις (π.χ. νόμιμη δημοσίευση, αναφορά)

Είδη περιορισμών

- (α) Περιορισμοί που υπάρχουν γιατί δεν είναι πρακτικό να διεκδικούνται δικαιώματα για τις συγκεκριμένες χρήσεις (π.χ. Ιδιωτική Αναπαραγωγή, χρήση εικόνων με έργα σε δημόσιους χώρους, προσωρινές πράξεις αναπαραγωγής)
- (β) Κοινωνικά σημαντικοί περιορισμοί (π.χ. αναπαραγωγή προς όφελος τυφλών και κωφάλαλων, χρήση για λόγους ενημέρωσης, αναπαραγωγή για σκοπούς δικαστικών και διοικητικών)
- (γ) Περιορισμοί που ευνοούν τη δημιουργία νέων έργων, κυρίως μέσω της εκπαίδευσης και διατήρησης των υπάρχοντων έργων (π.χ. παράθεση αποσπασμάτων, αναπαραγωγή σε σχολικά βιβλία και ανθολογίες, αναπαραγωγή για διδασκαλία, δημόσια παράσταση ή εκτέλεση σε ειδικές περιστάσεις)
- (δ) Περιορισμοί που επιτρέπουν τη διατήρηση των έργων (π.χ. αναπαραγωγή από βιβλιοθήκες και αρχεία, αναπαραγωγή κινηματογραφικών έργων)
- (ε) Περιορισμοί συναφείς προς τη φύση του έργου και την ανάγκη πώλησης του (π.χ. έκθεση και αναπαραγωγή εικαστικών έργων)

Άρθρο 18(1): Αναπαραγωγή για ιδιωτική χρήση

Με την επιφύλαξη των επόμενων παραγράφων επιτρέπεται, χωρίς την άδεια του δημιουργού και χωρίς αμοιβή, η αναπαραγωγή ενός έργου, που έχει νομίμως δημοσιευθεί εφόσον η αναπαραγωγή γίνεται για ιδιωτική χρήση εκείνου που την κάνει. Δεν αποτελεί ιδιωτική χρήση η χρήση στο πλαίσιο μιας επιχείρησης ή μιας υπηρεσίας ή ενός οργανισμού.

Ιδιωτική Αναπαραγωγή

- * Η ορθότερη άποψη θα ήταν ότι οι σχετικές πράξεις εντάσσονται στο πλαίσιο της εξαίρεσης του αρ. 18 καθώς πραγματοποιούνται από ιδιώτες χωρίς την επίβλεψη ή εμπλοκή προσωπικού της βιβλιοθήκης.
- * Η χρήση μέσων που δεν ανήκουν στο πρόσωπο που διενεργεί την αναπαραγωγή δεν την καθιστούν μη ιδιωτική.
- * Η βιβλιοθήκη οφείλει να έχει αναρτήσει τα σχετικά σημειώματα που αναφέρονται στους όρους υπό τους οποίους πραγματοποιείται η αναπαραγωγή.
- * Η καταβολή τιμήματος στη βιβλιοθήκη σε σχέση με την φωτοτύπηση πραγματοποιείται προκειμένου να καλυφθεί το κόστος λειτουργίας και συντήρησης των φωτοτυπικών μηχανημάτων και όχι ως αντίτιμο για τη χρήση της υπηρεσίας φωτοτύπησης και δεν αποτελούν τεκμήριο οργάνωσης ή επίβλεψης της διαδικασίας φωτοτύπησης.
- * Στην περίπτωση αναπαραγωγής οπτικοακουστικού ή ηχητικού υλικού, εφόσον δεν υφίστανται μέσα αναπαραγωγής στο χώρο της βιβλιοθήκης, δεν υφίσταται θέμα ιδιωτικής αναπαραγωγής.

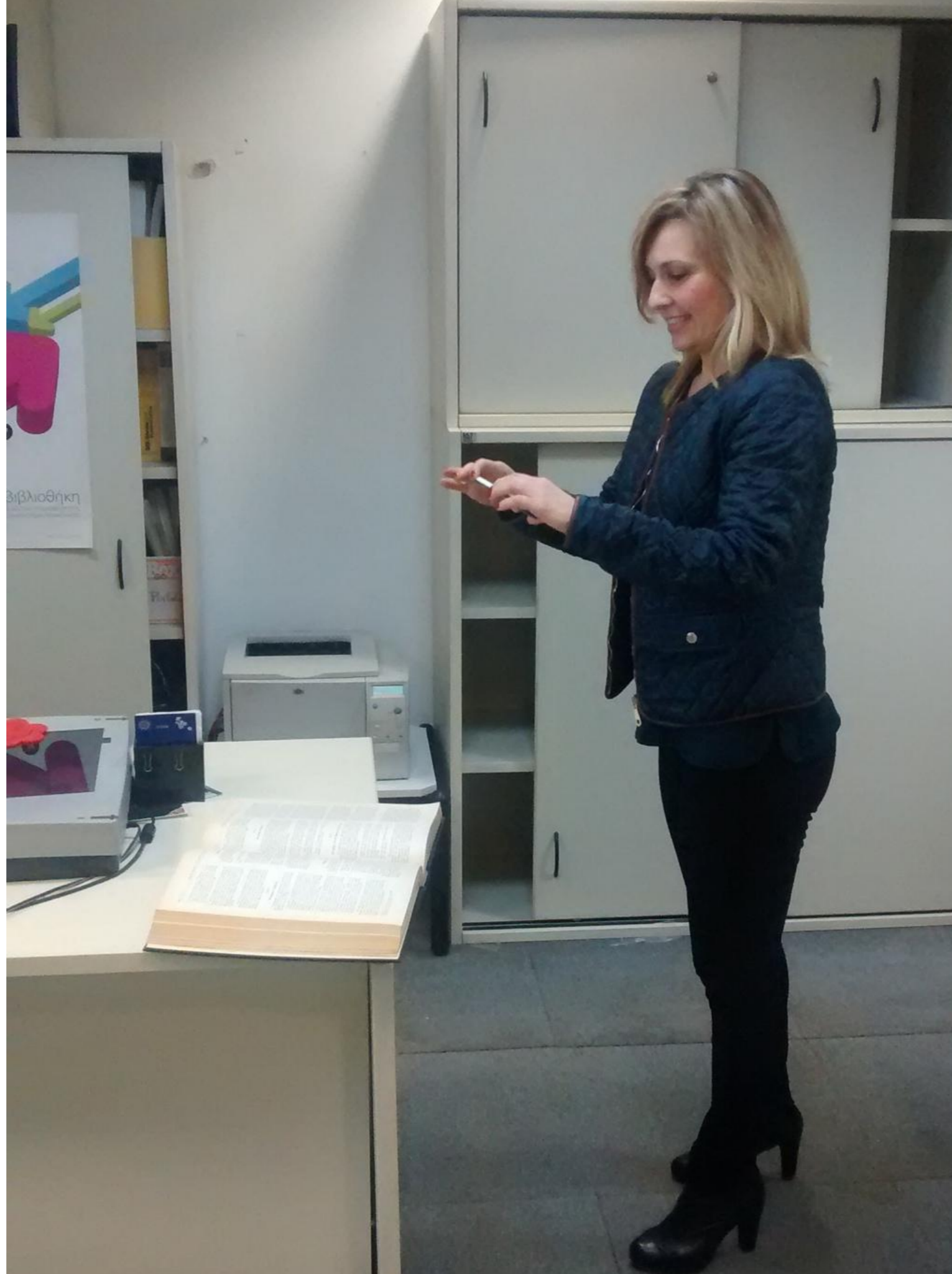

ΠΡΟΣΟΧΗ!

Σας υπενθυμίζουμε ότι σύμφωνα με την ισχύουσα νομοθεσία για την Πνευματική Ιδιοκτησία και τα συγγενικά δικαιώματα, απαγορεύεται αυστηρά η φωτοτύπηση ολόκληρου βιβλίου ή τεύχους-τόμου περιοδικού. Επιτρέπεται μόνον η φωτοτύπηση μικρού μέρους ενός έργου, σε ένα αντίγραφο και για καθαρά ιδιωτική χρήση του ατόμου που εκτελεί τη φωτοτύπηση. Οι εκτελούντες τη φωτοτύπηση είναι υπεύθυνοι για την ορθή τήρηση των όρων της σχετικής νομοθεσίας. Σε περίπτωση παραβίασης των παραπάνω όρων ή άλλη μορφή κατάχρησης, προβλέπονται σοβαρότατες κυρώσεις για τους παραβάτες.

Άρθρο 19: Παράθεση αποσπασμάτων

Επιτρέπεται, χωρίς την άδεια του δημιουργού και χωρίς αμοιβή, η παράθεση σύντομων αποσπασμάτων από έργο άλλου νομίμως δημοσιευμένου για την υποστήριξη της γνώμης εκείνου που παραθέτει ή την κριτική της γνώμης του άλλου, εφόσον η παράθεση των αποσπασμάτων αυτών είναι σύμφωνη προς τα χρηστά ήθη και η έκταση των αποσπασμάτων δικαιολογείται από τον επιδιωκόμενο σκοπό. Η παράθεση του αποσπάσματος πρέπει να συνοδεύεται από την ένδειξη της πηγής και των ονομάτων του δημιουργού και του εκδότη, εφόσον τα ονόματα αυτά εμφανίζονται στην πηγή.

MEGA

3

Τζένη Μπότση
Το Σημάδι του Ερωτα

THE
TWENTY



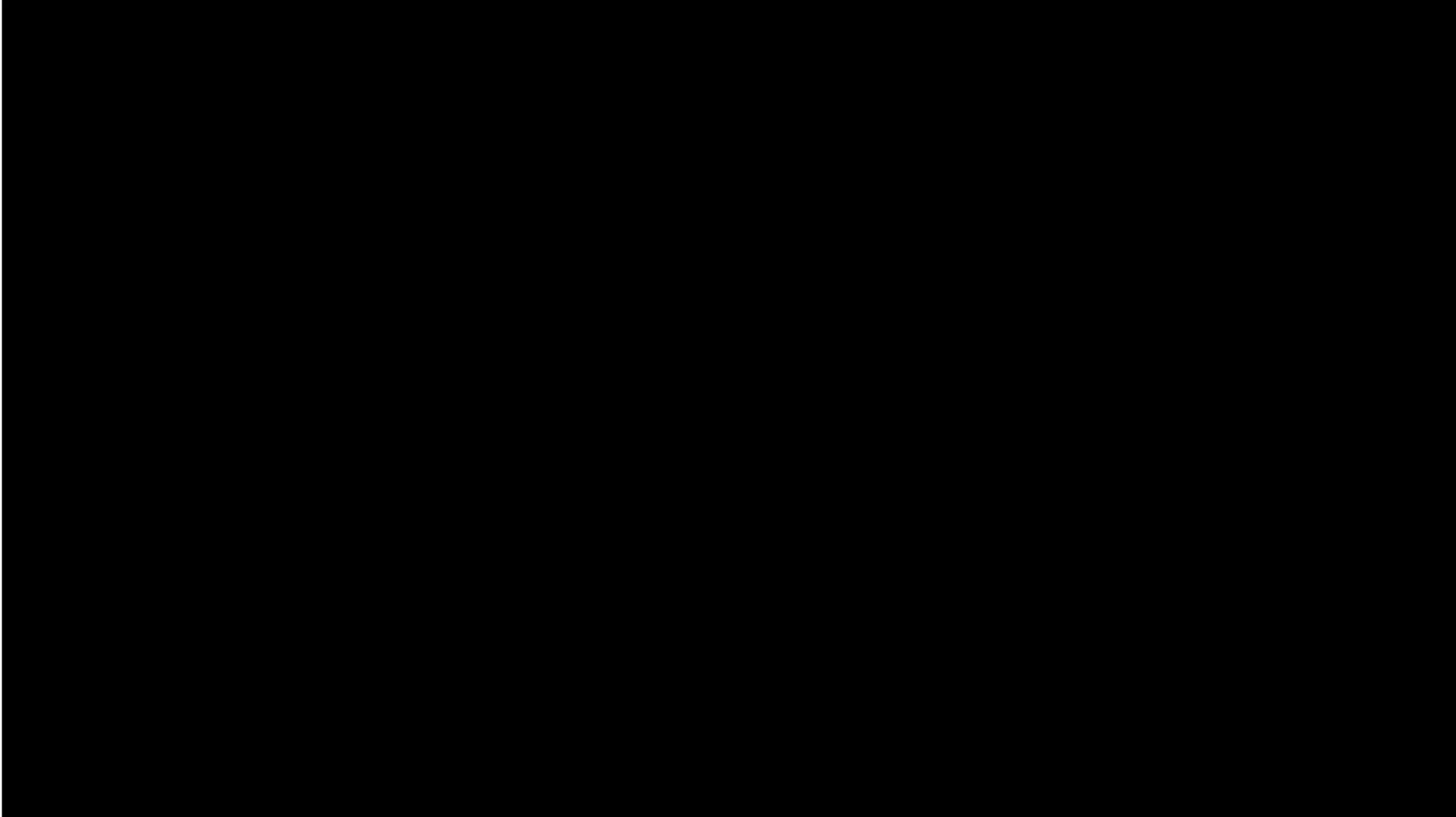

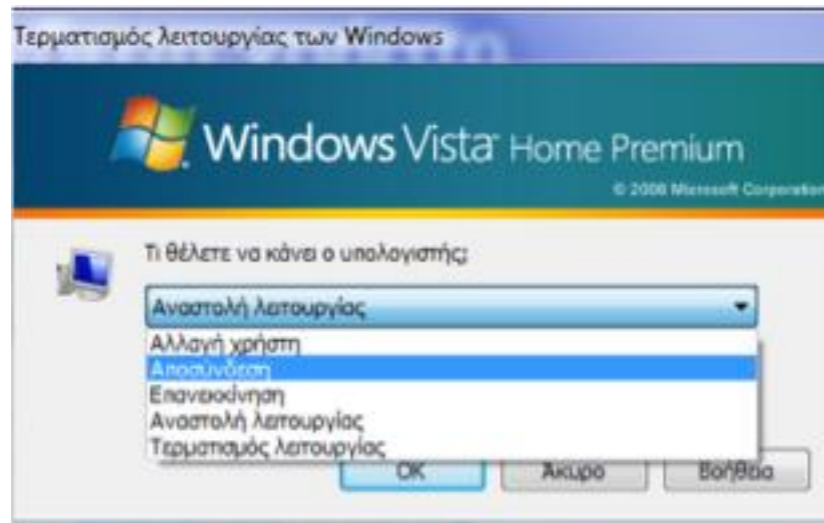

Είναι απόσπασμα;

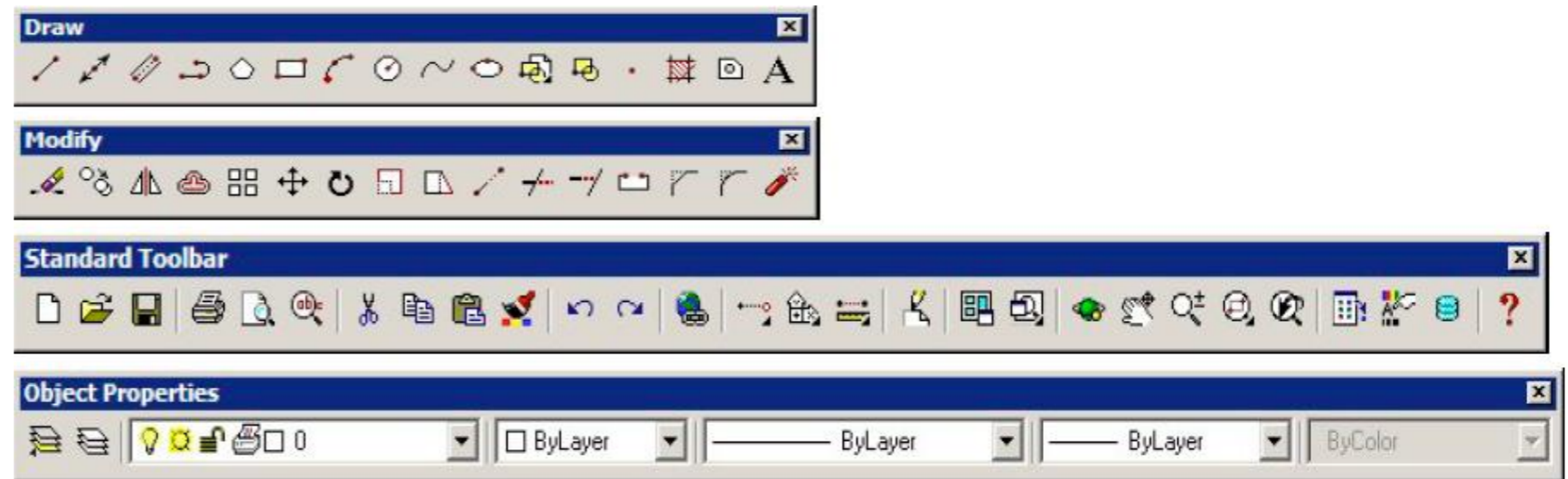
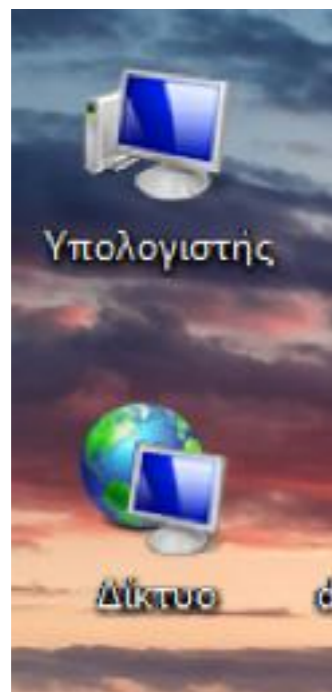

Εικόνα 3. Οι βασικές εργαλειοθήκες

Άρθρο 21: Αναπαραγωγή για διδασκαλία

Επιτρέπεται, χωρίς την άδεια του δημιουργού και χωρίς αμοιβή, η αναπαραγωγή άρθρων νομίμως δημοσιευμένων σε εφημερίδα ή σε περιοδικό, συντόμων αποσπασμάτων έργου ή τμημάτων σύντομου έργου, ή έργου των εικαστικών τεχνών νομίμως δημοσιευμένου, εφόσον γίνεται αποκλειστικά για τη διδασκαλία ή τις εξετάσεις σε εκπαιδευτικό ίδρυμα, στο μέτρο που δικαιολογείται από τον επιδιωκόμενο σκοπό, είναι σύμφωνη με τα χρηστά ήθη και δεν εμποδίζει την κανονική εκμετάλλευση. Η αναπαραγωγή πρέπει να συνοδεύεται από την ένδειξη της πηγής και των ονομάτων του δημιουργού και του εκδότη, εφόσον τα ονόματα αυτά εμφανίζονται στην πηγή.

Τι πρέπει να προσέξω:

- Αφορά στην Αναπαραγωγή
 - Σύντομο Απόσπασμα
 - Διδασκαλία/ Εξετάσεις
 - Σε εκπαιδευτικό Ίδρυμα
 - Επιδιωκόμενος Σκοπός
 - Χρηστά ήθη
 - Δεν εμποδίζει κανονική εκμετάλλευση
 - Πηγή + Εκδότης (εφόσον αναφέρονται σε πηγή)
-
- Όχι διάθεση στο κοινό
 - Όχι δημόσια εκτέλεση

Άρθρο 22: Αναπαραγωγή από βιβλιοθήκες και αρχεία

Επιτρέπεται, χωρίς την άδεια του δημιουργού και χωρίς αμοιβή, η αναπαραγωγή ενός πρόσθετου αντιτύπου από μη κερδοσκοπικές βιβλιοθήκες ή αρχεία, που έχουν αντίτυπο του έργου στη μόνιμη συλλογή τους, προκειμένου να διατηρήσουν το αντίτυπο αυτό ή να το μεταβιβάσουν σε άλλη, μη κερδοσκοπική βιβλιοθήκη ή αρχείο. Η αναπαραγωγή επιτρέπεται μόνο αν είναι αδύνατη η προμήθεια ενός τέτοιου αντιτύπου από την αγορά σε σύντομο χρόνο και με εύλογους όρους.

Τι πρέπει να προσέξω I:

- Αφορά στην Αναπαραγωγή
- Πρόσθετο αντίτυπο
- Μη κερδοσκοπική βιβλιοθήκη/ Αρχείο
- Έχω αντίτυπο του έργο στη συλλογή
- Σκοπός: διατήρηση του αντιτύπου/ διαδανεισμός
- Αδύνατη η προμήθεια αντιτύπου από την αγορά σε σύντομο χρόνο/ εύλογους όρους

Τι πρέπει να προσέξω II:

- Σκοπός της διάταξης του αρ. 22: υποκατάσταση του φθαρμένου αντιτύπου, δηλδ μπορώ να κάνω μόνο όσα θα μπορούσα να κάνω και με το αρχικό αντίγραφο.
- Σε σχέση με ψηφιακά υποκατάστατα (αντίγραφα), ισχύουν οι γενικοί (νόμος) ή ειδικοί (άδεια) κανόνες, δηλδ δεν μπορώ να αυξήσω το αντίγραφο ή τους τρόπους διάθεσης πέραν των όσων όριζαν οι κανόνες που αφορούσαν στο αρχικό αντίτυπο.
- Ειδικά για την περίπτωση αντιγράφων που αφορούν άτομα με εντυποαναπηρία ισχύουν οι ειδικές διατάξεις για τα άτομα αυτά, δηλαδή θα πρέπει να συντρέχουν οι κανόνες πρόσβασης σε υλικό για άτομα με εντυποαναπηρία

Άρθρο 20: Σχολικά βιβλία και ανθολογίες

1. Επιτρέπεται, χωρίς την άδεια του δημιουργού και χωρίς αμοιβή, η αναπαραγωγή σε εκπαιδευτικά βιβλία, που χρησιμοποιούνται ως βιβλία διδασκαλίας για την πρωτοβάθμια και δευτεροβάθμια εκπαίδευση εγκεκριμένα από το Υπουργείο Εθνικής Παιδείας και Θρησκευμάτων ή από άλλο αρμόδιο υπουργείο κατά το επίσημο αναλυτικό πρόγραμμα, έργων του λόγου ενός ή περισσότερων συγγραφέων νομίμως δημοσιευμένων, που αποτελούν μικρό τμήμα της συνολικής δημιουργίας του καθενός από αυτούς. Η ρύθμιση αυτή αφορά μόνο την έντυπη αναπαραγωγή.
2. Μετά το θάνατο του δημιουργού, επιτρέπεται χωρίς την άδεια των δικαιοδόχων του και χωρίς αμοιβή η αναπαραγωγή σε ανθολογίες έργων του λόγου περισσότερων συγγραφέων νομίμως δημοσιευμένων, που αποτελούν μικρό τμήμα της συνολικής δημιουργίας του καθενός από αυτούς.
3. Η αναπαραγωγή, όπως ορίζεται στις προηγούμενες παραγράφους, δεν πρέπει να εμποδίζει την κανονική εκμετάλλευση του έργου από το οποίο παίρνονται τα κείμενα και πρέπει να συνοδεύεται από την ένδειξη της πηγής και των ονομάτων του δημιουργού και του εκδότη, εφόσον τα ονόματα αυτά εμφανίζονται στην πηγή.

Τι πρέπει να προσέξω:

- Δεν με αφορά εκτός εάν είμαι το Υπουργείο Παιδείας
- Αφορά μόνο την έντυπη αναπαραγωγή
- Μπορεί να γίνει αναπαραγωγή για ανθολογία με συγκεκριμένους όρους

Άρθρο 23: Αναπαραγωγή κινηματογραφικών έργων

Επιτρέπεται, χωρίς την άδεια του δημιουργού και χωρίς αμοιβή, με απόφαση του Υπουργού Πολιτισμού, ύστερα από σύμφωνη γνώμη του Γνωμοδοτικού Συμβουλίου Κινηματογραφίας, η αναπαραγωγή κινηματογραφικής ταινίας με το σκοπό της διατήρησής της στο Εθνικό Κινηματογραφικό Αρχείο, όταν ο δικαιούχος της πνευματικής ιδιοκτησίας αρνιέται καταχρηστικά να την επιτρέψει και εφόσον πρόκειται για έργο ιδιαίτερης καλλιτεχνικής αξίας.

Τι πρέπει να προσέξω:

- Με αφορά μόνο στο βαθμό στον οποίο γίνεται για την ένταξη στο Εθνικό Κινηματογραφικό Αρχείο
- Δεν μπορεί να χρησιμοποιηθεί για τις συγκεκριμένες βιβλιοθήκες

Άρθρο 26: Χρήση εικόνων με έργα σε δημόσιους χώρους

Επιτρέπεται, χωρίς την άδεια του δημιουργού και χωρίς αμοιβή, η περιστασιακή αναπαραγωγή και διάδοση με μέσα μαζικής επικοινωνίας εικόνων με έργα αρχιτεκτονικής, εικαστικών τεχνών, φωτογραφίας ή εφαρμοσμένων τεχνών, που βρίσκονται μονίμως σε δημόσιο χώρο.

Τι πρέπει να προσέξω:

- Αφορά σε αναπαραγωγή και διάδοση (άρα και διάθεση στο κοινό)
- Τα Μέσα Μαζικής Επικοινωνίας πρέπει να ερμηνευθούν διασταλτικά ώστε να περιλαμβάνουν και Κοινωνικά Δίκτυα
- Αφορά σε έργα αρχιτεκτονικής, εικαστικών τεχνών, φωτογραφίας ή εφαρμοσμένων τεχνών
- Πρέπει να βρίσκονται στο Δημόσιο Χώρο
- Η αναπαραγωγή και διάδοση πρέπει να είναι περιστασιακή
- Μας ενδιαφέρει μόνο στο βαθμό που αυτό αφορά σε υλικό τρίτων που βρίσκεται εντός του ερευνητικού ή εκπαιδευτικού υλικού

Άρθρο 28: Έκθεση και αναπαραγωγή εικαστικών έργων

1. Επιτρέπεται, χωρίς την άδεια του δημιουργού και χωρίς αμοιβή, η παρουσίαση στο κοινό έργων των εικαστικών τεχνών μέσα σε μουσεία, που έχουν την κυριότητα του υλικού φορέα όπου έχει ενσωματωθεί το έργο, ή στο πλαίσιο εκθέσεων, που οργανώνονται σε μουσεία.
2. Επιτρέπεται, χωρίς την άδεια του δημιουργού και χωρίς αμοιβή, η παρουσίαση στο κοινό και η αναπαραγωγή σε καταλόγους έργου των εικαστικών τεχνών στο μέτρο που αυτό είναι αναγκαίο για τη διευκόλυνση της πώλησης του έργου.
3. Στις περιπτώσεις των δύο προηγούμενων παραγράφων, η αναπαραγωγή επιτρέπεται μόνο εφόσον δεν παρεμποδίζει την κανονική εκμετάλλευση του έργου και δεν βλάπτει τα νόμιμα συμφέροντα του δημιουργού.

Τι πρέπει να προσέξω:

- Η έκθεση αφορά μόνο σε μουσεία που έχουν κυριότητα του υλικού φορέα ή στο πλαίσιο εκθέσεων που διοργανώνονται από μουσεία
- Η αναπαραγωγή σε καταλόγους επιτρέπεται μόνο όταν πρόκειται να βοηθήσει στην πώληση του έργου.

Άρθρο 28Α: Αναπαραγωγή προς όφελος τυφλών και κωφάλων

Επιτρέπεται η αναπαραγωγή του έργου προς όφελος τυφλών και κωφάλων προσώπων, για χρήσεις που συνδέονται άμεσα με την αναπηρία και δεν έχουν εμπορικό χαρακτήρα, στο βαθμό που απαιτείται λόγω της συγκεκριμένης αναπηρίας. Με απόφαση του Υπουργού Πολιτισμού μπορούν να καθορισθούν οι όροι εφαρμογής της ρύθμισης καθώς και η εφαρμογή της σε άλλες κατηγορίες προσώπων με αναπηρίες .

Κατά εξουσιοδότηση εκδοθείσα Απόφαση του Υπουργού Πολιτισμού: [Αριθμ. ΥΠΠΟ/ΔΙΟΙΚ/98546 \(ΦΕΚ Β 2065 24.10.2007\)](#)

Τι πρέπει να προσέξω:

- Πρέπει να ακολουθούνται οι όροι της απόφασης
- Έχει γίνει περαιτέρω μνημόνιο ανάμεσα σε Εκδότες και ΥΠΠΟ

Άρθρο 27Α Ορισμένες χρήσεις ορφανών έργων

Επιτρέπεται να καθίστανται προσιτά στο κοινό με την έννοια της περίπτωσης η` της παραγράφου 1 του άρθρου 3 και να αναπαράγονται για σκοπούς ψηφιοποίησης, διάθεσης στο κοινό, ευρετηρίασης, καταλογογράφησης, συντήρησης ή αποκατάστασης (επιτρεπόμενες χρήσεις) από προσιτές στο κοινό βιβλιοθήκες, εκπαιδευτικά ιδρύματα ή μουσεία, αρχεία ή ιδρύματα κινηματογραφικής ή ακουστικής κληρονομιάς, καθώς και από δημόσιους ραδιοτηλεοπτικούς οργανισμούς που είναι εγκατεστημένοι σε κράτος-μέλος της Ευρωπαϊκής Ένωσης (φορείς χρήσης ορφανών έργων) έργα που περιλαμβάνονται στις συλλογές τους, στα οποία κανένας δικαιούχος δικαιωμάτων δεν έχει ταυτοποιηθεί ή ακόμα και αν έχει ταυτοποιηθεί, δεν έχει εντοπιστεί παράτη διενέργεια επιμελούς αναζήτησης από τους φορείς χρήσης ορφανών έργων, σύμφωνα με τους όρους του παρόντος άρθρου (ορφανά έργα).

Άρθρο 27Α Ορισμένες χρήσεις ορφανών έργων

Επιτρέπεται να καθίστανται προσιτά στο κοινό με την έννοια της περίπτωσης η` της παραγράφου 1 του άρθρου 3 και να αναπαράγονται για σκοπούς ψηφιοποίησης, διάθεσης στο κοινό, ευρετηρίασης, καταλογογράφησης, συντήρησης ή αποκατάστασης (επιτρεπόμενες χρήσεις) από προσιτές στο κοινό βιβλιοθήκες, εκπαιδευτικά ιδρύματα ή μουσεία, αρχεία ή ιδρύματα κινηματογραφικής ή ακουστικής κληρονομιάς, καθώς και από δημόσιους ραδιοτηλεοπτικούς οργανισμούς που είναι εγκατεστημένοι σε κράτος-μέλος της Ευρωπαϊκής Ένωσης (φορείς χρήσης ορφανών έργων) έργα που περιλαμβάνονται στις συλλογές τους, στα οποία κανένας δικαιούχος δικαιωμάτων δεν έχει ταυτοποιηθεί ή ακόμα και αν έχει ταυτοποιηθεί, δεν έχει εντοπιστεί παράτη διενέργεια επιμελούς αναζήτησης από τους φορείς χρήσης ορφανών έργων, σύμφωνα με τους όρους του παρόντος άρθρου (ορφανά έργα).

Άρθρο 27Α Ορισμένες χρήσεις ορφανών έργων

Η παρούσα ρύθμιση εφαρμόζεται αποκλειστικά σε:

- α. έργα που δημοσιεύθηκαν με τη μορφή βιβλίων, επιστημονικών περιοδικών, εφημερίδων, περιοδικών ή άλλων γραπτών κειμένων που περιλαμβάνονται στις συλλογές προσιτών στο κοινό βιβλιοθηκών, εκπαιδευτικών ιδρυμάτων ή μουσείων, καθώς και στις συλλογές αρχείων ή ιδρυμάτων κινηματογραφικής ή ακουστικής κληρονομιάς,
- β. κινηματογραφικά ή οπτικοακουστικά έργα και φωνογραφήματα που περιλαμβάνονται στις συλλογές προσιτών στο κοινό βιβλιοθηκών, εκπαιδευτικών ιδρυμάτων ή μουσείων, καθώς και στις συλλογές αρχείων ή ιδρυμάτων κινηματογραφικής ή ακουστικής κληρονομιάς,
- γ. κινηματογραφικά ή οπτικοακουστικά έργα και φωνογραφήματα που παράχθηκαν από δημόσιους ραδιοτηλεοπτικούς οργανισμούς μέχρι τις 31.12.2002 και περιλαμβάνονται στα αρχεία τους,
- δ. έργα ή άλλο προστατευόμενο αντικείμενο που έχει ενσωματωθεί ή συμπεριληφθεί ή συνιστά αναπόσπαστο τμήμα των παραπάνω έργων ή φωνογραφημάτων.

Άρθρο 27Α Ορισμένες χρήσεις ορφανών έργων

Η χρήση των ορφανών έργων είναι επιτρεπτή από τους φορείς χρήσης ορφανών έργων για την επίτευξη και μόνο στόχων που σχετίζονται με τη δημοσίου συμφέροντος αποστολή τους και ειδικότερα τη συντήρηση, την αποκατάσταση και την παροχή πολιτιστικής και εκπαιδευτικής πρόσβασης στα έργα και τα φωνογραφήματα που περιλαμβάνονται στις συλλογές τους. Οι φορείς χρήσης ορφανών έργων μπορούν να παράγουν έσοδα στο πλαίσιο των επιτρεπόμενων χρήσεων με αποκλειστικό σκοπό να καλύπτουν τις δαπάνες τους για την ψηφιοποίηση και τη διάθεση στο κοινό ορφανών έργων.

Άρθρο 27Α Ορισμένες χρήσεις ορφανών έργων

Η χρήση των ορφανών έργων είναι επιτρεπτή από τους φορείς χρήσης ορφανών έργων για την επίτευξη και μόνο στόχων που σχετίζονται με τη δημοσίου συμφέροντος αποστολή τους και ειδικότερα τη συντήρηση, την αποκατάσταση και την παροχή πολιτιστικής και εκπαιδευτικής πρόσβασης στα έργα και τα φωνογραφήματα που περιλαμβάνονται στις συλλογές τους. Οι φορείς χρήσης ορφανών έργων μπορούν να παράγουν έσοδα στο πλαίσιο των επιτρεπόμενων χρήσεων με αποκλειστικό σκοπό να καλύπτουν τις δαπάνες τους για την ψηφιοποίηση και τη διάθεση στο κοινό ορφανών έργων.

Άρθρο 27Α Ορισμένες χρήσεις ορφανών έργων

Οι φορείς χρήσης ορφανών έργων αναφέρουν σε κάθε χρήση του ορφανού έργου το όνομα των ταυτοποιημένων δημιουργών και δικαιούχων και την εξής επισήμανση: «Ορφανό έργο: [...] [αριθμός καταχώρισης στην Ενιαία Ηλεκτρονική Βάση Δεδομένων του Γραφείου Εναρμόνισης της Εσωτερικής Αγοράς]»

Τι πρέπει να προσέξω:

- Αφορά στο σύνολο των εξουσιών
- Πρέπει να είναι τα έργα που περιγράφει ο νόμος
- Πρέπει να αφορά σε σκοπούς δημοσίου συμφέροντος
- Πρέπει να βρίσκεται εντός του καταλόγου των ορφανών έργων του ΟΠΙ

Δημόσιος δανεισμός

Το πρόβλημα του δημόσιου δανεισμού



- * Μία από τις εξουσίες (περιουσιακό δικαίωμα) του δημιουργού
- * Διαχείριση από οργανισμούς συλλογικής διαχείρισης
- * Νομοθετική λύση

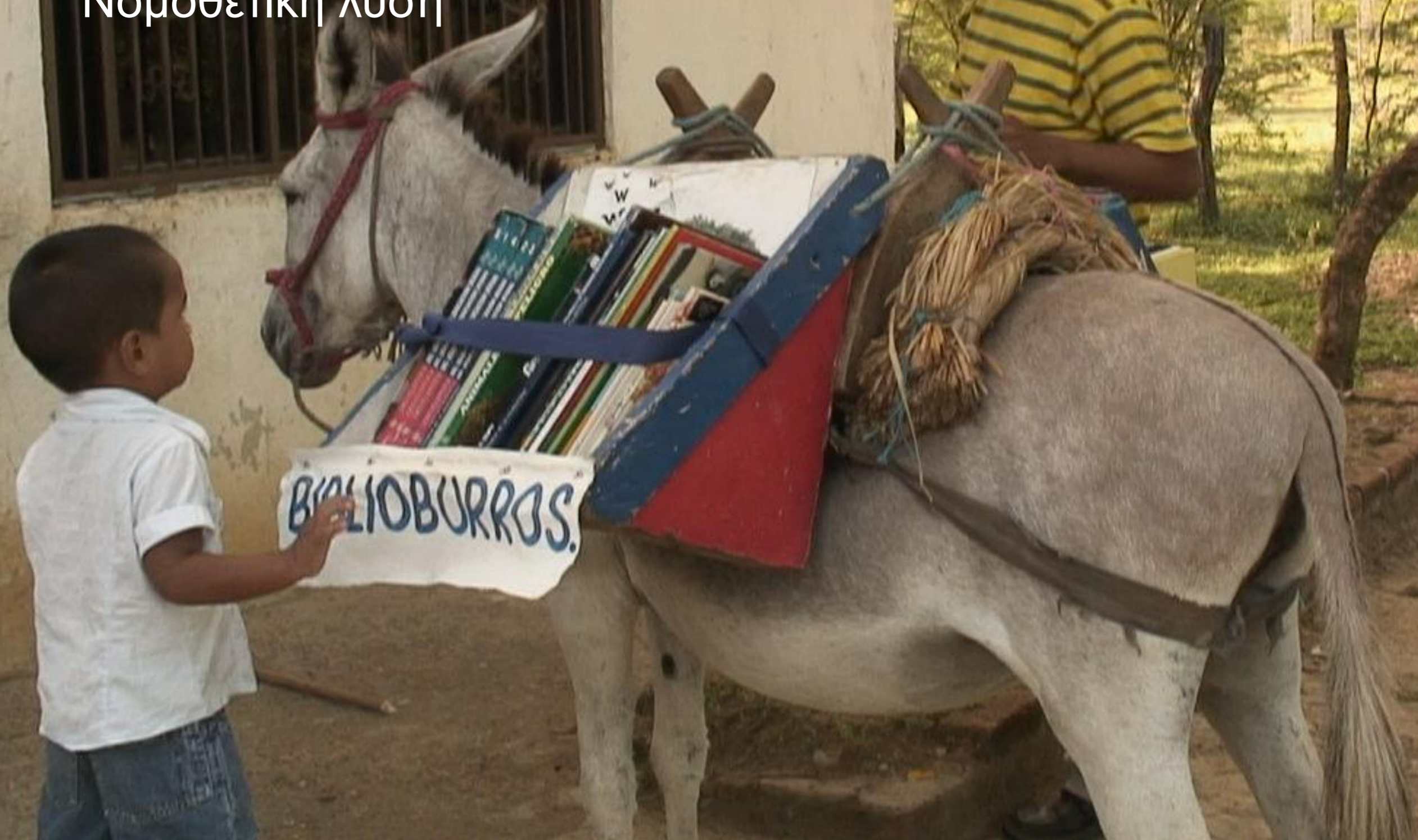

2

**χρειάζεται να κάνω κάτι για να
κατοχυρώσω την πνευματική
μου ιδιοκτησία;**

Όχι!

Η Πνευματική Ιδιοκτησία προστατεύεται χωρίς να απαιτούνται διατυπώσεις!

Αλλά...

- Μπορώ να έχω κάποια σήμανση στο έργο (αρ.10 Ν. 2121/1993)
- Είναι σημαντικό να εξηγή με ποιο τρόπο θέλω να διατίθεται το έργο μου

Μεταπτυχιακές και διδακτορικές διατριβές I

- Ο γενικός κανόνας είναι ότι τα πνευματικά δικαιώματα ανήκουν στο δημιουργό τους, άρα στο φοιτητή (μεταπτυχιακό/ διδακτορικό)
- Θα πρέπει να εξετασθεί εάν έχουν πραγματοποιηθεί στο πλαίσιο κάποιου έργου, οπότε θα ισχύσουν οι κανόνες που περιγράφονται στη σύμβαση απονομής του έργου
- Θα πρέπει να διακριθεί η ιδιοκτησία από τις υποχρεώσεις αδειοδότησης: είναι δλδ δυνατόν η ιδιοκτησία να παραμένει στο φοιτητή, αλλά να υπάρχει υποχρέωση διάθεσης της εργασίας με ανοιχτή άδεια
- Επιπλέον, θα πρέπει να εξετασθεί ο κανονισμός λειτουργίας της Σχολής, του τμήματος ή του προγράμματος σπουδών που μπορεί να καθορίζει ιδιαίτερες υποχρεώσεις των φοιτούντων είτε σε σχέση με το θέμα της αδειοδότησης, είτε σε σχέση με της διάθεσης του υλικού

Μεταπτυχιακές και διδακτορικές διατριβές II

- Η δήλωση All Rights Reserved αφορά στη διάθεση και επιτρέπεται μόνο εφόσον δεν υπάρχει ειδικότερος κανονισμός (σπουδών/ Τμήματος ή προγράμματος)
- Προτείνεται:
 - Να γίνεται σημείωμα αναφοράς στο δημιουργό, το χρόνο δημιουργίας του έργου, το πρόγραμμα/ τμήμα/ σχολή στο οποίο έγινε
 - Εάν διατηρεί τα πλήρη δικαιώματα, τότε το σημείωμα © + τη δήλωση «με την επιφύλαξη παντός δικαιώματος (all rights reserved)
 - Εάν υπάρχει υποχρέωση ανοιχτής αδειοδότησης, τότε τη δήλωση «με την επιφύλαξη κάποιων δικαιωμάτων» + την άδεια Creative Commons με την οποία το υλικό διατίθεται

[κατοχύρωση (Πν . Ιδ)]



Filing of copyright on website, script, program, book, poem, logo, design, style, design, music, design, invention, document, brochure, advertising, song lyrics, make, photos, games ...

Copyright Registration in UK
 Register any creative work, design, project and Website content.
 Get a Legal Proof with Copyright .co.uk !

Copyright .co.uk is the UK reference for private Online Copyright registration Service.

With a network of more than 50 websites worldwide, Copyright.co.uk has been providing online registration and legal proof for over 100 000 creative works, designs, website contents and projects, per year.



Copyright .co.uk Manager

- ▶ Customer Access
- ▶ Register a Copyright
- ▶ Forgot Password
- ▶ Games Rules Published
- ▶ Official Copyright Book
- ▶ Contact us

SHARE

Copyright: Registration and Filing

SHARE

Who must register and protect by copyright?

The copyright is the right that applies to any creation of the mind: literary and artistic creations, works, designs and conceptual creations.



Question

Online -



I think this will be extremely useful. You guys took something we did, and you added to it in a way that will really add important value and really make the copyright system - in a way that it should - work much better.

[Lawrence Lessig, Founder of Creative Commons at the RC Launch-Event](#)

NEWS AND EVENTS 

The Digital Public Domain
Book published, available for download

PUBLISH AND REGISTER YOUR WORKS
[start here](#)

FIND AND VERIFY WORKS
[advanced search](#)

FEATURES INCLUDE

- public certificate
- permanent link to your work and license
- full copyright, Creative Commons or GPL
- earn money with double licensing

FAIR SERVICE

- up to 3 FREE registrations per year
- permanent online certificate
- fair use storage of your work
- digital timestamp valid for 35 years

RECENT WORKS 

SPENTO

registered by [SetteOreDopo](#)

Punk Rock

Type: Audio | **Language:** Italiano | **Grid:** RC-01-LIZ0000001587-9

Why register your work?

Authors and re-mixers need trust when publishing in the Internet. Registered Commons provides a permanent link to the work, its license and a digital timestamp. No matter if it's photography, poetry, a series of blog entries or an open source software project: Now anybody can have secure evidence about the author's permission for re-using it.

Listen!

Joe Benso has produced an audio feature about Registered Commons. Listen to his motivation, to use the service:

[+ AUDIO MP3](#)

Producers can claim, when exactly they have created or published their work. And if you want to use the material, you have secure evidence about the conditions.



FAQ

[What are the registration steps?](#)

we are 86045 users now

creators

corporate



**Είναι πνευματική ΜΟΥ
ιδιοκτησία;**

Είναι το έργο δικό μου I (μέλη ΔΕΠ);

- Δεν απαιτούνται προϋποθέσεις για την κτήση του δικαιώματος (αρ.6) αλλά τεκμαίρεται ως δικαιούχος αυτός που αναγράφεται (αρ.10)
- Εάν εργάζομαι για το δημόσιο καταρχήν ισχύει το αρ.8 οπότε:
 - Εάν δημιουργήθηκε το έργο κατά την εκτέλεση του υπηρεσιακού μου καθήκοντος μεταβιβάζεται στον εργοδότη
 - Εάν είναι εκτός καθηκόντων εξαρτάται από το λεκτικό της σύμβασης
 - Κοιτάω πάντοτε τον κανονισμό του Πανεπιστημίου και τους όρους για (α) μέλη ΔΕΠ και (β) συμβασιούχους

Είναι το έργο δικό μου II (Ερευνητής);

- Δεν ισχύει (κατά τη θεωρία) ό,τι για τα μέλη ΔΕΠ
- Ανήκει στο Ερευνητικό Κέντρο στο οποίο εργάζομαι
- Προσοχή:
 - * στο καταστατικό κείμενο του ερευνητικού οργανισμού για τον οποίο εργάζομαι
 - * στη σύμβασή μου
 - * στο ερευνητικό πρόγραμμα που με χρηματοδοτεί
- Άλλα σημεία:
 - * επιστημονικά υπεύθυνος
 - * επιμέλεια σειράς
 - * το ζήτημα του χρηματοδότη (θέλει να αναφέρεται κι αυτός; Θέλει να διατηρεί το περιουσιακό δικαίωμα;)
 - * σχέση δημιουργού, ερευνητικού κέντρου, επιστημονικού υπευθύνου, χρηματοδότη, εκδότη

Είναι το έργο δικό μου II (φοιτητές);

- Εάν είμαι φοιτητής
 - Κοιτάω κανονισμό (αλλιώς γενικές αρχές ή ειδικοί νόμοι):
 - Εργασίες Μαθημάτων (κανονισμός)
 - Πτυχιακές (κανονισμός)
 - Μεταπτυχιακές (υπάρχει έργο (συγχρηματοδοτούμενο ή ευρωπαϊκό;))
 - Διδακτορικά (υπάρχει έργο;)
 - Κατάθεση σε Πανεπιστήμιο
 - Κατάθεση σε ΕΚΤ

Όροι πρόσβασης και διάθεσης των διδακτορικών διατριβών του ΕΑΔΔ

- Επιτρέπεται η πρόσβαση στα κείμενα και τις βιβλιογραφικές εγγραφές των διδακτορικών διατριβών του ΕΑΔΔ για μελέτη και ανάγνωση
- Η διάθεση αντιγράφων των διδακτορικών διατριβών επιτρέπεται μόνο σε [εγγεγραμμένους χρήστες](#) του ΕΑΔΔ
- Η πρόσβαση σε και η διάθεση διδακτορικών διατριβών του ΕΑΔΔ είναι δυνατή μόνο εφόσον παρέλθει η ημερομηνία αποδέσμευσής τους
- Επιτρέπεται μόνο η προσωπική, μη εμπορική χρήση των διδακτορικών διατριβών για εκπαιδευτικούς ή ερευνητικούς σκοπούς, εκτός αν έχει επιλεγεί άδεια (π.χ. Creative Commons) που ορίζει διαφορετικά.
- Δεν επιτρέπεται η διασκευή, αναπαραγωγή ή περαιτέρω διάθεση μέρους ή του συνόλου μιας διδακτορικής διατριβής από τους χρήστες του ΕΑΔΔ, εκτός αν έχει επιλεγεί άδεια (π.χ. Creative Commons) που ορίζει διαφορετικά.
- Σε περίπτωση που επιτρέπεται η διασκευή, αναπαραγωγή ή περαιτέρω διάθεση μιας διδακτορικής διατριβής, θα πρέπει να λαμβάνει χώρα σύμφωνα με την άδεια που έχει διατεθεί προς τούτο από τον δικαιούχο των πνευματικών δικαιωμάτων επί αυτής, κατόπιν ενημέρωσης του ΕΚΤ αποστέλλοντας ηλεκτρονικό μήνυμα στη διεύθυνση phdtheses@ekt.gr, με τη βιβλιογραφική αναφορά της δημοσίευσης, η οποία θα πρέπει να είναι ως εξής: Επίθετο, Αρχικό ονόματος, Έτος σε παρένθεση, Τίτλος διατριβής με πλάγια γράμματα. Δημοσίευτη Διδακτορική Διατριβή, Πανεπιστήμιο. Τόπος, Χώρα. Παράδειγμα: Watkins, M. (1986). The influence of involvement and information search on consumer's choice of recreation activities. Unpublished Doctoral Dissertation, University of Oregon. Eugene, Oregon, USA.
- Ο δημιουργός διατηρεί το σύνολο των ηθικών του δικαιωμάτων ανεξαρτήτως της άδειας που επιλέγει.

Προσωπικά Δεδομένα

Η υπηρεσία του ΕΑΔΔ ακολουθεί τις διατάξεις για την προστασία δεδομένων προσωπικού χαρακτήρα όπως ο νόμος ορίζει και προσδιορίζεται αναλυτικά στην [«Πολιτική Προστασίας Δεδομένων Προσωπικού Χαρακτήρα του ΕΑΔΔ»](#).

Διαδικασία γνωστοποιήσεων παραβίασης δικαιωμάτων τρίτων

Σε περίπτωση εντοπισμού παραβίασης δικαιωμάτων πνευματικής ιδιοκτησίας ή προσβολής του δικαιώματος προστασίας δεδομένων προσωπικού χαρακτήρα, ο χρήστης υποχρεούται και ο δικαιούχος δικαιούται να το δηλώσει άμεσα στο ΕΚΤ, το οποίο υποχρεούται να αφαιρέσει το σχετικό περιεχόμενο αμελλητί και να διερευνήσει την υπόθεση. Η σχετική ηλεκτρονική αλληλογραφία θα πρέπει να αποστέλλεται στη διεύθυνση phdtheses@ekt.gr.

Είναι το έργο δικό μου III (βιβλιοθήκη);

- **Η βιβλιοθήκη συνήθως δεν έχει δικαιώματα:**
 - μεταφέρει άδειες (βάσεις δεδομένων) ή υποδαδειοδοτεί (ηλεκτρονικά περιοδικά/ βάσεις δεδομένων)
 - χρησιμοποιεί εξαιρέσεις (αναπαραγωγή, δανεισμός)
 - προσφέρει πρόσβαση σε φυσικά αντικείμενα (δημόσιος δανεισμός, ανάγνωση)
 - δημιουργεί παράγωγα έργα (εμπλουτισμός βάσεων δεδομένων)
 - χρησιμοποιεί άδειες (λογισμικό)
- **Εξαιρετικά:**
 - παράγει μεταδεδομένα και τεκμηριώνει
 - παράγει ή τροποποιεί λογισμικό (αποθετήρια, διαδανεισμός κλπ)
 - διαθέτει υλικό μελών ΔΕΠ και φοιτητών (αποθετήρια)
 - παρέχει πρόσβαση σε ανοιχτούς πόρους τρίτων

Είναι το έργο δικό μου IV (διαδανεισμός);

- **Δανείζω σε άλλες βιβλιοθήκες:**
 - βιβλία (φυσικά)
 - περιοδικά (φυσικό αντικείμενο)
 - ΔΕΝ αναπαράγω εκτός εάν:
 - έχω λάβει άδεια (το προβλέπει η σύμβαση μου με το περιοδικό)
 - το υλικό είναι εκτός προστασίας
 - η αναπαραγωγή εμπίπτει στις εξαιρέσεις (εντυποαναπήρια)

Είναι το έργο δικό μου IV (εκδόσεις);

- Τα περισσότερα περιοδικά ζητούν εκχώρηση δικαιωμάτων
- Εναλλακτικά:
 - * μη αποκλειστική αδειοδότηση
 - * πράσινη ανοικτή πρόσβαση
 - * χρυσή ανοικτή πρόσβαση (Ηνωμένο Βασίλειο)
 - * απελευθέρωση μετά από embargo

COPYRIGHT TRANSFER AGREEMENT



Date: _____ Contributor name: _____

Contributor address: _____

Manuscript number (if known): _____

Re: Manuscript entitled _____

_____ (the "Contribution")

for publication in _____ (the "Journal")

published by _____ ("Wiley-Blackwell").

Dear Contributor(s):

Thank you for submitting your Contribution for publication. In order to expedite the editing and publishing process and enable Wiley-Blackwell to disseminate your Contribution to the fullest extent, we need to have this Copyright Transfer Agreement signed and returned as directed in the Journal's instructions for authors as soon as possible. If the Contribution is not accepted for publication, or if the Contribution is subsequently rejected, this Agreement shall be null and void. **Publication cannot proceed without a signed copy of this Agreement.**

A. COPYRIGHT

1. The Contributor assigns to Wiley-Blackwell, during the full term of copyright and any extensions or renewals, all copyright in and to the Contribution, and all rights therein, including but not limited to the right to publish, republish, transmit, sell, distribute and otherwise use the Contribution in whole or in part in electronic and print editions of the Journal and in derivative works throughout the world, in all languages and in all media of expression now known or later developed, and to license or permit others to do so.

3. **Final Published Version.** Wiley-Blackwell hereby licenses back to the Contributor the following rights with respect to the final published version of the Contribution:

- a. Copies for colleagues. The personal right of the Contributor only to send or transmit individual copies of the final published version in any format to colleagues upon their specific request provided no fee is charged, and further-provided that there is no systematic distribution of the Contribution, e.g. posting on a listserve, website or automated delivery.

Προστασία

Ο ρόλος του ανοικτού περιεχομένου

Τι προστασία αποκτά ένα έργο όταν κατατίθεται σε ένα καταθετήριο;

- Η προστασία στο δίκαιο της πν. Ιδιοκτησίας επέρχεται τη στιγμή δημιουργίας του έργου, οπότε η όποια πράξη «κατοχύρωσης» έχει αποδεικτικό και όχι συστατικό χαρακτήρα.
- Η κατάθεση σε καταθετήριο επιτρέπει:
 - (α) σωστή αναφορά στο έργο και το συγγραφέα
 - (β) απόκτηση βεβαίας χρονολογίας σε σχέση με τη δημοσίευση και το περιεχόμενό της
 - (γ) μείωση του κινδύνου λογοκλοπής (plagiarism)

Η ανάρτηση σε καταθετήριο θεωρείται δημοσίευση; Μπορώ να δημοσιεύσω και κάπου άλλου;

- Το τι θεωρείται δημοσίευση αποτελεί θέμα πεδίου (ακαδημαϊκής νόρμας)
- Κατά το ν 2121/1993 αποτελεί πράξη διάθεσης στο κοινό
- Έχει αποδεικτικό και όχι συστατικό του δικαιώματος χαρακτήρα
- Είναι σύνηθες να υπάρχει το pre/post-print στο καταθετήριο και το κυρίως άρθρο σε περιοδικό (ανοιχτής ή κλειστής πρόσβασης)
- Εξαρτάται από την πολιτική του εκδότη.
- Έχει νόημα τα Ακαδημαϊκά Ιδρύματα να ζητούν από τους εκδότες να μην αποκλείουν ερευνητές από το να δημοσιεύουν σε ακαδημαϊκό καταθετήριο.

Πως προστατεύομαι από τη λογοκλοπή;

- Ένα ακαδημαϊκό έργο όσο περισσότερο δημοσιοποιείται τόσο περισσότερο προστατεύεται
- Η δημοσίευση σε ακαδημαϊκό καταθετήριο επιτρέπει την σύνδεση του συγγραφέα με το έργο και αυξάνει τις πιθανότητες προστασίας του έργου
- Λογοκλοπή και προσβολή του δικαιώματος πνευματικής ιδιοκτησίας δεν είναι το ίδιο
- Από τη στιγμή που διαπιστωθεί η λογοκλοπή, ακολουθώ τη διαδικασία που περιγράφεται στον κανονισμό του πανεπιστημίου/ τμήματος/ προγράμματος
- Εάν διαπιστωθεί προσβολή δικαιώματος ακολουθώ τα νόμιμα μέσα προστασίας και επιβολής είτε το περιεχόμενο είναι ανοιχτό είτε όχι
 - Επιστολή
 - Εξώδικη διαμαρτυρία
 - Ασφαλιστικά μέτρα
 - Αγωγή/ Μήνυση

Γιατί το ανοιχτό περιεχόμενο με κατοχυρώνει;

- Γίνεται ξεκάθαρο με τα σημειώματα ότι το έργο είναι προστατευμένο
- Αποσαφηνίζεται το θέμα του δικαιούχου των δικαιωμάτων
- Έχουμε ημερομηνία δημιουργίας και δημοσίευσης του έργου
- Έχουμε σαφή αδειοδότηση
- Έχουμε σαφή περιγραφή του τρόπου αναφοράς

3

**πως θα κάνει κάποιος αναφορά
στο έργο μου;**

Η σωστή αναφορά είναι ίσως το πιο σημαντικό ζητούμενο στο ανοικτό περιεχόμενο, ο λόγος για τον οποίο οι περισσότεροι δημιουργοί θέλουν να ανοίξουν το περιεχόμενό τους και για το λόγο αυτό θα πρέπει να δίδεται ιδιαίτερη έμφαση σε αυτήν.

Καλές Πρακτικές Αναφοράς

- Αφιερώνω μια σελίδα του έργου μου στην οποία αναφέρω πως θέλω να αναφέρομαι
- Συμπεριλαμβάνω τα ακόλουθα στοιχεία:
 - Ποιοί είναι οι δημιουργοί
 - Σημείωμα Αναφοράς
 - Σημείωμα Χρήσης Έργου Τρίτων
 - Σημείωμα Αδειοδότησης
 - Διατήρηση Σημειωμάτων
 - Σημείωμα Ιστορικού Εκδόσεων του Έργου (όπου χρειάζεται)

Ποιοί είναι οι δημιουργοί (πρότυπο)

- “Στην υλοποίηση του έργου αυτού συνέβαλαν οι: <ΟΝΟΜΑΤΑ>”

ή

- “Το έργο αυτό δημιουργήθηκε από τους: <ΟΝΟΜΑΤΑ>”

Σημείωμα Αναφοράς (πρότυπο)

• "Copyright ΠΑΜΑΚ, Πρόδρομος
Τσιαβός 2014 Πρόδρομος Τσιαβός.
«Βασικές Αρχές Πνευματικής
Ιδιοκτησίας για Βιβλιοθήκες».
Έκδοση: 4.0. Θεσσαλονίκη 2014.
Διαθεσιμο από τη δικτυακή διεύθυνση
[εδώ](#), 24/04/2017."

Δικαιούχος

Δημιουργός

Σημείωμα Χρήσης Έργου Τρίτου (πρότυπο)

• Το Έργο αυτό κάνει χρήση των ακόλουθων έργων:

<αναφορά><άδεια με την οποία διατίθεται> κτλ

<αναφορά><άδεια με την οποία διατίθεται>κτλ

Σημείωμα Αδειοδότησης (πρότυπο)

Το παρόν υλικό διατίθεται με τους όρους της άδειας χρήσης Creative Commons Αναφορικά Παρόμοια Διανομή 4.0 [1] ή μεταγενέστερη, Διεθνής Έκδοση.



Η άδεια αυτή ανήκει στις άδειες που ακολουθούν τις προδιαγραφές του Ορισμού Ανοικτής Γνώσης [2], είναι ανοικτό πολιτιστικό έργο [3] και για το λόγο αυτό αποτελεί ανοικτό περιεχόμενο [4].

[1] <http://creativecommons.org/licenses/by-sa/4.0/>

[2] <http://opendefinition.org/okd/ellinika/>

[3] <http://freedomdefined.org/Definition/EI>

[4] <http://opendefinition.org/buttons/>

Σημείωμα Αδειοδότησης

Το παρόν υλικό διατίθεται με τους όρους της άδειας χρήσης Creative Commons Αναφορά, Μη Εμπορική Χρήση[2] Παρόμοια Διανομή 4.0 [1] μεταγενέστερη, Διεθνής Έκδοση. Εξαιρούνται τα αυτοτελή έργα τρίτων π.χ. φωτογραφίες, διαγράμματα κ.λ.π., τα οποία εμπεριέχονται σε αυτό και τα οποία αναφέρονται μαζί με τους όρους χρήσης τους στο «Σημείωμα Χρήσης Έργων Τρίτων». Η άδεια αυτή ΔΕΝ είναι εγγεκριμένη ως άδεια Ελεύθερων Πολιτιστικών Έργων.[3]



[1] <http://creativecommons.org/licenses/by-nc-sa/4.0/>

[2] Ως Μη Εμπορική ορίζεται η χρήση:

- που δεν περιλαμβάνει άμεσο οικονομικό όφελος διανομέα του έργου και αδειοδόχο από την χρήση του έργου
- που δεν περιλαμβάνει οικονομική συναλλαγή ως προϋπόθεση για τη χρήση ή πρόσβαση στο έργο
- που δεν προσπορίζει στο διανομέα του έργου και αδειοδόχο έμμεσο οικονομικό όφελος (π.χ. διαφημίσεις) από την προβολή του έργου σε διαδικτυακό τόπο
- αυτή για την οποία υπάρχει οικονομική συναλλαγή, εάν η χρήση αυτή δε σχετίζεται με το έργο (π.χ. διδασκαλία) ή αποτελεί υπηρεσία προστιθέμενης αξίας (π.χ. κόστος εκτύπωσης).

Ο δικαιούχος μπορεί να παρέχει στον αδειοδόχο ξεχωριστή άδεια να χρησιμοποιεί το έργο για εμπορική χρήση, εφόσον αυτό του ζητηθεί.

[3] Δείτε τον ορισμό των Ελεύθερων Πολιτιστικών Έργων καθώς και τις άδειες που εμπίπτουν στον ορισμό αυτό εδώ

<http://creativecommons.org/freeworks>

Διατήρηση Σημειωμάτων (πρότυπο)

“Οποιαδήποτε αναπαραγωγή ή διασκευή του υλικού θα πρέπει να συμπεριλαμβάνει:

- Το Σημείωμα Αναφοράς
- Το Σημείωμα Αδειοδότησης
- Τη δήλωση διατήρησης Σημειωμάτων
- Το σημείωμα χρήσης έργων τρίτων (εφόσον υπάρχουν)

μαζί με τους συνοδευόμενους υπερσυνδέσμους.”

Σημείωμα Ιστορικού Εκδόσεων Έργου

“Το παρόν έργο αποτελεί έκδοση 2.3

Έχουν προηγηθεί οι κάτωθι εκδόσεις:

- Έκδοση $X_1.Y_1.Z_1$ διαθέσιμη εδώ. (Συνδέστε στο «εδώ» τον υπερσύνδεσμο).
- Έκδοση $X_2.Y_2.Z_2$ διαθέσιμη εδώ. (Συνδέστε στο «εδώ» τον υπερσύνδεσμο).
- Έκδοση $X_3.Y_3.Z_3$ διαθέσιμη εδώ. (Συνδέστε στο «εδώ» τον υπερσύνδεσμο).”

4

**ΤΙ ΓΙΝΕΤΑΙ ΕΑΝ ΧΡΗΣΙΜΟΠΟΙΩ ΈΡΓΟ
ΤΡΙΤΟΥ;
(εκκαθάριση)**

Η εκκαθάριση δικαιωμάτων πραγματοποιείται σε στάδια τα οποία έχουν ως εξής:

(α) αξιολόγηση εάν πρόκειται για έργο επί του οποίου υφίστανται δικαιώματα πνευματικής ιδιοκτησίας ή αποτελεί μέρος του Δημοσίου Τομέα

(β) αξιολόγηση αν η συγκεκριμένη χρήση του έργου εντάσσεται στις εξαιρέσεις και περιορισμούς του δικαιώματος

(γ) εκτίμηση της ύπαρξης αναγκαστικών ή συλλογικών αδειών για τη σκοπούμενη χρήση

(δ) εκτίμηση του αν υπάρχουν τυποποιημένες άδειες για το συγκεκριμένο έργο/ χρήση

(ε) δράσεις υποκατάστασης

(στ) εκτίμηση του αν το έργο εντάσσεται στα ορφανά έργα

(ζ) αναζήτηση δικαιούχου και λήψη αδειών

Ειδικές κατηγορίες υλικού:

- Αρχαιολογικό Υλικό: ζητείται άδεια από την οικεία Εφορία Αρχαιοτήτων + άδεια από το Κεντρικό Αρχαιολογικό Συμβούλιο
- Υλικό που διαχειρίζονται οργανισμοί Συλλογικής Διαχείρισης: λαμβάνω άδεια από αυτούς
- Στατιστικά Στοιχεία: ειδική άδεια από τον πάροχο
- Προσωπικά Δεδομένα: νόμιμη βάση επεξεργασίας ή συγκατάθεση του υποκειμένου
- Εμπιστευτικά Στοιχεία: υποχρεώσεις ανωνυμοποίησης/περιορισμοί στη διάθεση
- Άλλοι συμβατικοί περιορισμοί

Οι ενέργειες αυτές μπορούν σε αδρές γραμμές να παρουσιαστούν στο κατωτέρω διάγραμμα:

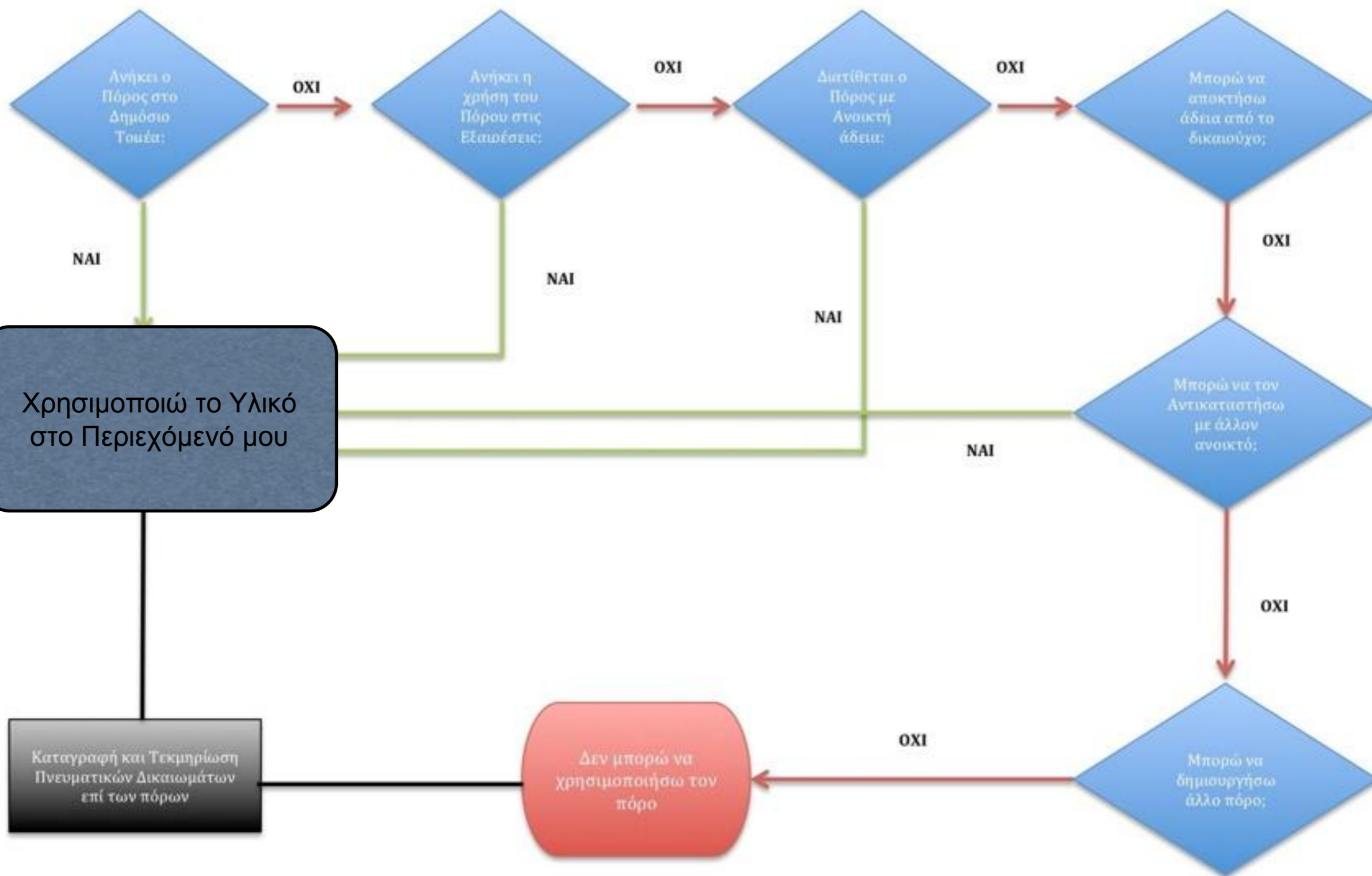

Ειδικές περιπτώσεις

Έχει η βιβλιοθήκη υποχρέωση ενημέρωσης του καταθέτη για τις υποχρεώσεις εκκαθάρισης από πλευράς του;

- Όχι: δεν υπάρχει σχετική νομική υποχρέωση
- Ναι:
 - είναι καλή πρακτική για να μη βρεθεί να έχει υλικό που παραβιάζει δικαιώματα τρίτων
 - Μπορεί να τον ενημερώνει για τις βασικές πράξεις εκκαθάρισης που μπορεί να πραγματοποιήσει ο ίδιος
 - Θα πρέπει να έχει κάποια δήλωση αποποίησης ευθύνης που να δηλώνει ότι ο καταθέτης έχει πραγματοποιήσει το σύνολο των ενεργειών εκκαθάρισης που είναι αναγκαίες προκειμένου το υλικό να μπορεί να διατεθεί με την άδεια που χρησιμοποιεί/ προτείνει η βιβλιοθήκη

Τι συμβαίνει με την κατάθεση ειδικών κατηγοριών υλικών που περιέχονται σε μια εργασία;

- Για αρχαιολογικό υλικό, πρέπει να γίνει ενημέρωση της εφορίας/ ΚΑΣ
- Για εμπιστευτικό υλικό (Π.χ. που αφορά επιχειρήσεις), θα πρέπει να έχει αποκτήσει ο καταθέτης τις σχετικές άδειες πρώτα

Τι συμβαίνει με το υλικό που περιέχεται στην εργασία και έχει ήδη δημοσιευθεί;

- Εξαρτάται από τη συμφωνία του καταθέτη με τον εκδότη:
 - Μπορεί να επιτρέπεται εάν πρόκειται για παραλλαγή και όχι για το ίδιο έργο
 - Μπορεί να επιτρέπεται η κατάθεση αυτούσιας της εργασίας μετά από μια περίοδο embargo
 - Μπορεί να επιτρέπεται η κατάθεση της εργασίας ως pre/post print εάν το προβλέπει η σύμβαση με τον εκδότη
 - Μπορεί να απαγορεύεται η κατάθεση
 - Σε κάθε περίπτωση θα πρέπει να εξετασθεί η συμβατότητα του κανονισμού στον οποίο υπάγεται ο καταθέτης με τη σύμβαση που έχει υπογράψει με τον εκδότη

παραδείγματα χρήσης υλικού

Πόσα έργα υπάρχουν;

Ποιοί έχουν τα δικαιώματα;

Ερωτήματα:

Τι μπορώ να κάνω;

(α)

ΕΙΛΙΚΟΝΕΣ

(ΈΡΓΟ ΠΟΥ

ΠΕΡΙΕΧΕΤΑΙ ΣΕ

ΕΚΔΟΣΗ)

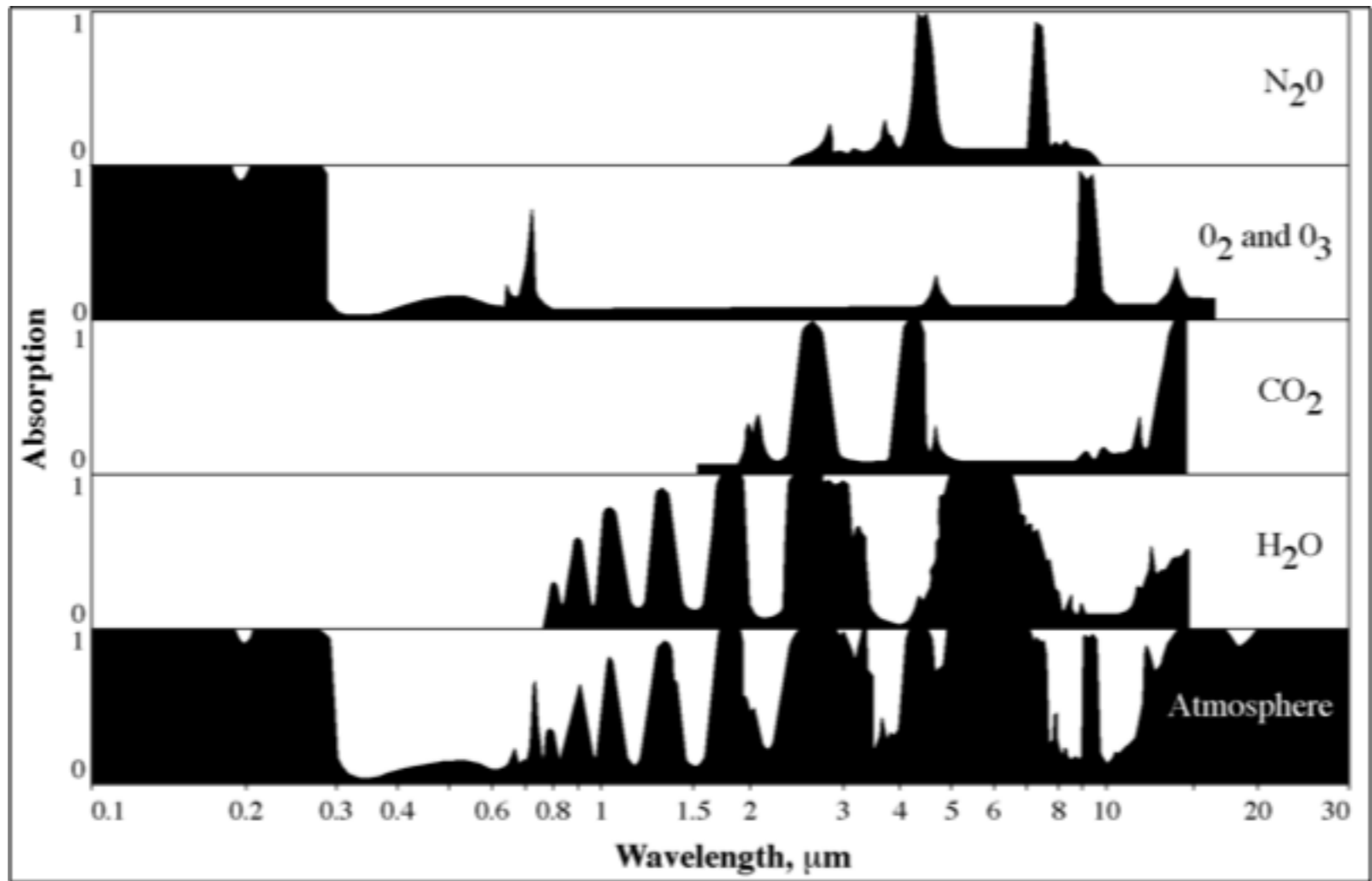

Κατοπτρική και ισότροπη ανάκλαση

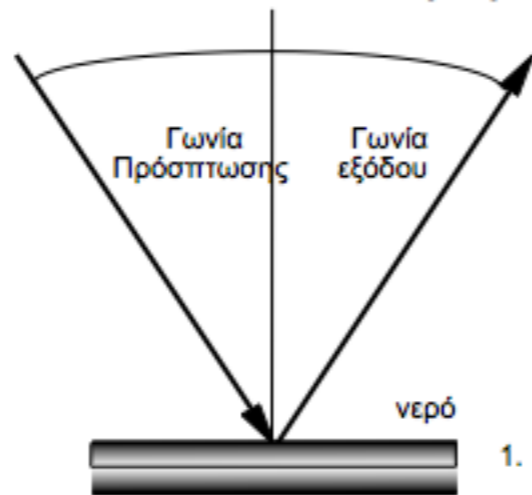

1.

Τέλεια κατοπτρική ανάκλαση

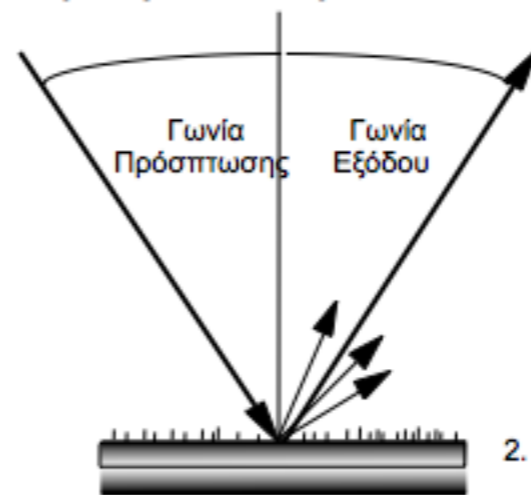

2.

Σχεδόν τέλεια κατοπτρική ανάκλαση



3.

Σχεδόν τέλεια διάχυση

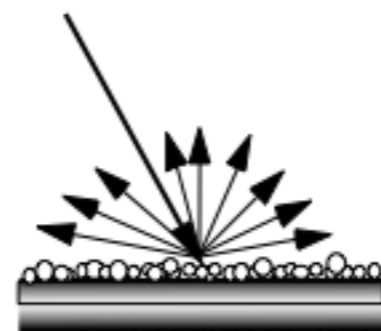

4.

Μια επιφάνεια Lambertian

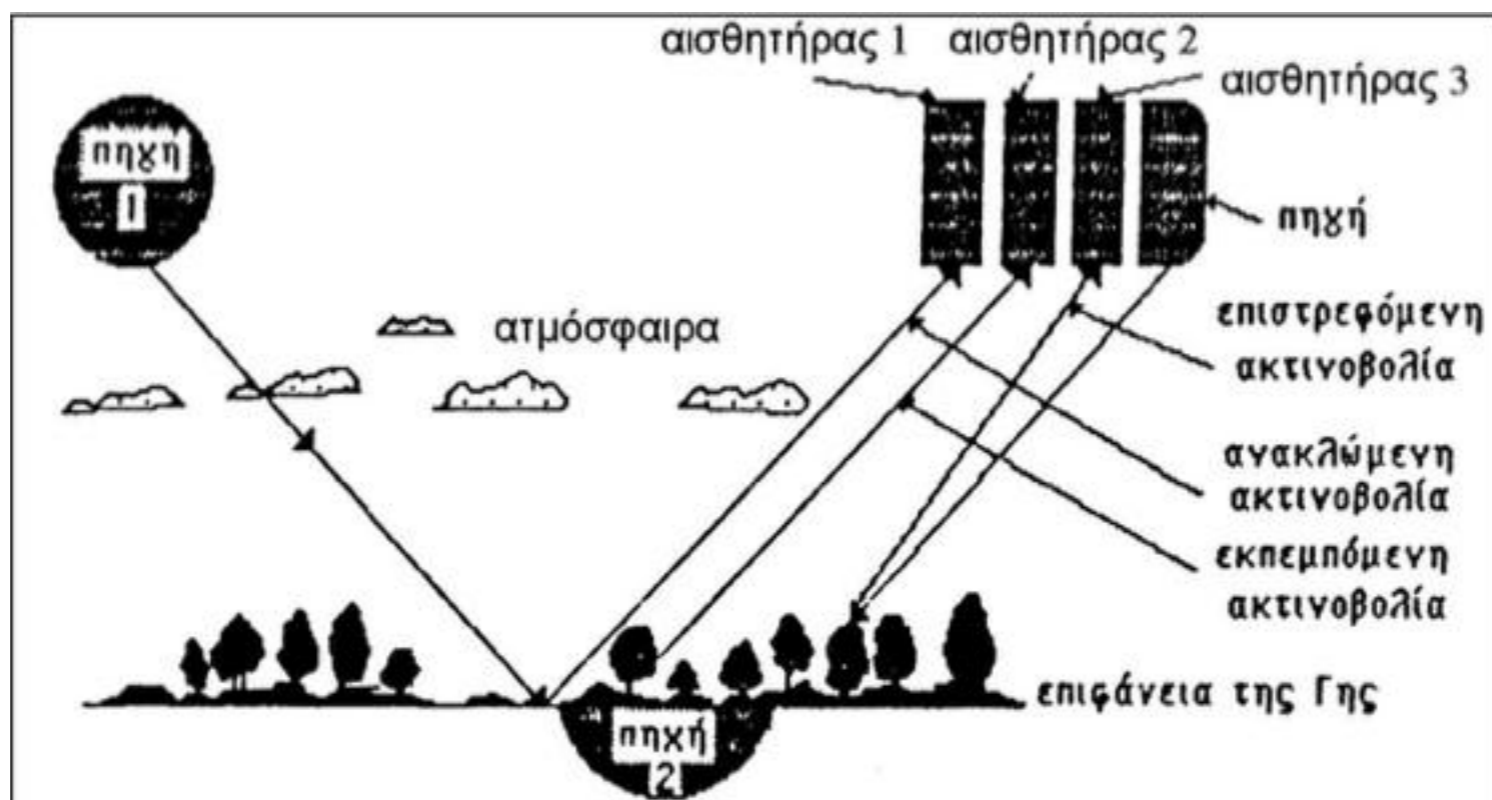

Ιστορία της Φωτογραφίας και Αεροφωτογραφίας



Η πρώτη φωτογραφία

Η πρώτη φωτογραφία ελήφθη από τον Joseph Nicéphore Niépce το 1827.

Η έκθεση τελείωσε σε 8 ώρες και χρησιμοποιήθηκε ένα γαλάκτωμα από άσφαλτο της Ιουδαίας: ένα είδος ασφάλτου.





Η πρώτη φωτογραφία

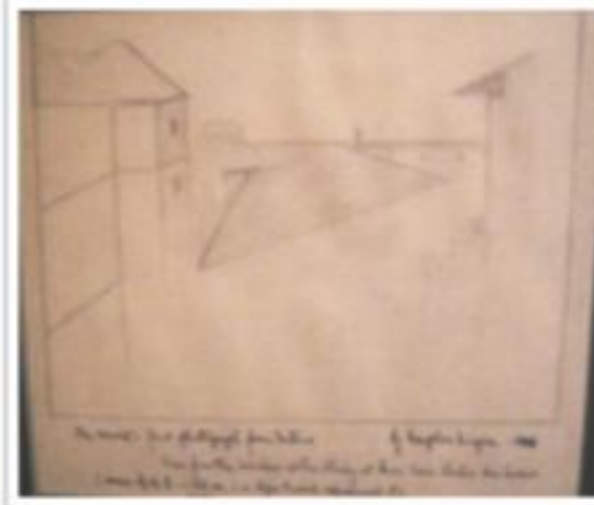

Σκίτσο της ίδιας φωτογραφίας



Polyester felt mineral coated	5 mm
Wovenglass felt	4.5 mm
Glassweb felt	2 mm
Mopping adhesive	1.5 mm
Insulation	
Substrate	

Mopping adhesive = 1 kg/m² R 85/25
 Glass web felt = glass web impregnated with 60 g/m² R85/25 containing 20% filler.
 Under felt = Woven glass carrier 200 g/m², impregnated with 250 g/m² 80/100 bitumen with a 3.5 kg/m² coating.
 Over felt = Polyester carrier 330 g/m², impregnated with 700 g/m² B200 coated with 3.5 kg/m² bitumen containing 20% filler and surfaced with 1300 g/m² mineral protection.
 The top two felts are torch applied.

This system is mainly used in Germany, with developments in polyester carriers.

$$\Sigma F_w = F_r + F_L + F_s$$

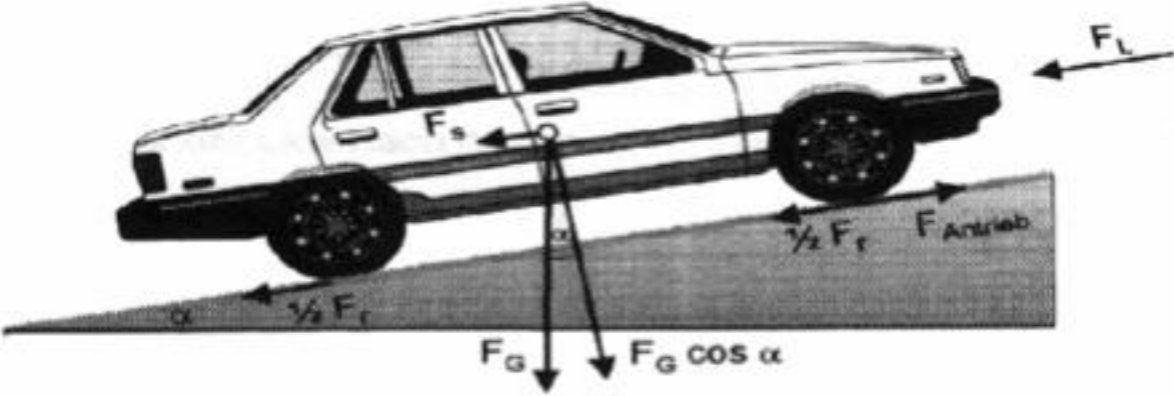

Speed V_d or V_{g5} (kph)	Assumed Side Friction Factors (f)			Acceptable Side Friction Factors (f_{g5})
	AASHTO (U.S.)	RAS-L-1 (Germany)	Highway Link Design (U.K.)	Interurban road curves (Greece)
60	.153	.142	.090	.328
70	.146	.126	.090	.232
80	.140	.111	.090	.154
90	.128	.098	.090	.091
100	.116	.087	.090	.039

Η γραφική αναπαράσταση των δεδομένων του Πίνακα ακολουθεί στο παρακάτω γράφημα όπου είναι σαφής η απόκλιση μεταξύ των τιμών του συντελεστή τριβής από τους κανονισμούς των τριών χωρών και των τιμών όπως προκύπτουν από την ερευνητική προσπάθεια για τον ελληνικό χώρο.

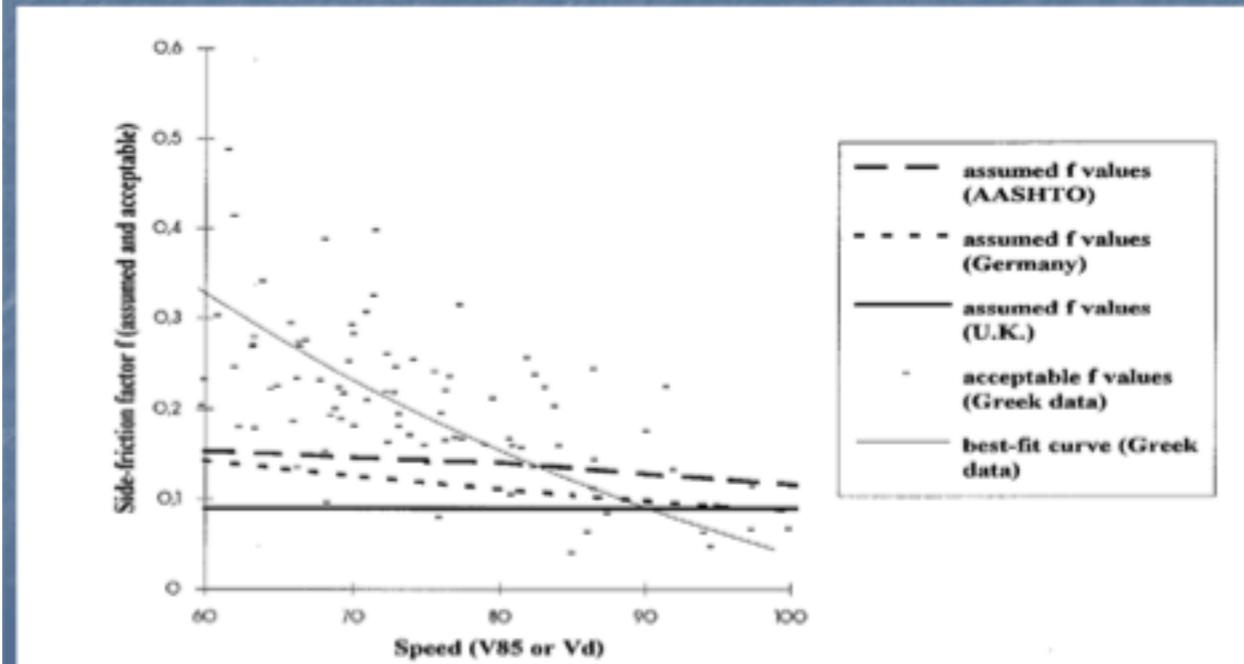

Απλοί κανόνες

1. Πρέπει να κοιτάω τρία στρώματα:

(α) έργο

(β) φωτογράφος/ δημιουργός (εάν είναι σχετικό)

(γ) έκδοση

* για καθένα κάνω διαδικασία εκκαθάρισης

* ξεκινάω από το γ στο α

2. Εάν το έργο βρίσκεται σε βιβλίο
- (α) κοιτάω εάν είναι
- στο δημόσιο τομέα
 - με ανοικτή άδεια
- (β) αν όχι επικοινωνώ με τον εκδότη

ΔΕΝ ανεβάζω χωρίς να ρωτήσω

3. Εάν έχω βγάλει τη φωτογραφία εγώ
=> κοιτάω να δω εάν το έργο
(α) είναι στο δημόσιο τομέα
(β) είχε δοθεί με ανοικτή άδεια

Αλλιώς => επικοινωνώ με το δημιουργό

4. Πως ψάχνω να βρω το δημιουργό



[camera icon] [keyboard icon] [search button]



Αναζήτηση βάσει εικόνας ✕

Πραγματοποιήστε αναζήτηση στο Google χρησιμοποιώντας εικόνες, αντί για κείμενο. Προσπαθήστε να σύρετε μια εικόνα εδώ.

Επικόλληση διεύθυνσης URL εικόνας 🗄️

Μεταφόρτωση εικόνας

Αναζήτηση βάσει εικόνας

(β)

ΕΙΚΟΝΕΣ

(εργα

από δική μου

φωτογραφία)



Εάν ο καλλιτέχνης εν ζωή και το
κυρίως
θέμα το έργο, τότε

- * πρέπει να ζητήσω άδεια
- * τουλάχιστον να κάνω αναφορά
- * να γνωστοποιήσω Επιμελητήριο
Εικαστικών Τεχνών

Εάν πρόκειται για απλή φωτογραφία αντικειμένου (για το οποίο δεν υπάρχει κάποιος ρητός περιορισμός) απλώς τη χρησιμοποιώ

(w)

ΕΙΚΟΝΕΣ

(εργα τέχνης /

κτίρια

από δική μου

φωτογραφία +

προσωπο)





- * ζητώ την άδεια του προσώπου
(προσωπικά δεδομένα - δεοντολογία)
- * μπορεί να θεωρηθεί ότι εμπίπτει
στις εξαιρέσεις
- * ο κανόνας του 1/3

(5)

ΕΙΛΚΟΝΕΣ

(ΚΤΙΡΙΑ

— ΑΠΟ ΈΚΔΟΣΗ)



Bild 18:
Förderung der
heißen Bitumen-
Klebmasse zur
Verwendungs-
stelle mittels
Bitumenpump-
kocher.

B
A
w
G
b
k
a
v
B
b
s
a
b
e
w
W
n
n
d
A
r
p



Bild 2/3: Sulfurpflanz Industriehallen.





ΕΙΔΙΚΑ ΘΕΜΑΤΑ ΔΟΜΙΚΩΝ ΥΛΙΚΩΝ
ΘΕΜΑ: ΑΣΦΑΛΤΙΚΑ ΠΛΑΚΙΔΙΑ

1. Αφορά τα έργα που έχουν γίνει πριν το 1830 ή υποψιάζομαι ότι μπορεί να έχουν ανακηρυχθεί ως μνημεία πολιτιστικής κληρονομιάς

2. Πρέπει να κοιτάω 3 στρώματα:

(α) έργο (εκτός προστασίας πνευματικής ιδιοκτησίας - εντός αρχαιολογικού νόμου)

(β) φωτογράφος

(γ) έκδοση

* για καθένα κάνω διαδικασία εκκαθάρισης

* ξεκινάω από το γ στο α

Home Layout Document Elements Tables Charts SmartArt Review

Font: Times New Roman, 12, Bold, Italic, Underline, Text Color, Font Color, Paragraph Spacing, Bullets, Numbering, Indentation, Alignment, Line and Paragraph Spacing, Styles: AaBbCcDdEe, AaBbCcDdE, AaBbCcDdE, AaBbCcD, AaBbCcDdEe, AaBbCcDd, Insert: Text Box, Shape, Picture, Themes: AaBbCcDdEe

**ΕΛΛΗΝΙΚΗ ΔΗΜΟΚΡΑΤΙΑ
ΥΠΟΥΡΓΕΙΟ ΠΟΛΙΤΙΣΜΟΥ
& ΤΟΥΡΙΣΜΟΥ**

(Συμπληρώνεται ο τίτλος
της υπηρεσίας προς την
οποία απευθύνεται η αίτηση) **ΠΡΟΣ:**

Α Ι Τ Η Σ Η

**ΓΙΑ ΤΗ ΧΟΡΗΓΗΣΗ ΑΔΕΙΑΣ ΧΡΗΣΗΣ ΕΙΚΟΝΩΝ ΑΡΧΑΙΟΛΟΓΙΚΟΥ
ΠΕΡΙΕΧΟΜΕΝΟΥ ΣΤΟ ΔΙΑΔΙΚΤΥΟ**

(Βάσει του άρθρου 46 του Ν. 3028/02 και της Κοινής Υπουργικής Απόφασης με αριθμ.
ΥΠΠΟ/ΓΔΑΠΚ/ΔΜΕΕΠ/Γ2/Φ51-52-54/81397/2199/12.09.2005, Φ.Ε.Κ.
1491/Β/27.10.2005)

ΗΜΕΡΟΜΗΝΙΑ:

ΣΤΟΙΧΕΙΑ ΑΙΤΟΥΝΤΟΣ /ΑΙΤΟΥΣΑΣ

Όνοματεπώνυμο:

Επάγγελμα /Ιδιότητα:

Διεύθυνση:

Ιδιωτικό εκπαιδευτικό ίδρυμα

Ερευνητικό ίδρυμα

Εκδοτικός οργανισμός

Μέσα Μαζικής Ενημέρωσης

Τουριστικό Γραφείο

Εταιρεία παροχής τουριστικών πληροφοριών μέσω διαδικτύου

Τράπεζα εικόνων

Διαφημιστική εταιρεία

Άλλος (σύντομη και περιεκτική διευκρίνιση):

ΝΟΜΙΚΟ ΚΑΘΕΣΤΩΣ ΦΟΡΕΑ:

α)Νομικό Πρόσωπο Δημοσίου Δικαίου

β)Νομικό Πρόσωπο Ιδιωτικού Δικαίου

γ)Ιδιωτικός Φορέας

δ)Φυσικό Πρόσωπο

- * αναφέρω την άδεια με την οποία θέλω να το χρησιμοποιήσω
- * εάν έχει ήδη εκδοθεί ρωτάω τον εκδότη εάν έχει άδεια να το υποαδειοδοτήσει
- * εάν είναι τμήμα εικόνας κάνω αναφορά σύμφωνα με τα όσα ορίζονται στο 19 του Ν. 2121/1993

Παραδείγματα χρήσης προστατευμένου υλικού

Φωτογραφία

Αρχική φωτογραφία πηγής

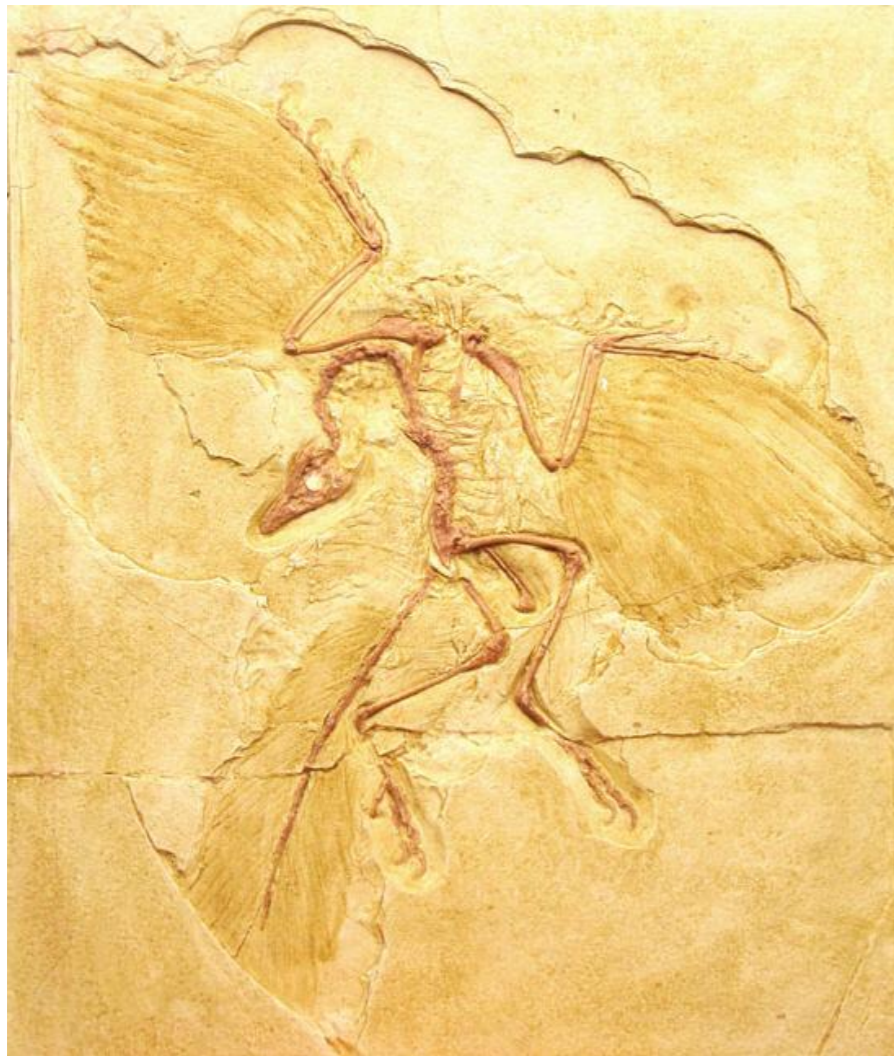

Αρχαιοπτέρυξ, το απολίθωμα δείχνει ότι τα προϊστορικά πουλιά είχαν οδοντοστοιχία.

✓ Αποσπασματική χρήση

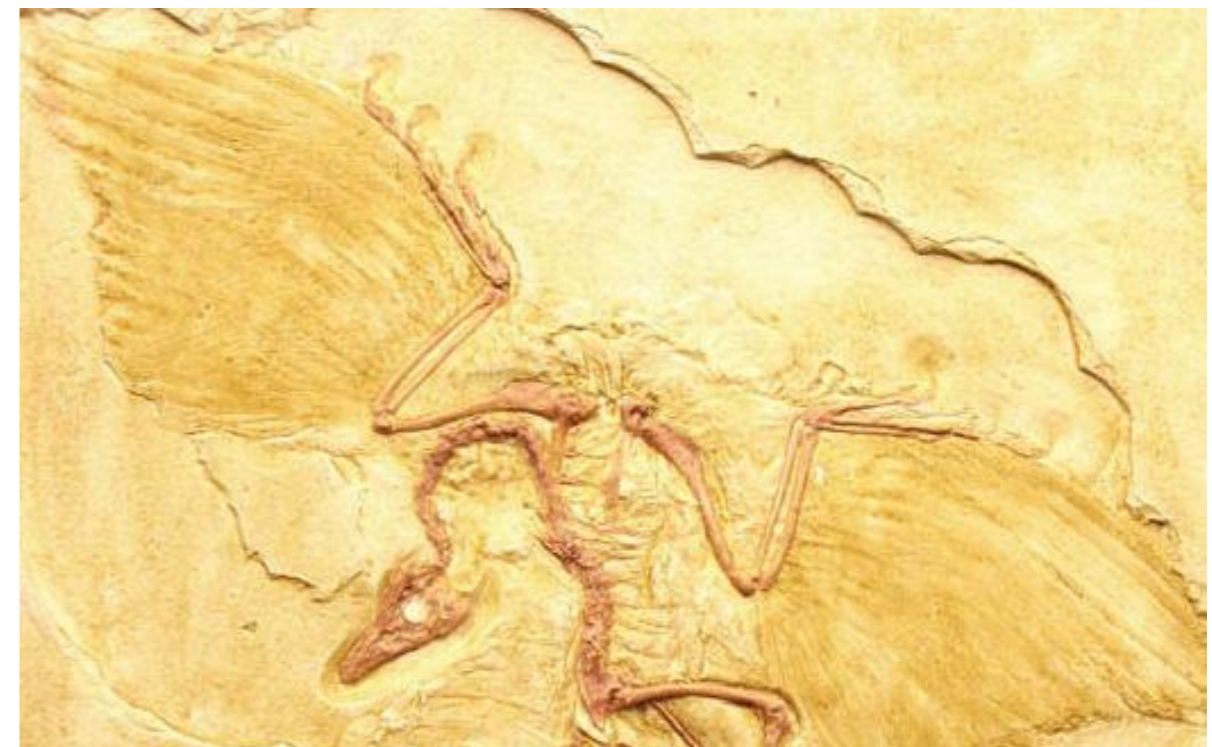

✓ Πηγή

✓ Λεζάντα

Πηγή: Brian Switek, *Written in Stone: Evolution, the Fossil Record, and Our Place in Nature*, Bellevue Literary Press, 2010.

(3)

ΕΙΚΟΝΕΣ

(ΚΤΙΡΙΑ-

ΛΕΠΤΟΜΕΡΕΙΕΣ

- ΔΙΚΗ ΜΟΥ

ΦΩΤΟΓΡΑΦΙΑ)

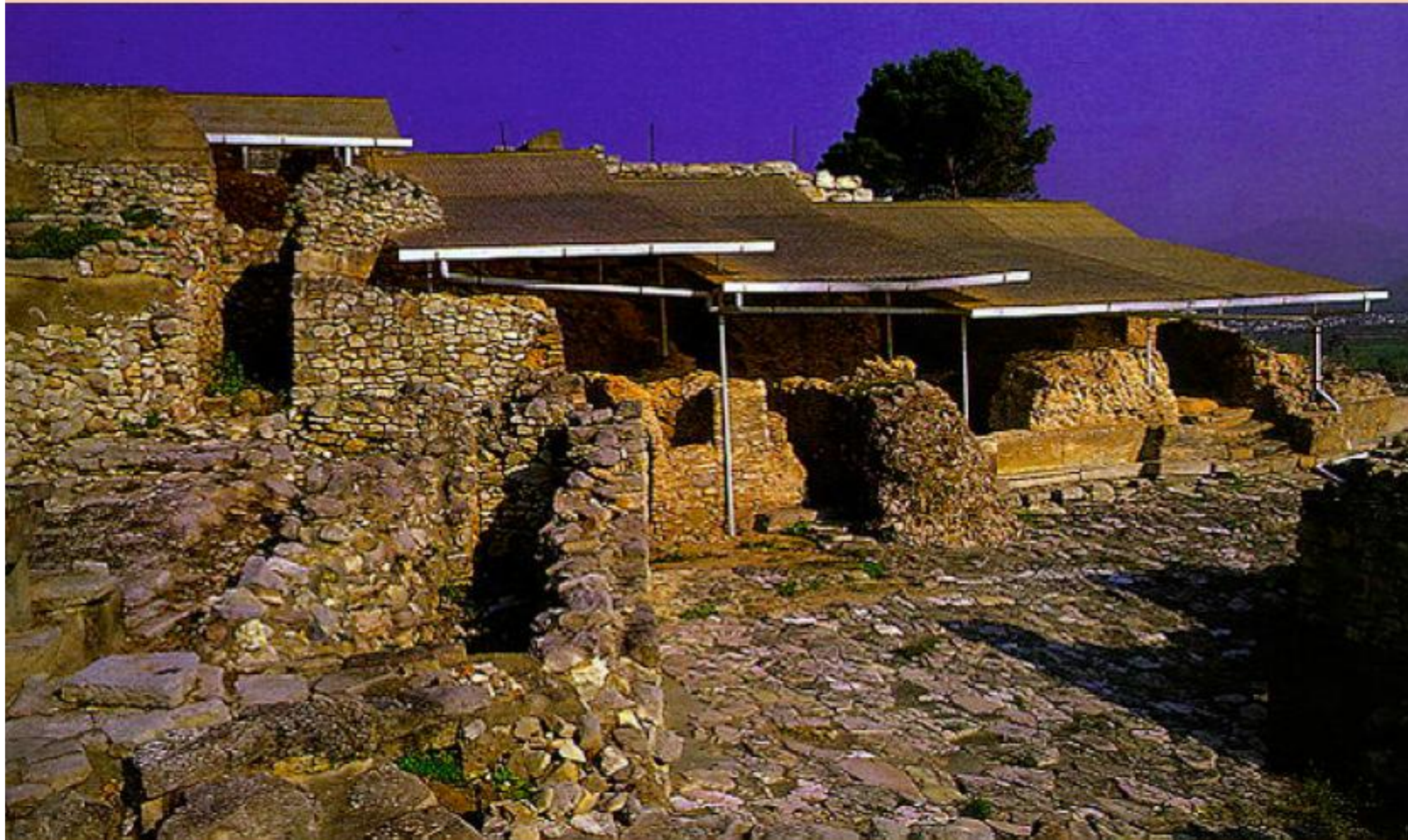

Φαιστός: Τμήμα του παλαιοανακτορικού συγκροτήματος. Διακρίνεται η Δυτ. πρόσοψη



A

B

QUARTIER M

- * χρειάζεται η άδεια του 3028/2002 γιατί θα δώσω τη φωτογραφία με ανοικτή άδεια
- * αναφέρω στην αίτηση την άδεια την οποία θα χρησιμοποιήσω

(σ τ)

ΕΙΚΟΝΕΣ

(ΦΩΤΟΓΡΑΦΙΕΣ)

A photograph of an industrial facility, possibly a refinery or power plant, with several tall smokestacks emitting thick plumes of white smoke. The scene is captured at sunset or sunrise, with a warm, orange and yellow glow in the sky. The industrial structures are silhouetted against the bright sky, and their lights are reflected in a body of water in the foreground. The water is calm, creating clear reflections of the buildings and the sky. The overall mood is industrial and atmospheric.

2Θ3-67

Θεωρία Χωροταξίας:
Θεωρίες χωρικής ανάπτυξης

Χωροθέτηση
Οικονομικών Δραστηριοτήτων

Γρηγόρης Καυκαλάς



Κινητή τηλεφωνία

Ανδρέας Βέγλης



Η Κνωσός και η περιοχή της
Από Ανατ προς Δυτ.

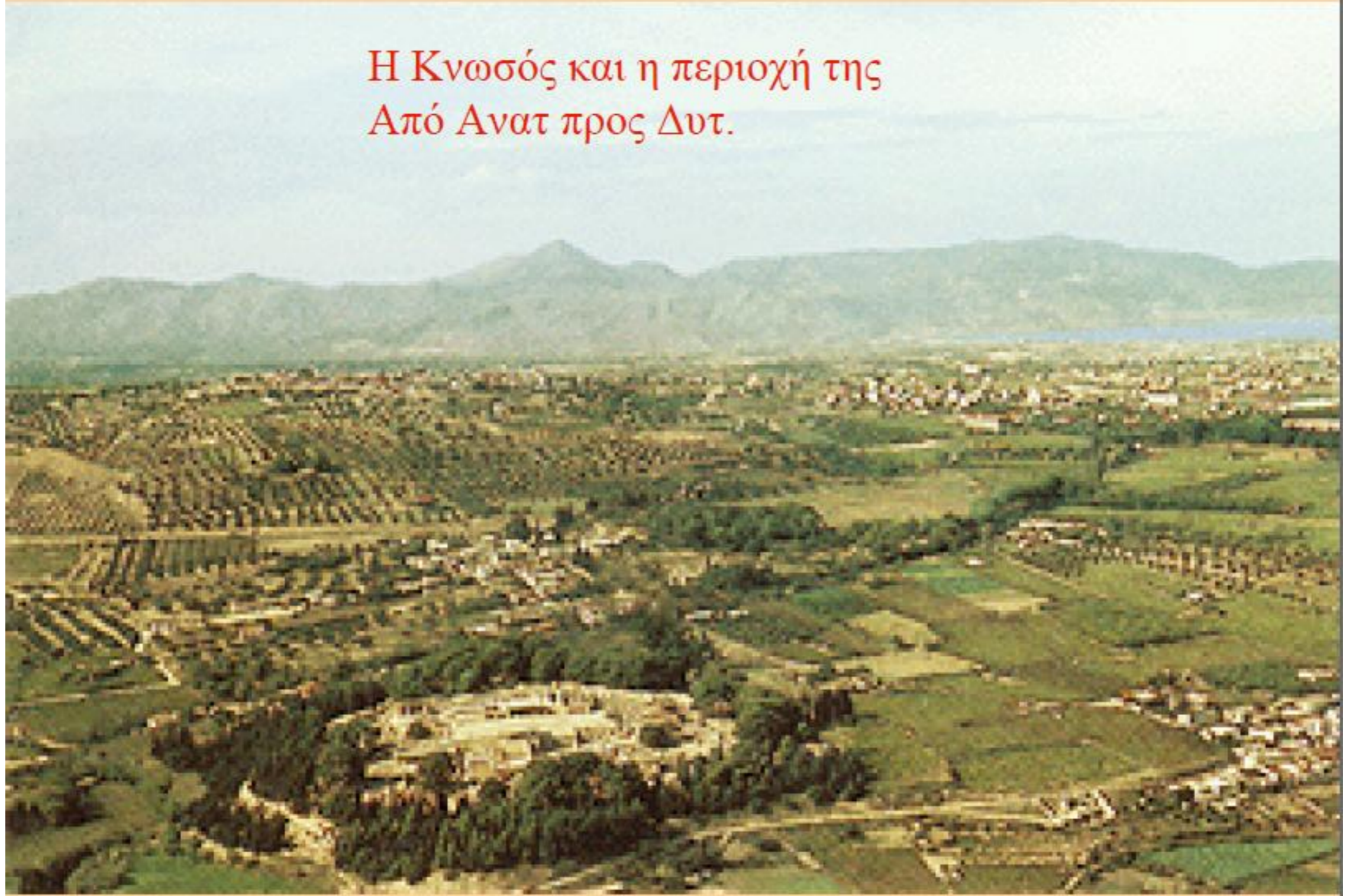

Μία από τις πρώτες κάμερες που κατασκευάστηκε για τον Louis Daguerre στη Γαλλία.



Louis Jacques Mande Daguerre



Φωτογραφία από Αερόστατο
Balloon Photography

Πλάγια αεροφωτογραφία του κέντρου της **Βοστώνης**, η οποία ελήφθη από τους Samuel A. King και J. W. Black από ένα αερόστατο από ύψος 1,200 ft. στις **13 Οκτωβρίου του 1860**.



ΕΙΔΙΚΑ ΘΕΜΑΤΑ ΔΟΜΙΚΩΝ ΥΛΙΚΩΝ
ΘΕΜΑ: ΑΣΦΑΛΤΙΚΑ ΠΛΑΚΙΔΙΑ

ΣΥΣΤΗΜΑΤΑ ΗΧΟΤΡΟΦΟΔΟΣΙΑΣ: ΜΟΝΑΔΕΣ ΕΓΓΡΑΦΗΣ

Ηχητική εγγραφή σε φιλμ (Κινηματογράφος)

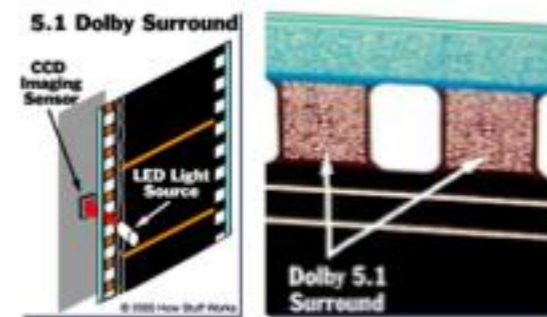
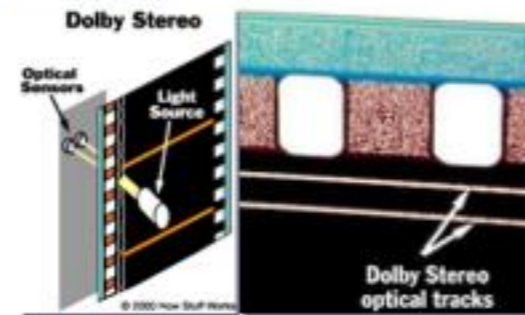

Android market

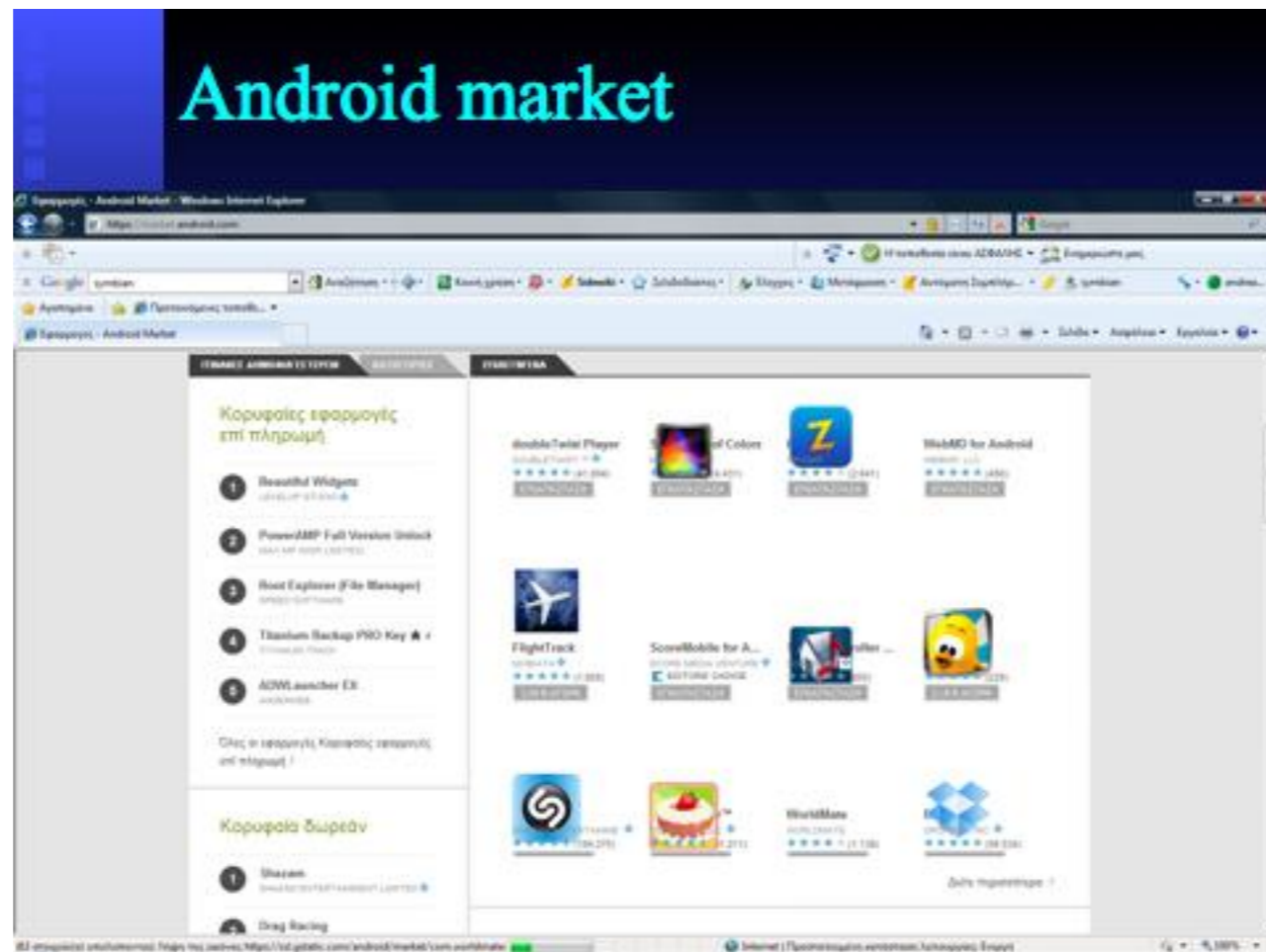

- * κάνω ΠΑΝΤΟΤΕ αναφορά
- * εάν είναι απλώς διακοσμητική (εισαγωγής)
φροντίζω να έχω δικαιώματα ή να είναι ανοικτή ή
την αντικαθιστώ με τέτοια
- * εάν είναι χρηστική (διδακτικός - επεξηγηματικός
σκοπός)
 - (α) με ενδιαφέρει η συγκεκριμένη φωτογραφία ή
το θέμα της;
 - (β) εάν με ενδιαφέρει η συγκεκριμένη ,κοιτάω αν
είναι ανοικτή, ζητάω άδεια ή πάω στο 19 (κριτική
- μέρος) εάν μπορώ

(7)

Χάρτες +

αεροφωτογραφίες

(από βιβλίο)



- Manufacturing
- Major centers of high-tech manufacturing
- Mining
- Lumbering and pulpwood
- Commercial fishing

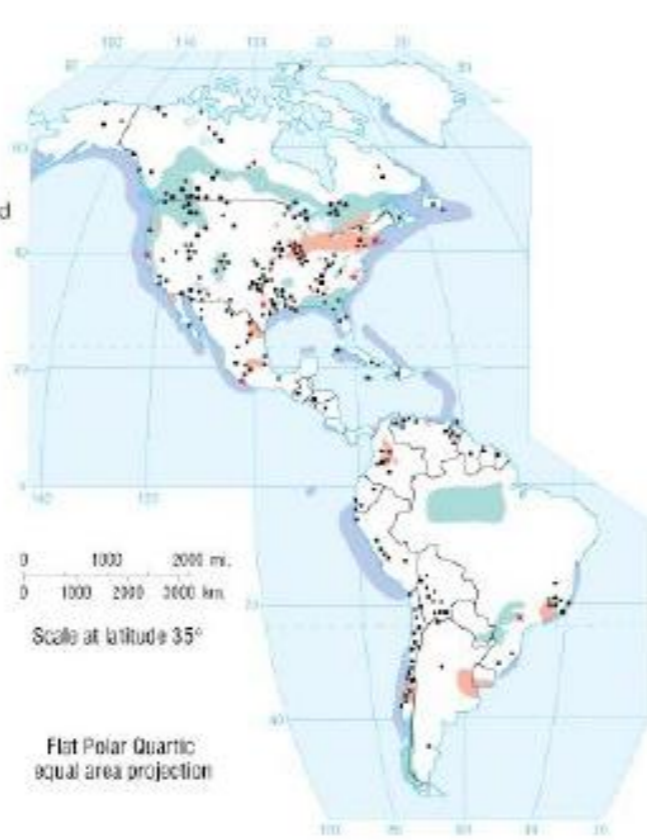

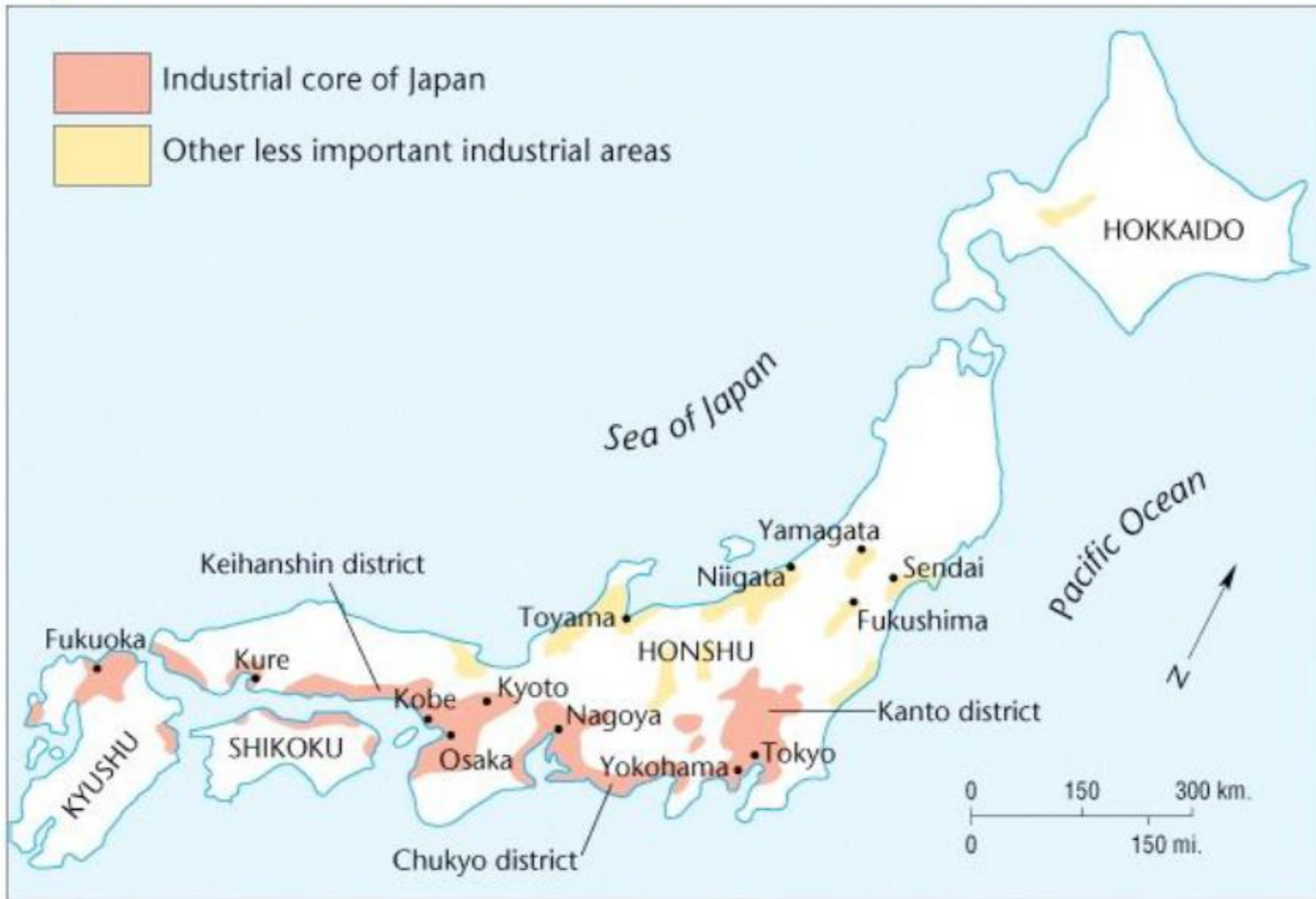

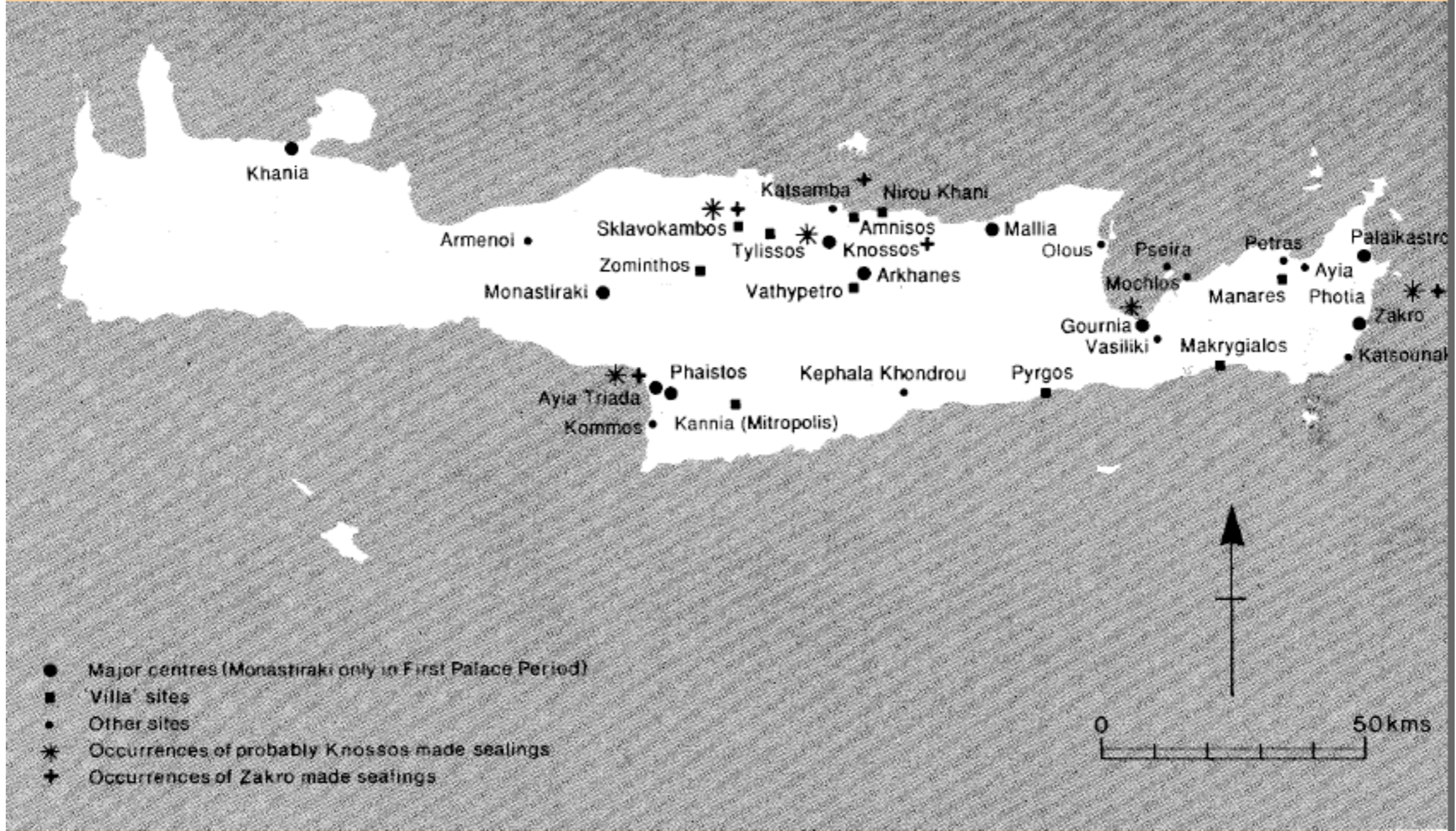

Khania

Armenoi

Monastiraki

Sklavokambos

Zominthos

Ayia Triada

Kommos

Phaistos

Kannia (Mitropolis)

Katsamba

Tylissos

Vathypetro

Kephala Khondrou

Nirou Khani

Amnisos

Knossos

Arkhanes

Kephala Khondrou

Mallia

Olous

Pyrgos

Pseira

Mochlos

Gournia

Vasiliki

Petras

Manares

Makrygialos

Ayia

Photia

Katsounal

Palaikastro

Zakro

Katsounal

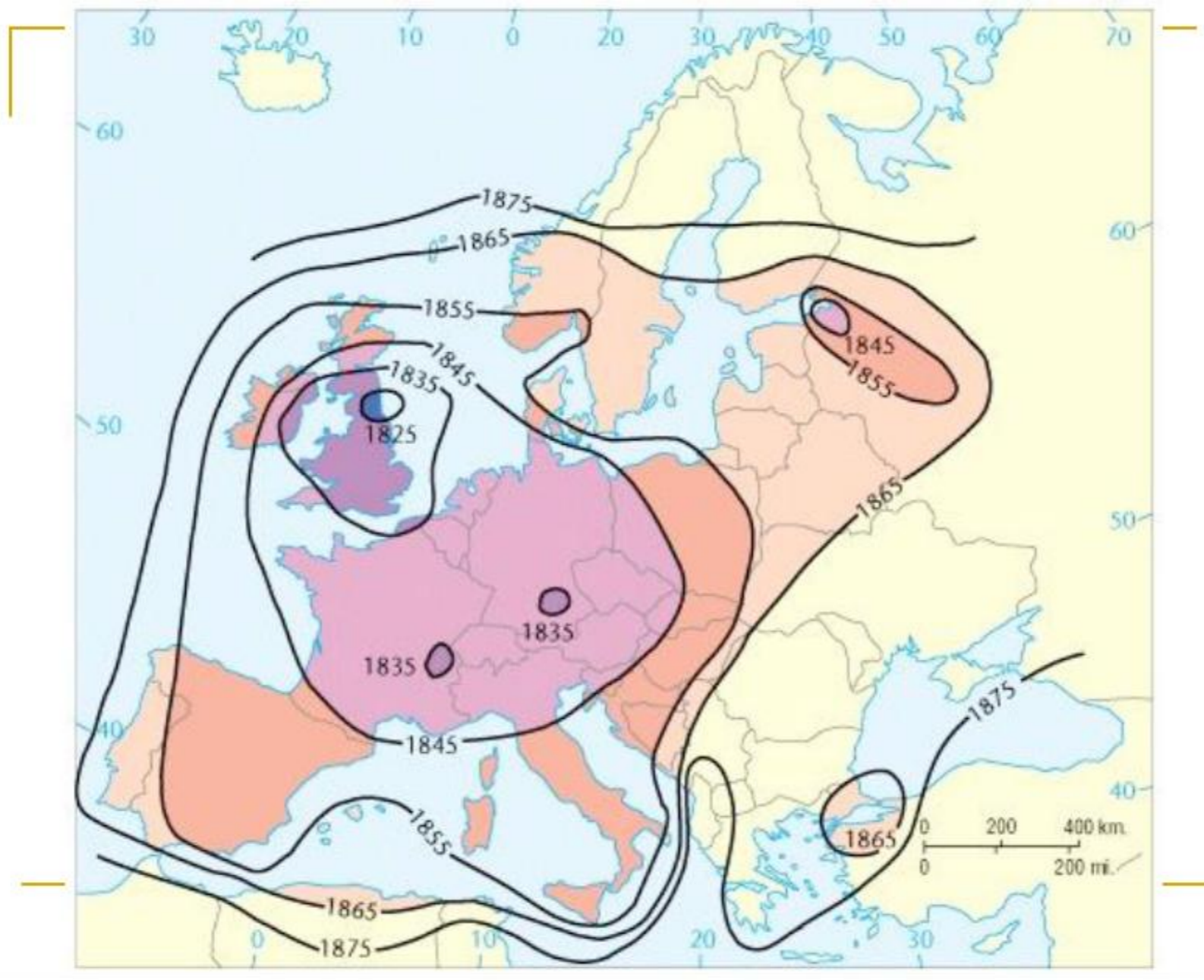



- * Δημόσιος τομέας ή
- * Ανοικτή άδεια ή
- * Ζητάω άδεια ή
- * Αντικαθιστώ

ΠΡΟΣΟΧΗ! εάν παίρνω τους χάρτες από δημόσιο οργανισμό (ΕΚΧΑΕ, ΓΥΣ κλπ) ελέγχω την άδεια

Όρια αδειοδότησης (ιδίως από ΕΚΧΑΕ/ ΓΥΣ)
(3882/2010):

- απόρρητο/ εθνική ασφάλεια
- δεν υπάρχουν περιορισμοί για δημόσιες αρχές
- μη εμπορική χρήση για τρίτους
- όχι χρέωση εάν έχουν δημιουργηθεί σε ΕΣΠΑ

(n)

Χάρτες

(από διαδίκτυο)



European
Space and
Territorial
Integration
Alternatives

Land Use and the Greek Settlements Network

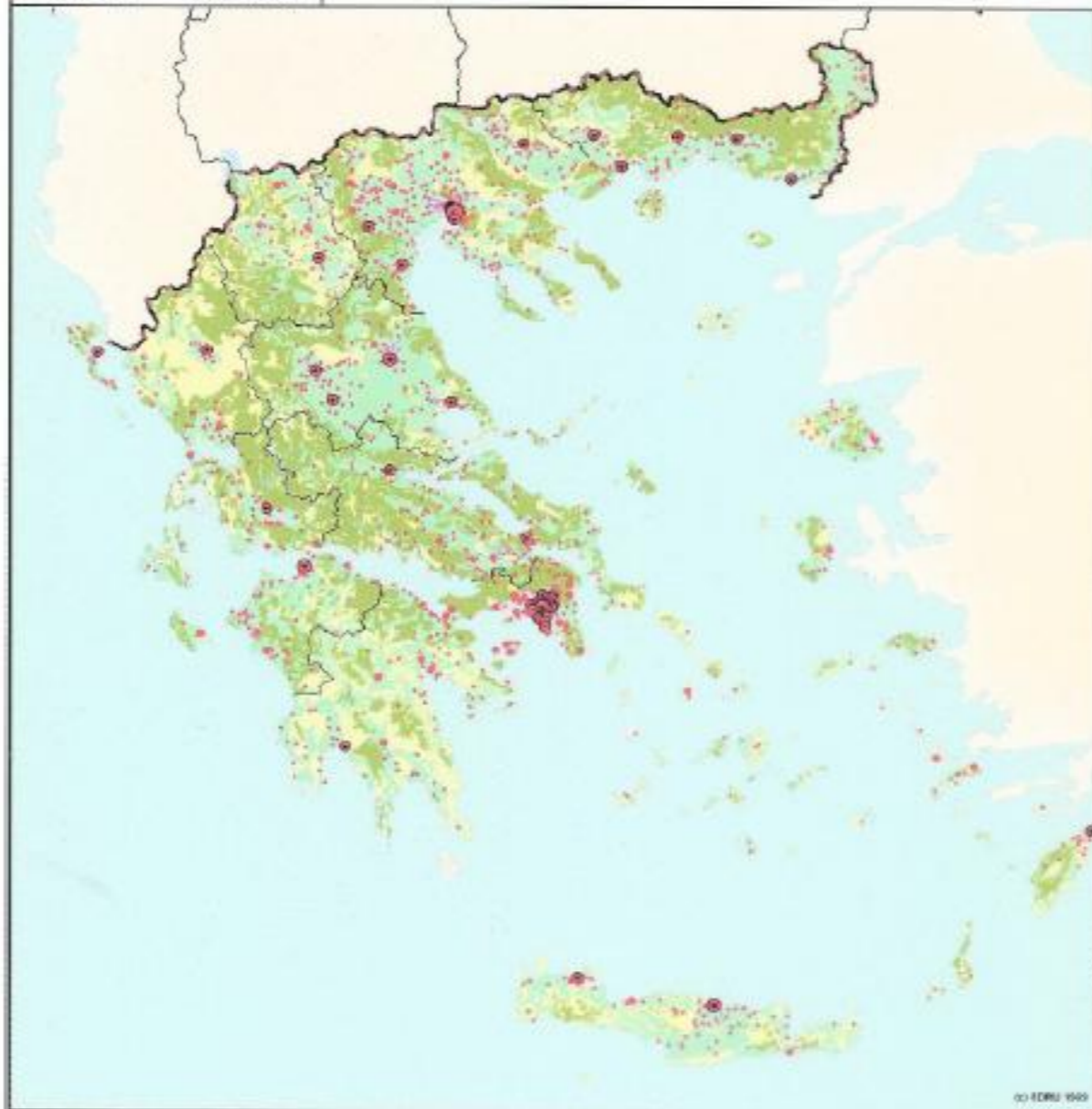

Settlements rank by population 1991

- 1000 - 10000
- 10000 - 30000
- 30000 - 100000
- 100000 - 300000
- 300000 - 800000

Land Use Categories

- Forests
- Grasslands
- Agricultural Land
- Irrigated Agricultural Land
- Industry

- Urban Areas
- Waters - Lakes
- Marshes
- Other Uses



Sources: National Statistical Service of Greece,
Greek Ministry of Environment, Planning and Public Works

SDRU Spatial Development Research Unit
Department of Urban and Regional Planning and Development - Aristotle University of Thessaloniki

Search Where am I? Go

Welcome to OpenStreetMap!

OpenStreetMap is a map of the world, created by people like you and free to use under an open license.

Learn More

Start Mapping

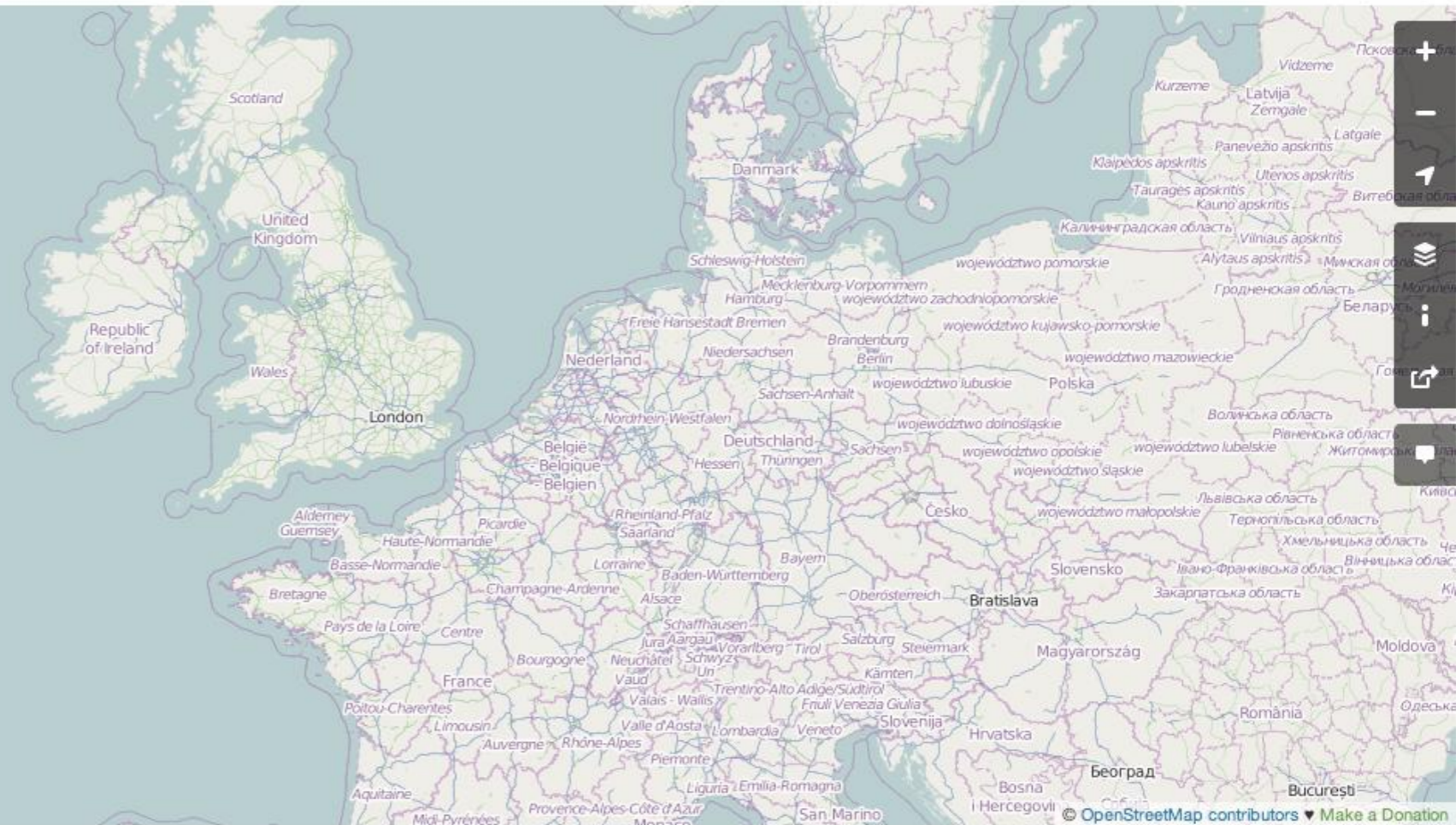

Ο καπνός ως παράγων μεταβολών και αλλοιώσεων της ηλιακής ακτινοβολίας (εδώ για εντοπισμό πυρκαϊάς)

Κυριακή 26 Αυγούστου 2007, MODIS sensor
του δορυφόρου TERRA



ΚΕΦΑΛΑΙΟ 2: Ηλεκτρομαγνητική Ακτινοβολία - Ατμόσφαιρα

Η σκόνη ως παράγων μεταβολών και αλλοιώσεων της ηλιακής ακτινοβολίας
(εδώ για εντοπισμό της θύελλας σκόνης από την αραβική χερσόνησο)
Εικόνα MODIS του δορυφόρου TERRA της NASA, με ημερομηνία λήψης 29-9-2011





NEWS
News, features & press releases

MISSIONS
Current, future, past missions & launch dates

MULTIMEDIA
Images, videos, NASA TV & more

CONNECT
Social media channels & NASA apps

ABOUT NASA
Leadership, organization, budget, careers & more

 Search

For Public | For Educators | For Students | For Media

Send Share

Multimedia

- Images
- Image of the Day Gallery
- Videos
- Watch NASA TV Live
- TV Schedule & What's Ahead
- NASA on Other TV Shows
- Interactive Features
- Podcasts
- 3D Resources
- Media Usage Guidelines

Using NASA Imagery and Linking to NASA Web Sites

Still Images, Audio Recordings, Video, and Related Computer Files

NASA still images; audio files; video; and computer files used in the rendition of 3-dimensional models, such as texture maps and polygon data in any format, generally are not copyrighted. You may use NASA imagery, video, audio, and data files used for the rendition of 3-dimensional models for educational or informational purposes, including photo collections, textbooks, public exhibits, computer graphical simulations and Internet Web pages. This general permission extends to personal Web pages.

This general permission does not extend to use of the NASA insignia logo (the blue "meatball" insignia), the retired NASA logotype (the red "worm" logo) and the NASA seal. These images may not be used by persons who are not NASA employees or on products (including Web pages) that are not NASA-sponsored.

NASA should be acknowledged as the source of the material except in cases of advertising. See [NASA Advertising Guidelines](#).

If the NASA material is to be used for commercial purposes, especially including advertisements, it must not explicitly or implicitly convey NASA's endorsement of commercial goods or services. If a NASA image includes an identifiable person, using the image for commercial purposes may require that special rights of publicity and permission should be obtained from the



WHAT?

WHERE?



- Any -

Search

Reset Advanced

Options

Datasets

Services



Γ Π Σ ΑΤΤΙΚΗΣ

Show map

FIND INTERACTIVE MAPS, GIS DATASETS, SATELLITE IMAGERY AND RELATED APPLICATIONS

GEONETWORK'S PURPOSE IS:

- To improve access to and integrated use of spatial data and information
- To support decision making
- To promote multidisciplinary approaches to sustainable development
- To enhance understanding of the benefits of geographic information

GeoNetwork opensource allows to easily share geographically referenced thematic information between different organizations. For more information please contact

- * Δημόσιος τομέας ή
- * Ανοικτή άδεια (CCBY / CCBYSA) ή
- * Ζητάω άδεια ή
- * Αντικαθιστώ

ΠΡΟΣΟΧΗ! κοιτάω τους όρους με τους οποίους διατίθεται το υλικό (ιδίως όρους αναφοράς)

(Θ)

Χάρτες

(επεξεργασμένοι)

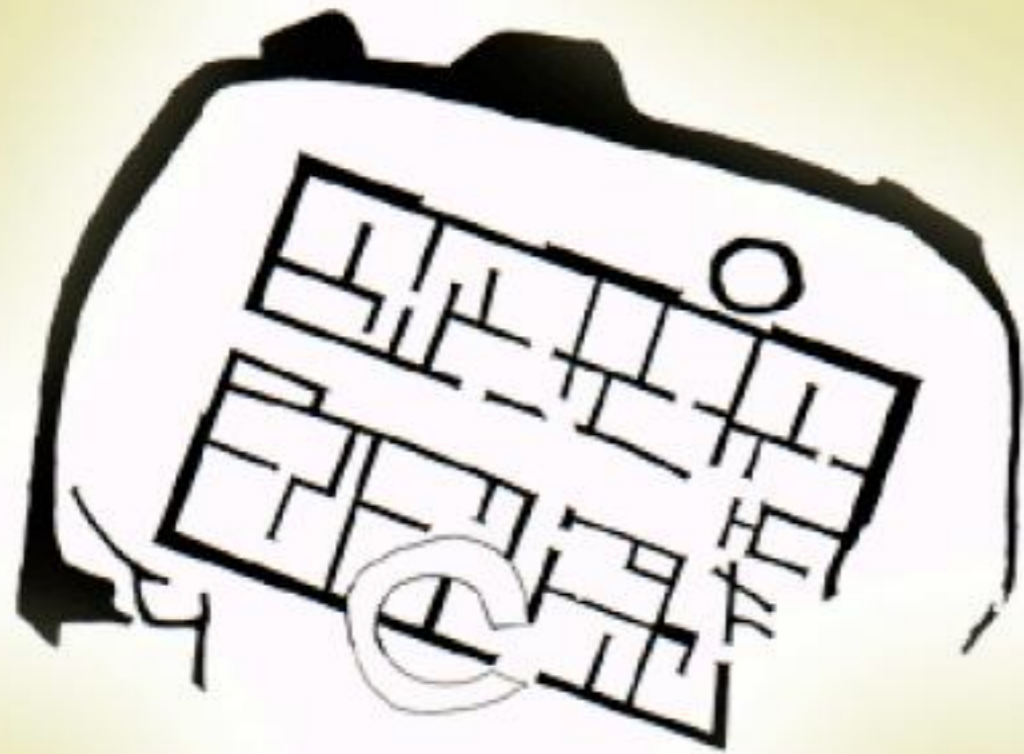

XAMAIZI



ΑΓΙΑ ΦΩΤΙΑ

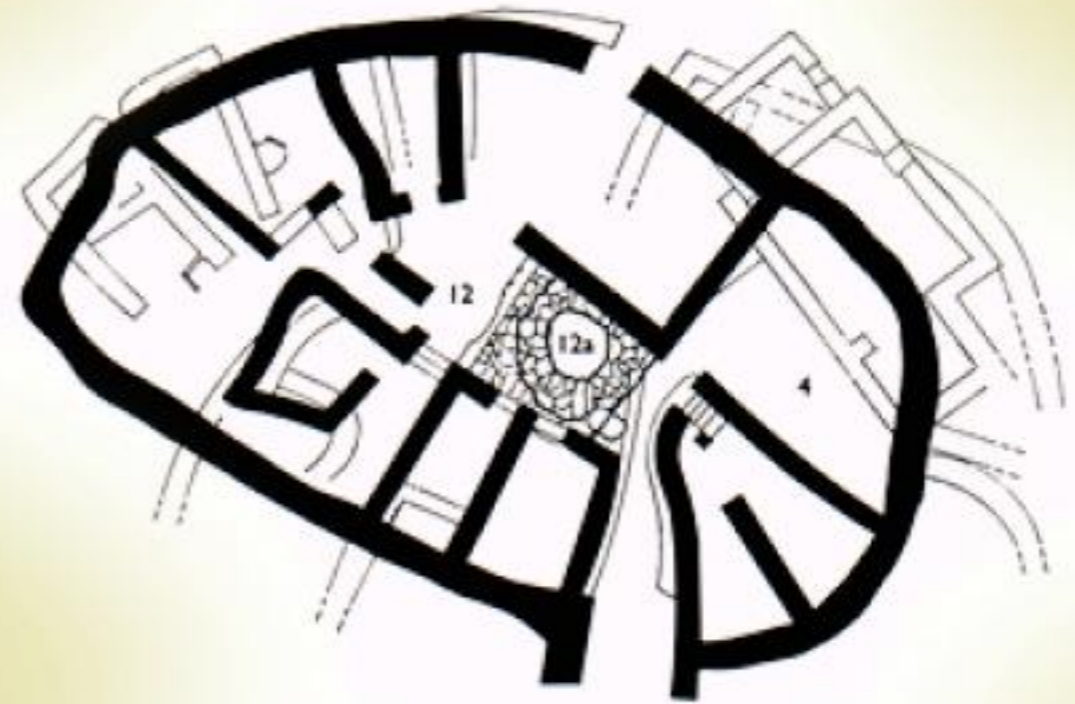

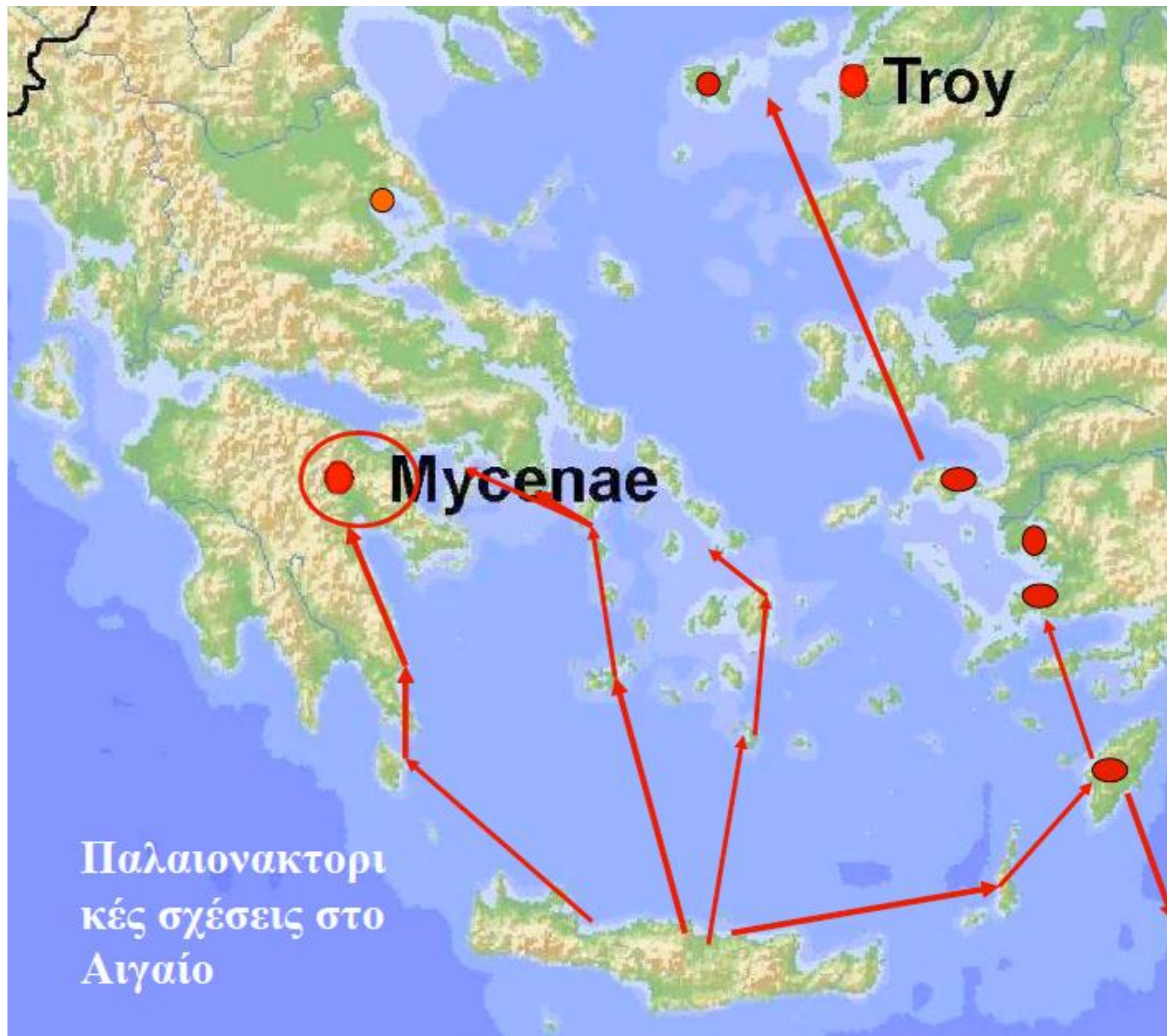

Παλιονακτορικες σχέσεις στο Αιγαίο

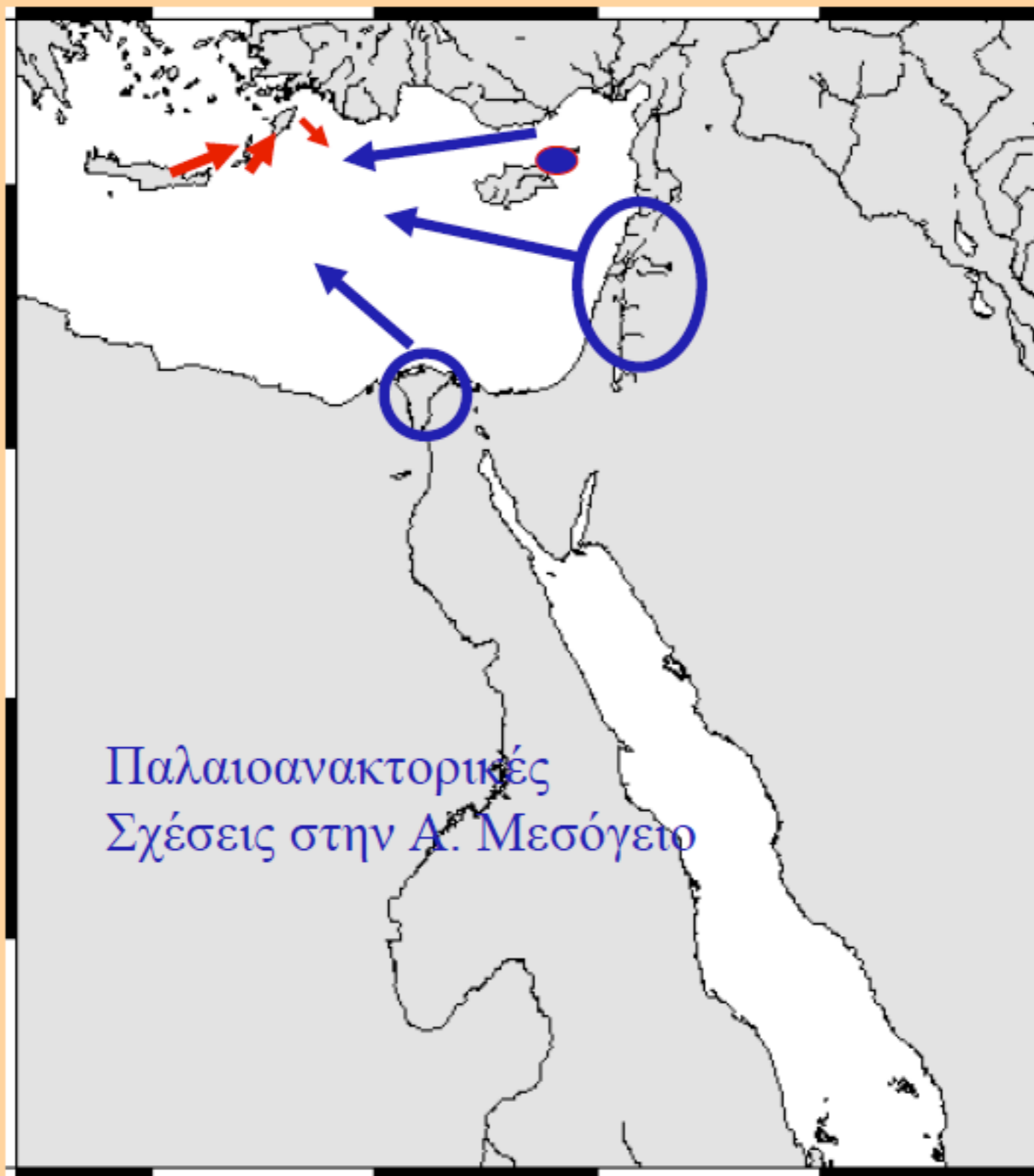

- * φροντίζω να έχω ΚΑΙ δικαιώματα παραγωγού έργου
- * προτιμώ Open Street Map/ Geodata

(L)

Πίνακες

Κλασικές θεωρίες χωροθέτησης

Ο αρχικός πυρήνας των θεωριών χωροθέτησης διαμορφώθηκε στο πρώτο τρίτο του 20ου αιώνα με σημεία σταθμούς τις κλασικές πλέον συμβολές των Alfred Weber(1909), Alfred Marshall (1916), και Harold Hotelling (1929).

Χωροθέτηση βιομηχανικής παραγωγής	A. Weber (1909) Ελαχιστοποίηση του κόστους μεταφοράς πρώτων υλών και προϊόντων
Οικονομίες (χωρικής) συγκέντρωσης	A. Marshall (1916) Περιοχές βιομηχανικής συγκέντρωσης, καινοτομία και ανταγωνιστικότητα
Χωρικός ανταγωνισμός	H. Hotelling (1929) Επιχειρηματικές στρατηγικές επιλογής θέσεων χωροθέτησης

- * εφόσον είναι δικός μου δεν υπάρχουν ζητήματα
- * εφόσον είναι κοντά σε “ιδέα” δεν υπάρχουν ζητήματα
- * εάν είναι αντιγραφή εξετάζω εάν μπορούσε να γίνει διαφορετικά

(Lα)

Διαγράμματα

Η εσωτερική οργάνωση της πόλης

Το ομόκεντρο μοντέλο οργάνωσης της πόλης. Burgess (1925)

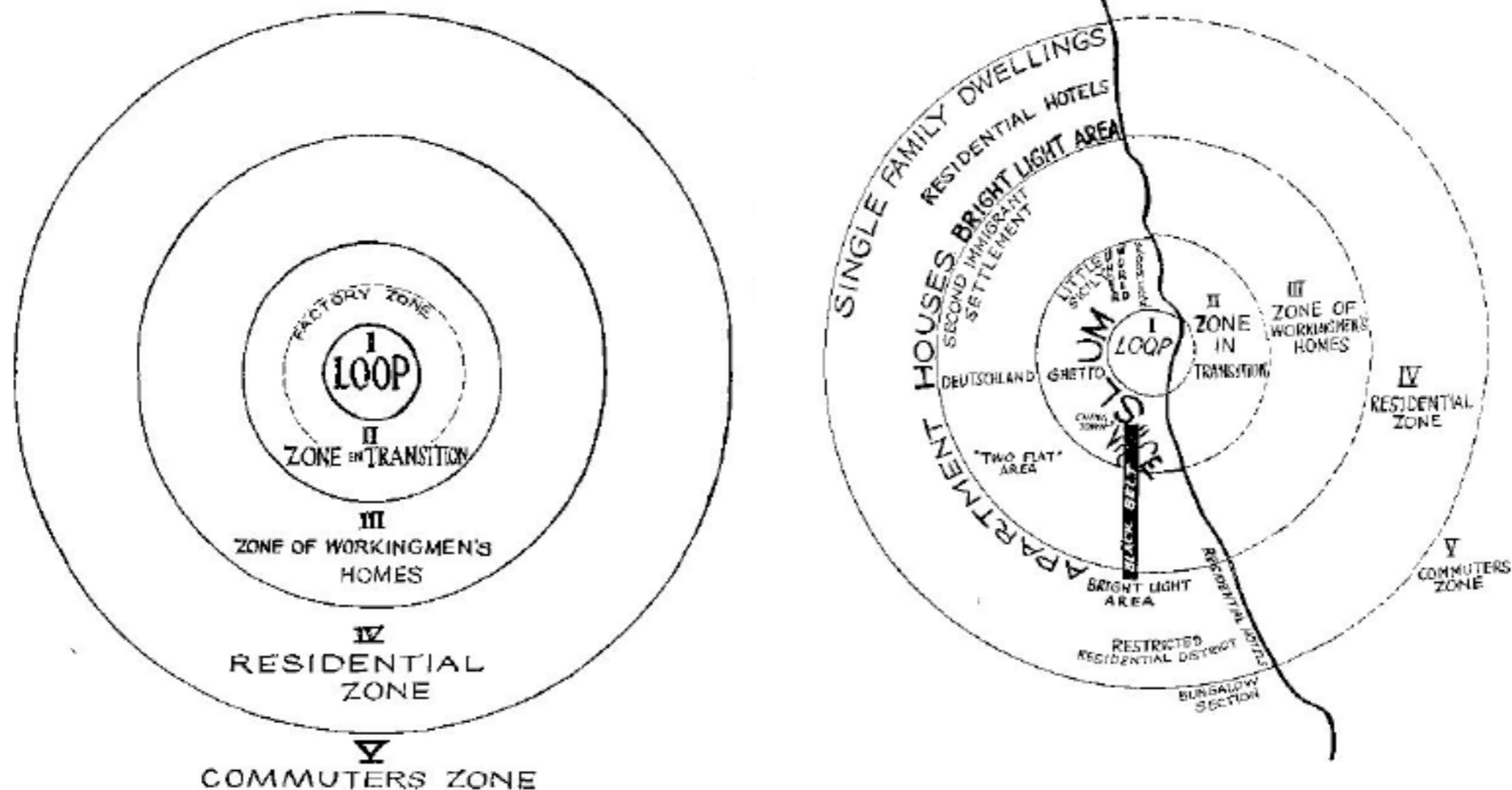

Γραμμές και επιφάνειες χωροθέτησης

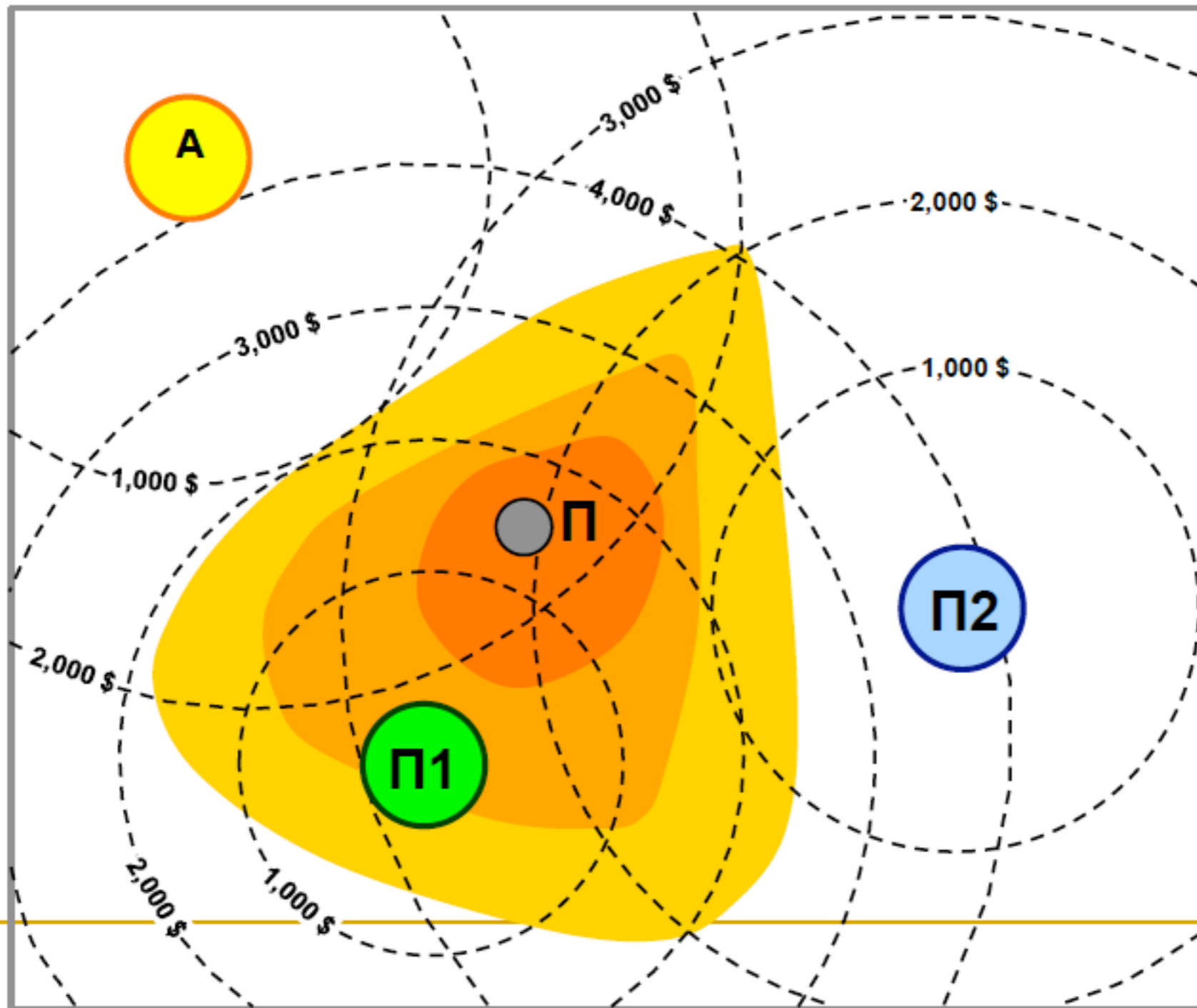

Επίλυση του προβλήματος χωροθέτησης κατά Weber/Varignon

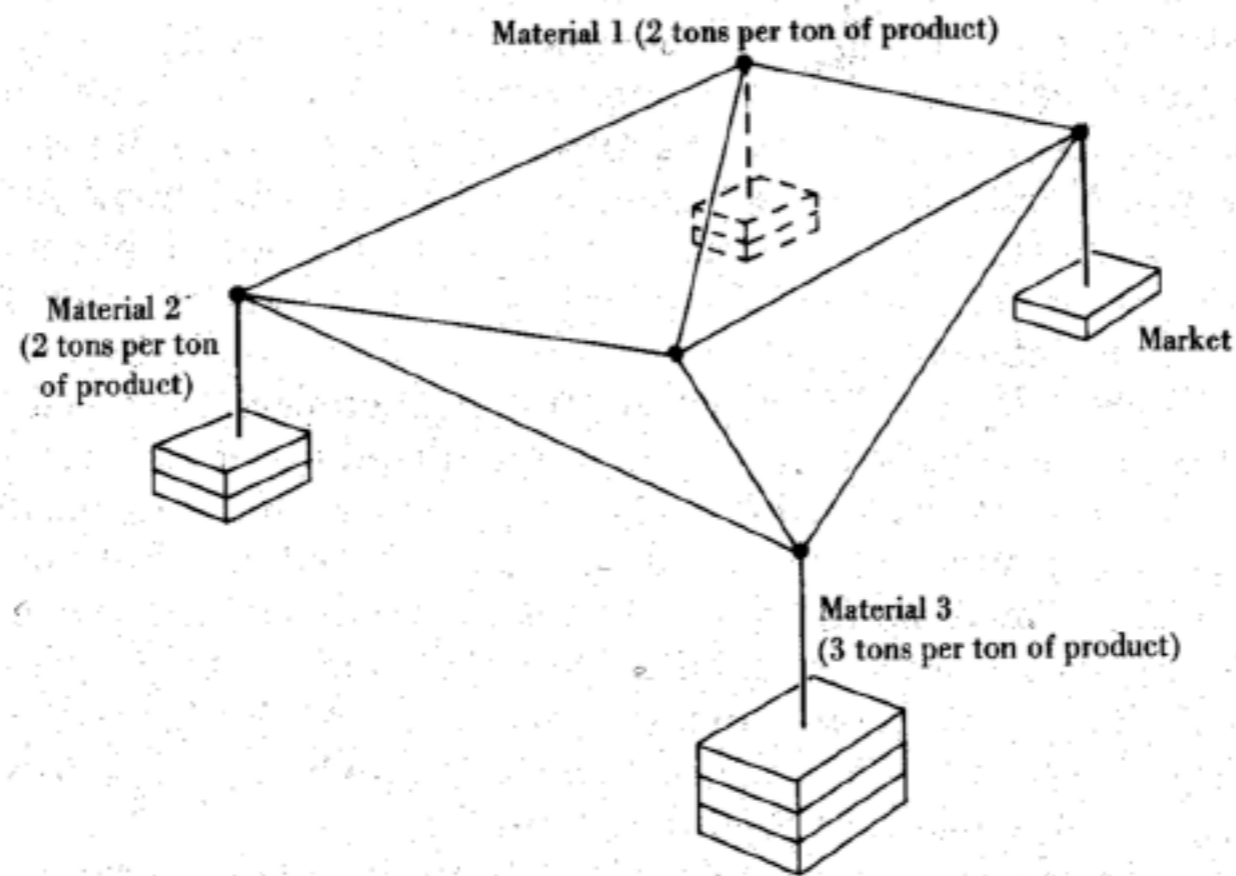
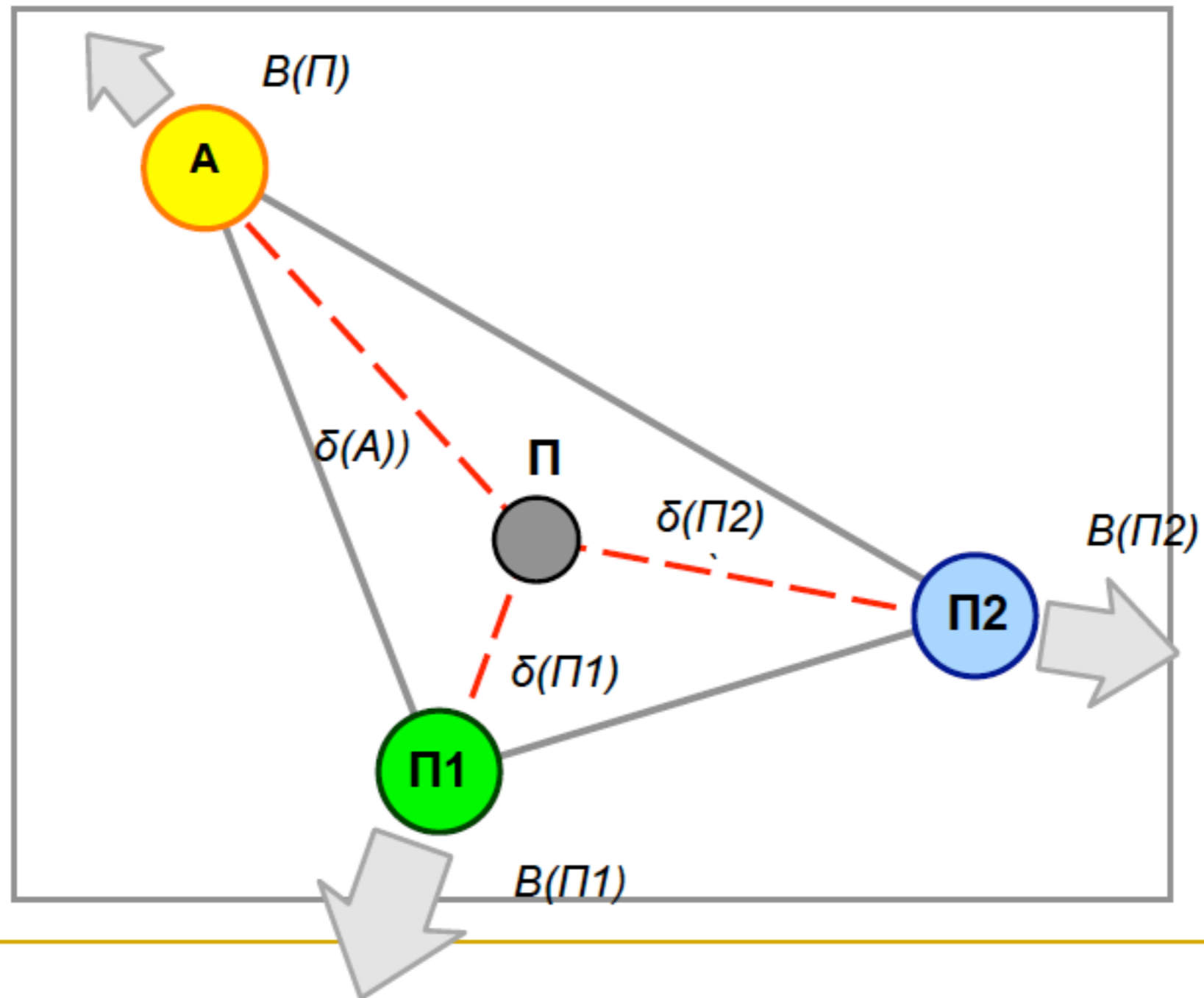
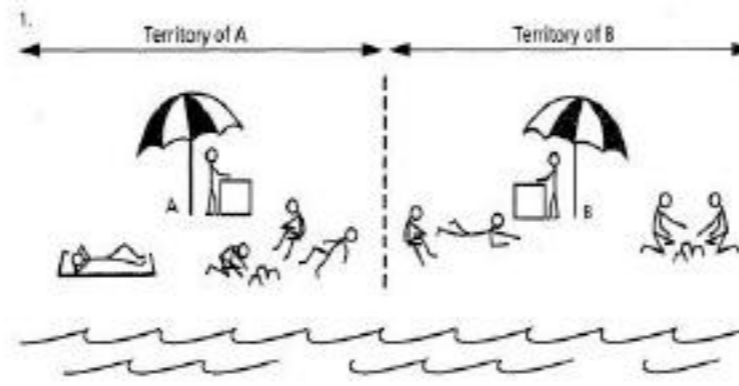

Figure 2.3 A mechanical solution to the multipoint location problem.

Τρίγωνο χωροθέτησης κατά Weber





First pattern of market share

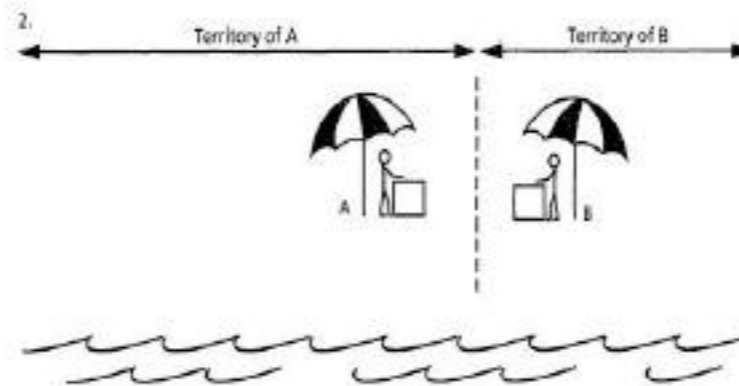

Second pattern of market share

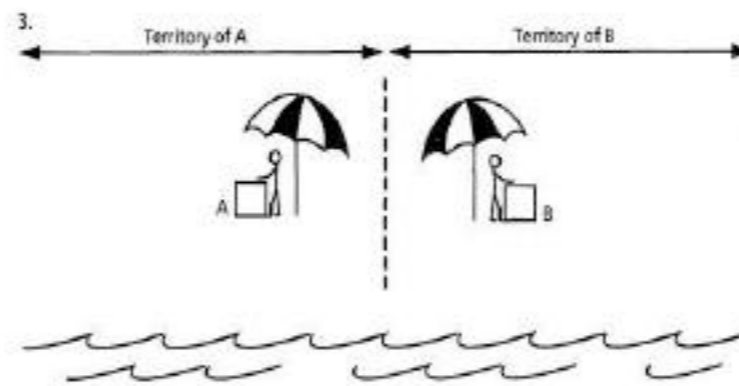

Final pattern of market share

Το τομεακό μοντέλο. Hoyt (1939)

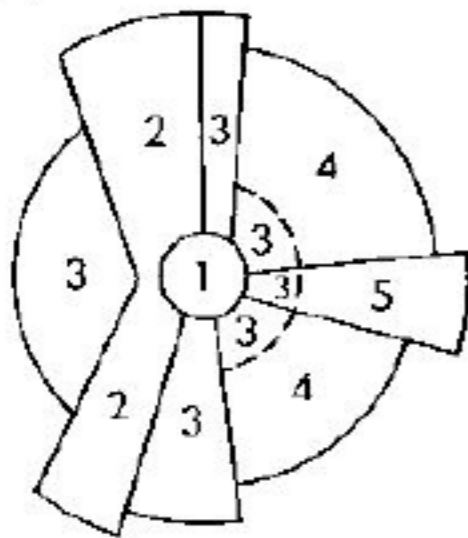

1. C.B.D.
2. wholesale, light manufacturing
3. low-class residential
4. medium-class residential
5. high-class residential

Το πολυ-πηρηνικό μοντέλο. Harris και Ullman (1945)

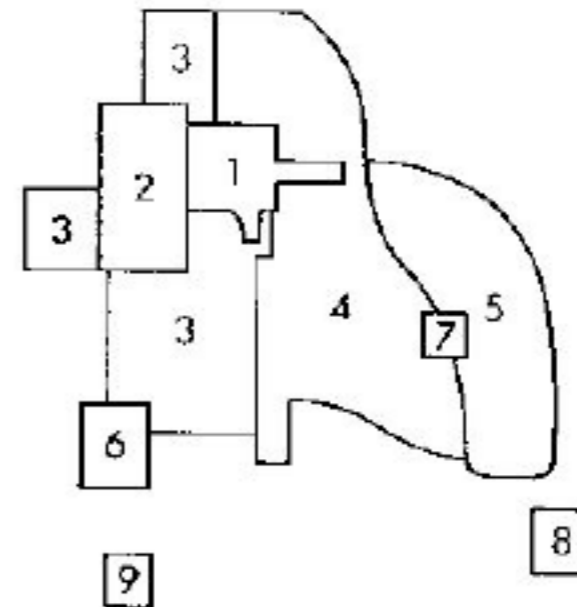

1. CBD
2. χοντρικό εμπόριο και ελαφρά βιομηχανία
3. κατοικία χαμηλών εισοδηματικών τάξεων
4. κατοικία μεσαίων εισοδηματικών τάξεων
5. κατοικία υψηλών εισοδηματικών τάξεων
6. βαριά βιομηχανία
7. περιφερειακά κέντρα
8. προάστια κατοικίας
9. βιομηχανικά προάστια

Μέγεθος επίθεσης

- Συνηθισμένη επίθεση για παράδειγμα σε μια τράπεζα 50Gbps
- Στην περίπτωση μας 300Gbps

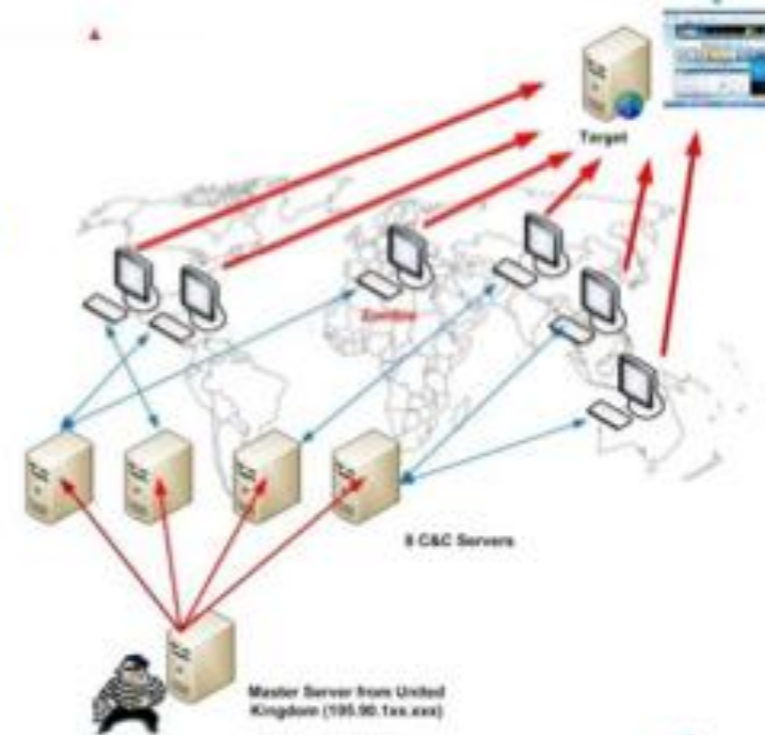

What Happens in an Internet Minute?



And Future Growth is Staggering



Κυψέλες



Ποσοστά πωλήσεων 4^ο τριμήνου 2010 ανά λειτουργικό σύστημα

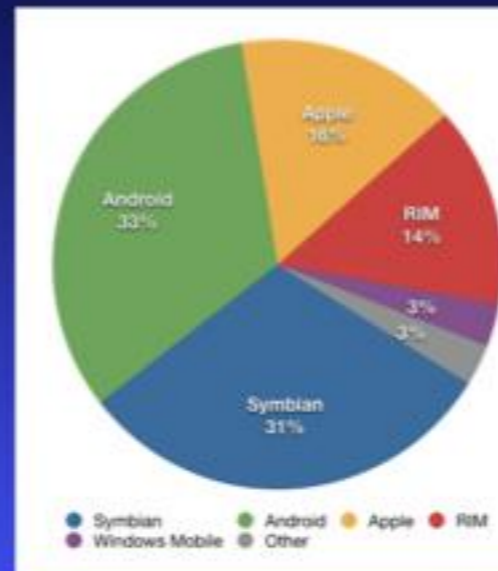

- * γενικά τα αντιμετωπίζω ως φωτογραφίες σε έκδοση
- * είναι πιο εύκολο να πάρω άδεια από τον εκδότη (του ανήκουν)
- * προσπαθώ να τα αναπαράγω
- * προσπαθώ να τα αντικαταστήσω
- * προσοχή στα μερικά παράγωγα

(Lβ)

Πολλαπλά έργα

Κνωσός: Το ανάκτορο. Όλες οι φάσεις

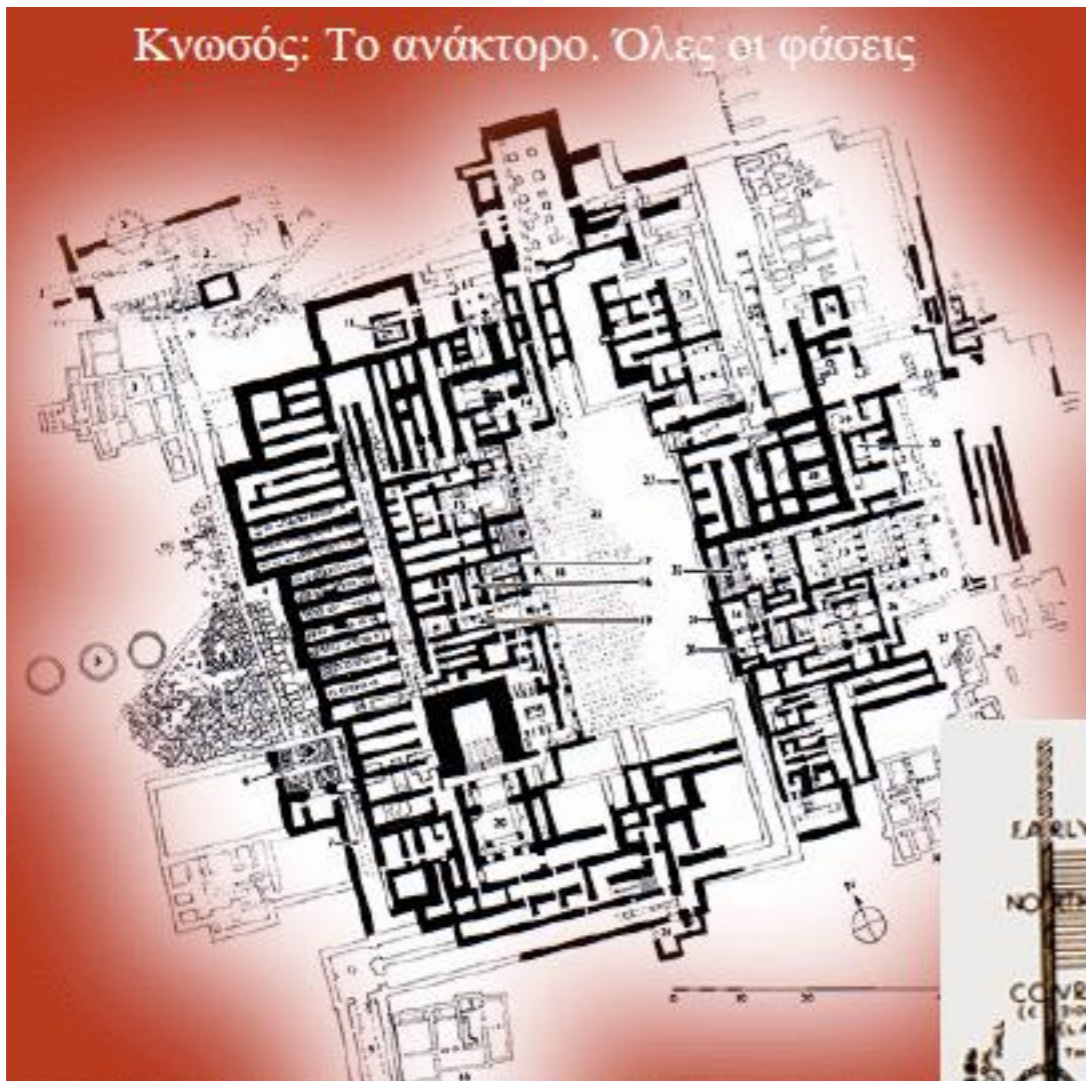

Δυτική αυλή και πρόσοψη

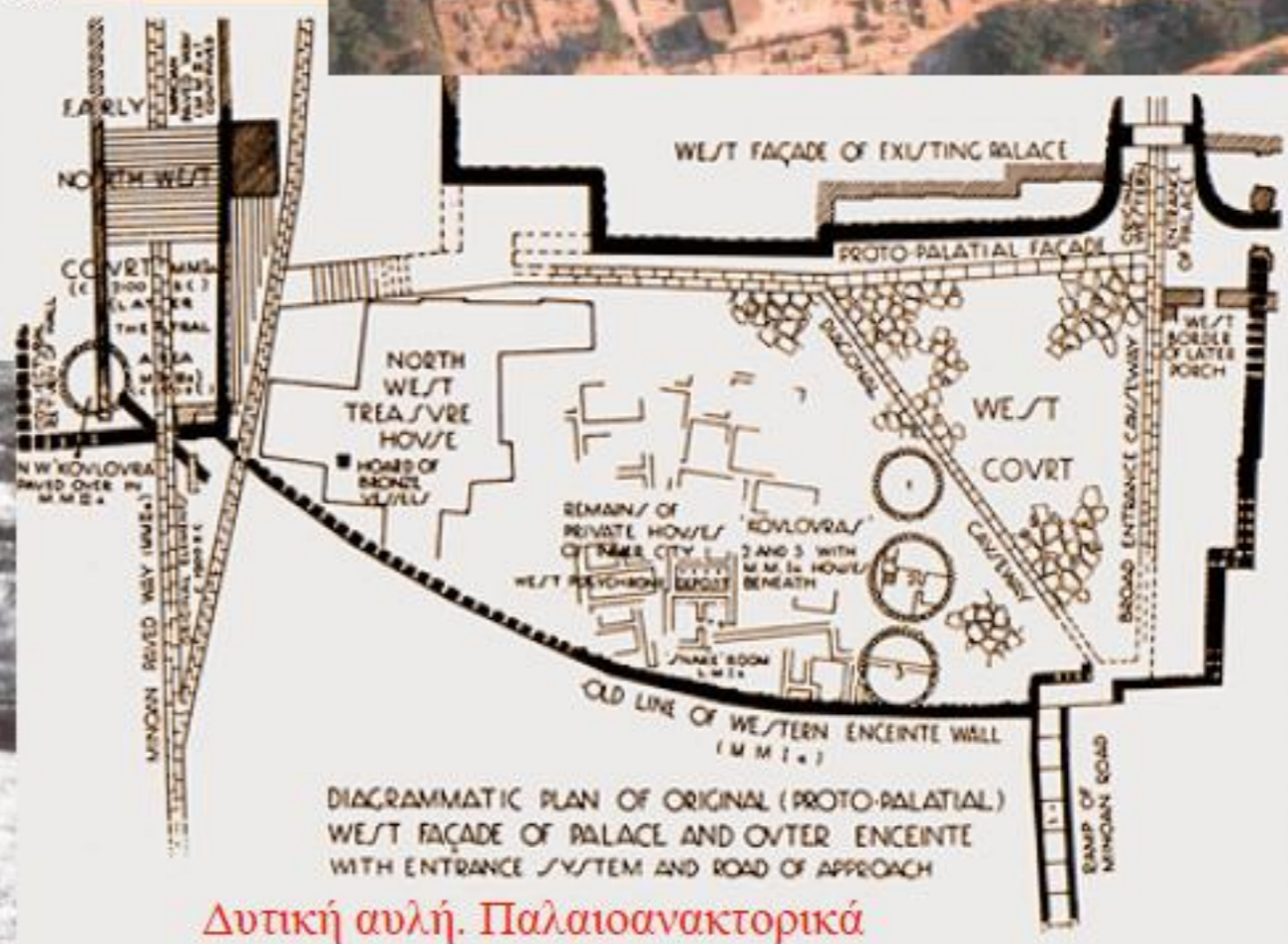

Δυτική αυλή. Παλαιοανακτορικά

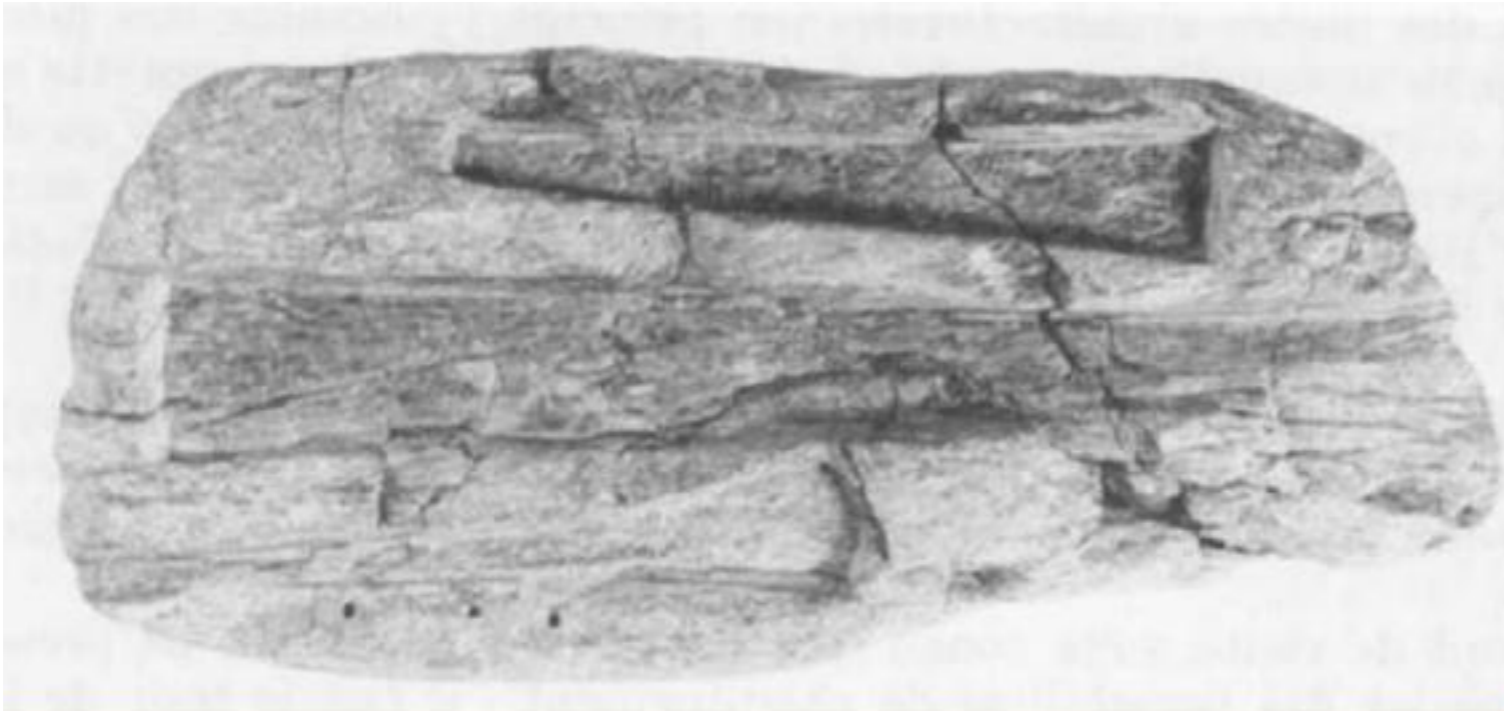

QUARTIER M: Οικίες/εργαστήρια

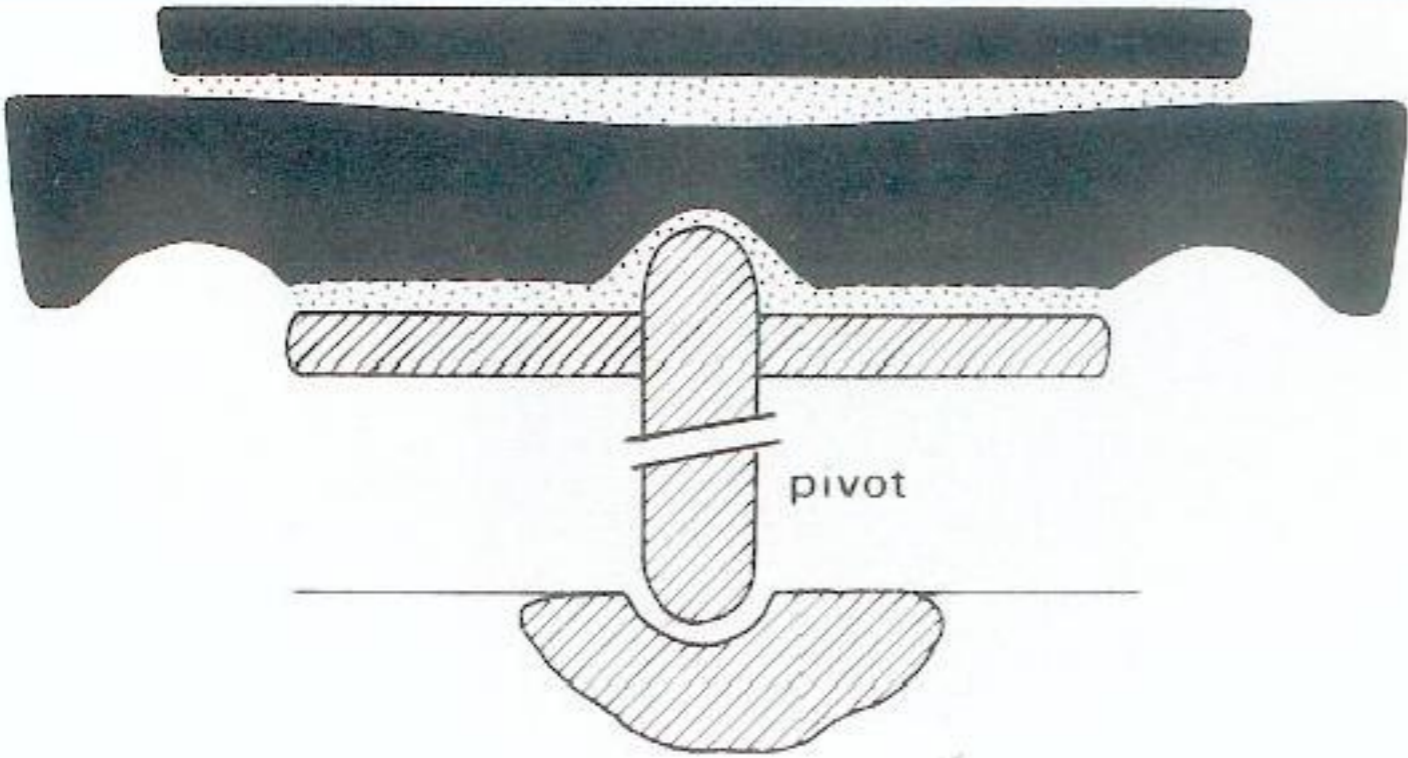

Καμηλάρι Μεσαράς
Τάφος



ΦΟΥΡΝΙ
ΑΡΧΑΝΩΝ
Τάφος Β



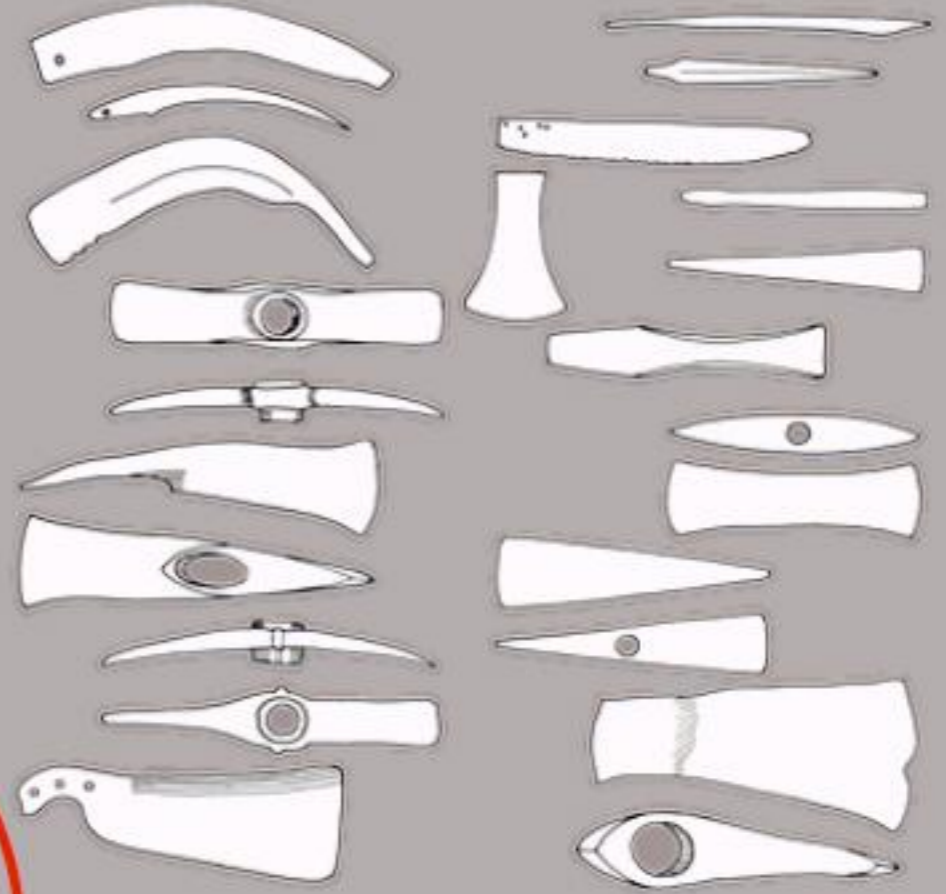

Εγχειρίδια

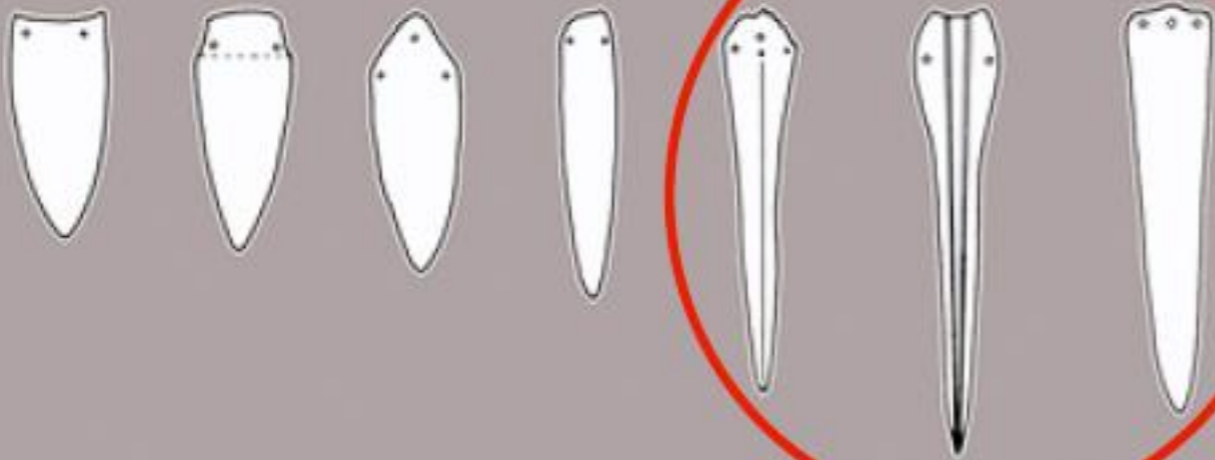

Αιχμές ακοντίων

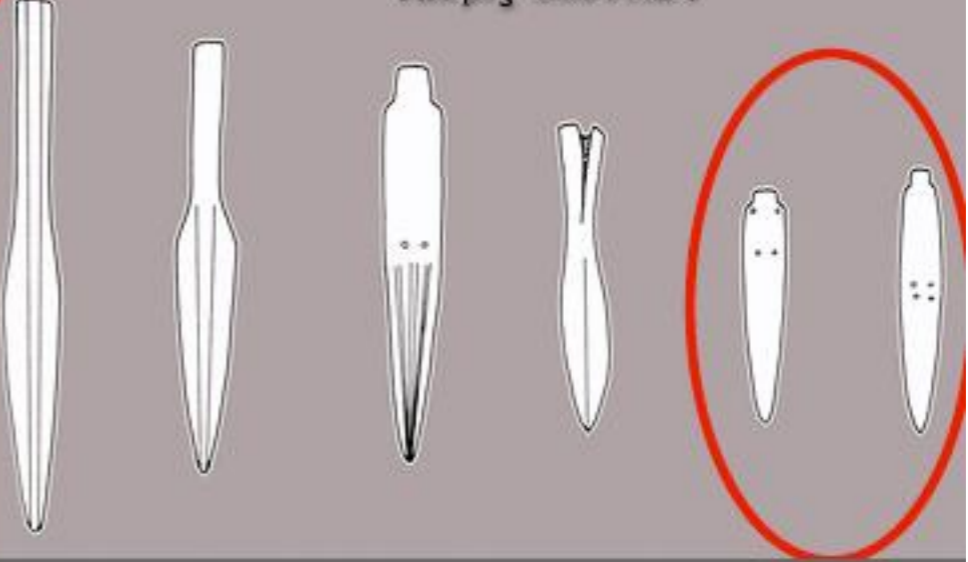

Χάλκινα όπλα και εργαλεία

- * αντιμετωπίζω το κάθε έργο χωριστά
- * οι αλλαγές θέλουν πρόσθετα έργα
- * προσοχή στα πρόσωπα που αναφέρονται

(L Y)

Αναφορές

Βιβλιογραφικές αναφορές

- ▶ Βασική αναφορά της παρούσας διάλεξης είναι η παρουσίαση της **Simin Davoudi** καθηγήτριας στο Leeds Metropolitan University και προέδρου της AESOP με θέμα *“Can polycentric development enhance competitiveness and cohesion?”* στο ESPON/SPAN Seminar που πραγματοποιήθηκε στο Belfast στις 22-23 Φεβρουαρίου 2005.
- ▶ Βλ. επίσης το άρθρο της:
- ▶ Davoudi S. 2003 “Polycentricity in European Spatial Planning: From an Analytical Tool to a Normative Agenda”, *European Planning Studies*, Vol. 11, No. 8, December
 - ▶ Το άρθρο είναι διαθέσιμο στο μάθημα στο Blackboard (ΒΙΒΛΙΟΓΡΑΦΙΑ)

- * προσπαθώ να δίνω υπερσυνδέσμους
- * η αναφορά να είναι πλήρης και το υλικό αν γίνεται να είναι πραγματικά διαθέσιμο
- * κανόνες wikipedia

(Lδ)

Πληροφορική

Δημοσίου Τομέα



ΒΙΚΙΘΗΚΗ

- Κύρια Σελίδα
- Άρχαία
- English
- Γραμματεία
- Πρόσφατες αλλαγές
- Τυχαία σελίδα
- Βοήθεια
- Δωρεές

- Εκτύπωση/εξαγωγή
- Δημιουργία βιβλίου
- Κατέβασμα ως PDF
- Κατέβασμα ως EPUB
- Έκδοση εκτύπωσης

- Εργαλειοθήκη
- Συνδέσεις προς εδώ
- Σχετικές αλλαγές
- Ειδικές σελίδες
- Σταθερός σύνδεσμος
- Πληροφορίες σελίδας

Δημιουργία λογαριασμού [Σύνδεση](#)

Κείμενο [Συζήτηση](#)

[Ανάγνωση](#)

[Επεξεργασία](#)

[Προβολή ιστορικού](#)

Νόμος 2121/93

Νόμος 2121/1993

Πνευματική ιδιοκτησία, συγγενικά δικαιώματα και πολιτιστικά θέματα.

[ΦΕΚ Α 25/1993](#)

Πίνακας περιεχομένων [\[Απόκρυψη\]](#)

1 ΑΝΤΙΚΕΙΜΕΝΟ ΚΑΙ ΠΕΡΙΕΧΟΜΕΝΟ ΤΟΥ ΔΙΚΑΙΩΜΑΤΟΣ ΤΗΣ ΠΝΕΥΜΑΤΙΚΗΣ ΙΔΙΟΚΤΗΣΙΑΣ

- 1.1 Άρθρο 1: Πνευματική ιδιοκτησία
- 1.2 Άρθρο 2: Αντικείμενο του δικαιώματος
- 1.3 Άρθρο 3: Το περιουσιακό δικαίωμα
- 1.4 Άρθρο 4: Το ηθικό δικαίωμα
- 1.5 Άρθρο 5: Δικαίωμα παρακολούθησης

2 ΤΟ ΑΡΧΙΚΟ ΥΠΟΚΕΙΜΕΝΟ ΤΟΥ ΔΙΚΑΙΩΜΑΤΟΣ

- 2.1 Άρθρο 6: Αρχικός δικαιούχος
- 2.2 Άρθρο 7: Έργα συνεργασίας, συλλογικά και σύνθετα
- 2.3 Άρθρο 8: Έργα μισθωτών
- 2.4 Άρθρο 9: Οπτικοακουστικά έργα
- 2.5 Άρθρο 10: Τεκμήρια
- 2.6 Άρθρο 11: Αρχικοί δικαιούχοι κατά πλάσμα

3 ΜΕΤΑΒΙΒΑΣΗ, ΕΚΜΕΤΑΛΛΕΥΣΗ, ΑΣΚΗΣΗ

- 3.1 Άρθρο 12: Μεταβίβαση

Φεκ.png

Show All



255

ΕΦΗΜΕΡΙΣ ΤΗΣ ΚΥΒΕΡΝΗΣΕΩΣ

ΤΗΣ ΕΛΛΗΝΙΚΗΣ ΔΗΜΟΚΡΑΤΙΑΣ

ΤΕΥΧΟΣ ΠΡΩΤΟ

Αρ. Φύλλου 25

4 Μαρτίου 1993

ΝΟΜΟΣ ΥΠ' ΑΡΙΘ. 2121

Πνευματική ιδιοκτησία, συγγενικά δικαιώματα και πολιτιστικά θέματα.

**Ο ΠΡΟΕΔΡΟΣ
ΤΗΣ ΕΛΛΗΝΙΚΗΣ ΔΗΜΟΚΡΑΤΙΑΣ**

Εκδίδομε τον ακόλουθο Νόμο που ψήφισε η Βουλή:

**ΚΕΦΑΛΑΙΟ ΠΡΩΤΟ
ΑΝΤΙΚΕΙΜΕΝΟ ΚΑΙ ΠΕΡΙΕΧΟΜΕΝΟ
ΤΟΥ ΔΙΚΑΙΩΜΑΤΟΣ ΤΗΣ ΠΝΕΥΜΑΤΙΚΗΣ
ΙΔΙΟΚΤΗΣΙΑΣ****Άρθρο 1
Πνευματική ιδιοκτησία**

1. Οι πνευματικοί δημιουργοί, με τη δημιουργία του έργου αποκτούν πάνω σ' αυτό πνευματική ιδιοκτησία.

αναφέρονται στη γεωγραφία, την τοπογραφία, την αρχιτεκτονική ή την επιστήμη.

2. Νοούνται επίσης ως έργα οι μεταφράσεις, οι διασκευές, οι προσαρμογές και οι άλλες μετατροπές έργων ή εκφράσεων της λαϊκής παράδοσης, καθώς και οι συλλογές έργων ή συλλογές εκφράσεων της λαϊκής παράδοσης ή απλών γεγονότων και στοιχείων, όπως οι εγκυκλοπαίδειες, οι ανθολογίες και οι βάσεις δεδομένων, εφόσον η επιλογή ή η διεύθυνση του περιεχομένου τους είναι πρωτότυπη. Η προστασία των έργων της παρούσας παραγράφου γίνεται με την επιφύλαξη των δικαιωμάτων στα προϋπάρχοντα έργα, που χρησιμοποιήθηκαν ως αντικείμενο των μετατροπών ή των συλλογών.

3. Με την επιφύλαξη των διατάξεων του κεφαλαίου 7 του παρόντος νόμου, θεωρούνται ως έργα λόγω προστατευόμενα κατά τις διατάξεις περί πνευματικής

lawdb.intrasoftnet.com/nomos/2_nomothesia_artl_current.php

Τράπεζα Νομικών Πληροφοριών ΝΟΜΟΣ (INTRASOFT INTERNATIONAL)
ΠΡΟΣΟΧΗ: Για την ΤΑΧΥΤΕΡΗ & καλύτερη ΑΝΤΙΓΡΑΦΗ - ΕΠΙΚΟΛΛΗΣΗ ολόκληρου του κειμένου στο WORD (select all) και καλύτερη εκτύπωση συνιστάται η χρήση της κατωτέρω επιλογής Εκτύπωση\Αποθήκευση.

+ Μέγεθος Γραμμάτων - Εκτύπωση\Αποθήκευση

N 2121/1993: Πνευματική ιδιοκ/σία,συγγενικά δικαιώματα.Πολιτιστικά (47249)

Άρθρο	1
Σύνδεση με Νομολογία και Αρθρογραφία	213

Ο ΠΡΟΕΔΡΟΣ ΤΗΣ ΕΛΛΗΝΙΚΗΣ ΔΗΜΟΚΡΑΤΙΑΣ.

Εκδίδομε τον ακόλουθο Νόμο που ψήφισε η Βουλή:

ΚΕΦΑΛΑΙΟ ΠΡΩΤΟ
ΑΝΤΙΚΕΙΜΕΝΟ ΚΑΙ ΠΕΡΙΕΧΟΜΕΝΟ
ΤΟΥ ΔΙΚΑΙΩΜΑΤΟΣ ΤΗΣ ΠΝΕΥΜΑΤΙΚΗΣ
ΙΔΙΟΚΤΗΣΙΑΣ

Άρθρο 1

Πνευματική ιδιοκτησία

1. Οι πνευματικοί δημιουργοί με τη δημιουργία του έργου, αποκτούν πάνω σ' αυτό Πνευματική ιδιοκτησία, που περιλαμβάνει, ως αποκλειστικά και απόλυτα δικαιώματα, το δικαίωμα της εκμετάλλευσης του έργου (περιουσιακό δικαίωμα) και το δικαίωμα της προστασίας του προσωπικού τους δεσμού προς αυτό (Ηθικό δικαίωμα).

2. Τα δικαιώματα αυτά περιλαμβάνουν τις εξουσίες, που προβλέπονται στα άρθρα 3 και 4 του παρόντος νόμου.

Would you like to translate it?

Πρόγραμμα
Νέα
Συχνές Ερωτήσεις
Χάρτης Ιστοτόπου
Επικοινωνία
Αναζήτηση
RSS Feeds

δεδομένων μέσω των μεταδεδομένων τους. Στηρίζεται στο ανοικτό πρότυπο CSW 2.0.2 ISO Profile και έχει αναπτυχθεί σύμφωνα με τις προδιαγραφές που εκδίδονται σε εφαρμογή της Οδηγίας 2007/2/EK (INSPIRE). Η Υπηρεσία Απεικόνισης (View Service) επιτρέπει την απεικόνιση γεωχωρικών δεδομένων σε μορφή εικόνας σε προκαθορισμένα συστήματα αναφοράς. Στηρίζεται στο πρότυπο WMS 1.3.0 του OGC και είναι συμβατή με την Οδηγία INSPIRE. Για τη χρήση των υπηρεσιών μπορείτε να συμβουλευέστε τον [Οδηγό Χρήσης](#).

Υπηρεσίες INSPIRE

Διαδικτυακές Γεωχωρικές Υπηρεσίες



Διαδικτυακές Γεωχωρικές Υπηρεσίες



[Όροι χρήσης διαδικτυακών υπηρεσιών - Terms of Use](#)

ΔΕΔΟΜΕΝΑ

Σε αυτή την ενότητα μπορείτε να δείτε τα δεδομένα τα οποία διατίθενται μέσω της υπηρεσίας απεικόνισης. Για τα δεδομένα που διατίθενται και για μεταφόρτωση από την Υπηρεσία Καταλόγου, παρέχονται τα αρχεία εξέτασης της ακεραιότητας των δεδομένων που λαμβάνει ο χρήστης (checksum) σε μορφή md5. Όταν ολοκληρώσετε τη λήψη των δεδομένων (βλ. Οδηγό Χρήσης), μπορείτε να εξετάσετε την ακεραιότητά τους, με τα αρχεία md5 που δίνονται σε αυτή την ενότητα, χρησιμοποιώντας προγράμματα διαθέσιμα ελεύθερα στο διαδίκτυο, όπως το [QuickSFV](#).

Διαθέσιμα Dataset



Search datasets

Search datasets...



+ more options

New Technologies in Enterprises

Presentation of indicators regarding the adoption of new technologies by Greek enterprises. Comparative analysis with other EU...

Submitted by: [admin](#)

Date modified: 2013-12-20

Category: [Business / Enterprises](#) , [Information and Communications](#) , [Science and Technology](#)

Organization: [Ministry of Administrative Reform and E-Governance](#)

Archives (Metadata) Record Of Public RadioTelevision

A unique national wealth of television, radio, photographic and printed material, which constitutes about 70% of

This is an experimental work in progress. Give us your feedback on [Twitter](#) or [Contact Us](#)



Sign in Register

Data Catalog Data Requests Blog About Contact

Search Datasets 40 Datasets

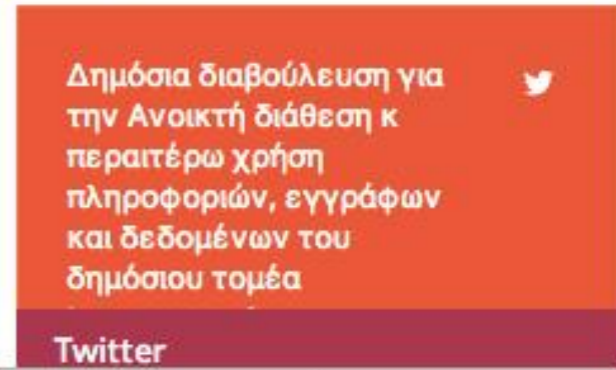
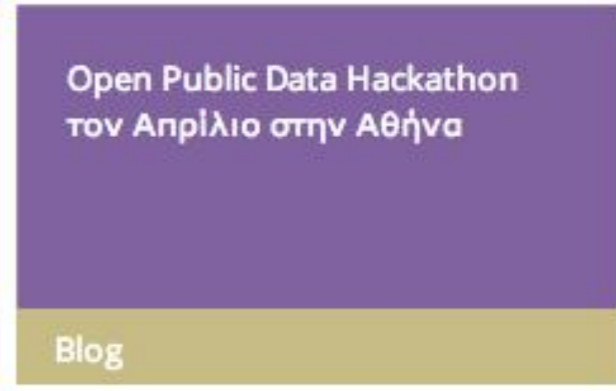
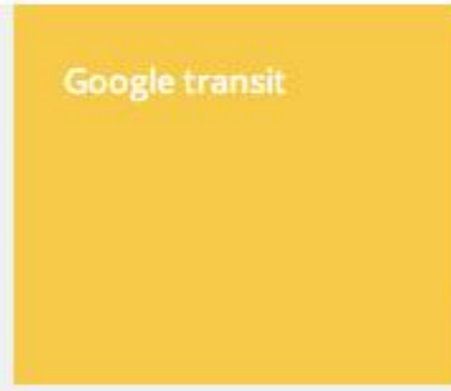

- * η πληροφορία του δημοσίου τομέα είναι Creative Commons Αναφορά για Διαυγεια και ΦΕΚ (επίκειται αλλαγή του ν. 3448/2006)
- * εκτός προστασίας το ΦΕΚ
- * εκτός προστασίας το κείμενο σε βάσεις δεδομένων
- * εντός προστασίας η συλλογή

(2 3)

screenshots

Drafting Settings [?] [X]

Snap and Grid | Polar Tracking | Object Snap

Snap On (F9) Grid On (F7)

Snap

Snap X spacing:

Snap Y spacing:

Angle:

X base:

Y base:

Grid

Grid X spacing:

Grid Y spacing:

Snap type & style

Grid snap

Rectangular snap

Isometric snap

Polar snap

Polar spacing

Polar distance:

Options... OK Cancel Help

Διαδικασία επιλογής οντοτήτων στο AutoCAD



Εικόνα 2. Πιθανές μορφές του δείκτη του ποντικιού στην επιφάνεια εργασίας

Η μορφή που έχει ο δείκτης του ποντικιού στην επιφάνεια σχεδίασης παίζει σημαντικό ρόλο ενδεικτικό για το είδος των εντολών που βρίσκονται σε εξέλιξη ή μπορεί να εκτελεστούν. Όταν ο δείκτης έχει το σχήμα του σταυρονήματος με ένα τετραγωνάκι στο κέντρο το πρόγραμμα βρίσκεται σε κατάσταση αναμονής και περιμένει είτε την ενεργοποίηση μιας εντολής ή την επιλογή κάποιων σχεδιαστικών αντικειμένων για ενδεχόμενη επεξεργασία (πχ. διαγραφή, αντιγραφή κα.) Εφόσον πατηθεί το αριστερό κουμπί του ποντικιού όταν το τετραγωνάκι του δείκτη του βρίσκεται πάνω από ένα τμήμα μιας ήδη υπάρχουσας γραμμής, γίνεται η επιλογή της, όπως ακριβώς θα μπορούσαμε με τη χρήση του δείκτη του ποντικιού να επιλέξουμε ένα χαρακτήρα, μια λέξη, μια γραμμή, μια παράγραφο ή μια οντότητα σε περιβάλλον

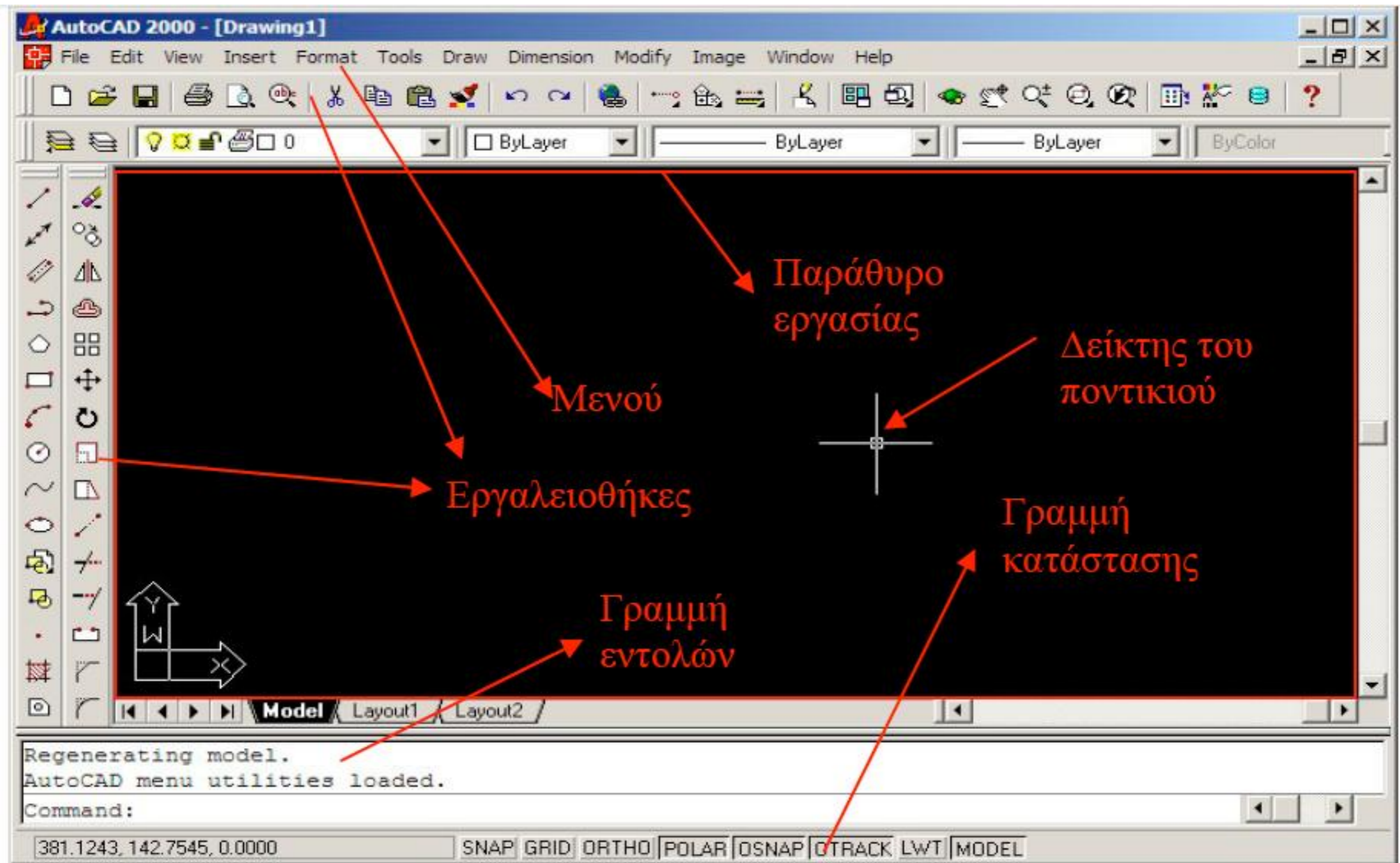

Εικόνα 1. Το περιβάλλον εργασίας του AutoCAD



Για να ξεκινήσετε, κάντε κλικ στο δικό σας όνομα χρήστη



student
Υπολογιστής με Windows



student

 Σβήσιμο του υπολογιστή

Αφού συνδεθείτε, μπορείτε να προσθέσετε ή να αλλάξετε λογαριασμούς. Πηγαίστε στον Πίνακα Ελέγχου και κάντε κλικ στην επιλογή "Λογαριασμοί χρήστη".

Θεσσαλονίκη, Ελλάδα

Θεσσαλονίκη
Ελλάδα

Οδηγίες
Αποθήκευση



Εξερευνήστε αυτήν την περιοχή
Αναζήτηση στην γύρω περιοχή

Κυκλοφορήστε στην περιοχή
Έδαφος

Μερικές πληροφορίες · Η Θεσσαλονίκη είναι η δεύτερη μεγαλύτερη ...

Ξενοδοχεία σε Θεσσαλονίκη
www.booking.com/
Κάντε κράτηση ξενοδοχείου αμέσως Χαμηλές τιμές. Online κρατήσεις

Πιο Δημοφιλή Ξενοδοχεία
Με τα Καλύτερα Σχόλια

Οικονομικά Ξενοδοχεία
Πολυτελή Ξενοδοχεία

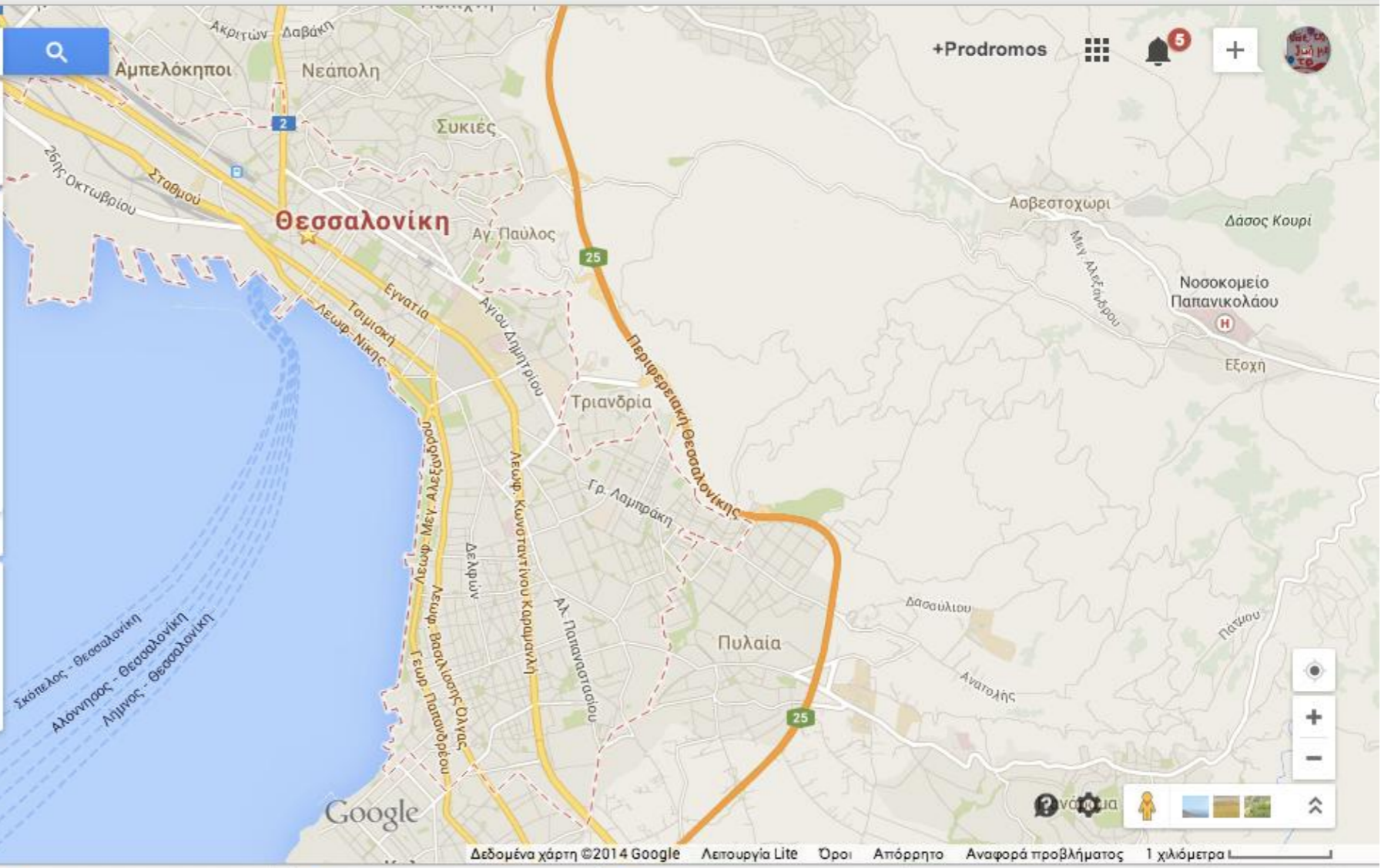
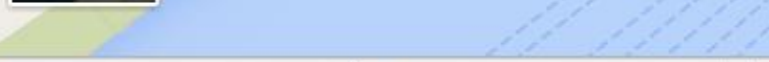

Πολιτική
φωτογραφιών και
βίντεο

1. Χρήση των Προϊόντων. Η Google σας εκχωρεί μη αποκλειστική και μη μεταβιβάσιμη άδεια πρόσβασης στην υπηρεσία Χάρτες Google, άδεια λήψης και χρήσης του λογισμικού και της υπηρεσίας Google Earth, καθώς και άδεια πρόσβασης στο Περιεχόμενο (όπως καθορίζεται παρακάτω) εντός των Προϊόντων και σύμφωνα με τους Όρους.

2. Περιορισμοί στη χρήση. Εκτός αν έχετε λάβει προηγούμενη γραπτή άδεια από την Google (ή, κατά περίπτωση, από τον παροχέα του συγκεκριμένου Περιεχομένου), απαγορεύεται (α) η αντιγραφή, μετάφραση, τροποποίηση ή δημιουργία παράγωγων έργων του Περιεχομένου ή οποιουδήποτε μέρους αυτού, (β) η αναδιανομή, εκ νέου αδειοδότηση, ενοικίαση, δημοσίευση, πώληση, εκχώρηση, εκμίσθωση, εμπορική προώθηση, μεταφορά ή η με οποιονδήποτε άλλο τρόπο διάθεση των Προϊόντων ή του Περιεχομένου σε τρίτους, (γ) η αποσυμπίληση, ανακατασκευή ή οποιαδήποτε άλλη απόπειρα εξαγωγής του πηγαίου κώδικα της Υπηρεσίας ή οποιουδήποτε μέρους αυτής, εκτός εάν αυτό επιτρέπεται ρητώς ή απαιτείται από την ισχύουσα νομοθεσία, (δ) η χρήση των Προϊόντων κατά τρόπο που να παρέχει σε εσάς ή σε οποιοδήποτε άλλο άτομο πρόσβαση σε μαζικές λήψεις ή μαζικές ροές οποιουδήποτε περιεχομένου, συμπεριλαμβανομένων, ενδεικτικά, αριθμητικών συντεταγμένων γεωγραφικού πλάτους ή μήκους, εικόνων και ορατών δεδομένων χάρτη, (ε) η διαγραφή, απόκρυψη ή η με οποιονδήποτε τρόπο αλλοίωση οποιασδήποτε προειδοποίησης ή συνδέσμου που εμφανίζεται στα Προϊόντα ή στο Περιεχόμενο ή (στ) η χρήση της Υπηρεσίας ή του Περιεχομένου με προϊόντα, συστήματα ή εφαρμογές για ή σε σχέση με (i) την πλοήγηση ή καθοδήγηση σε πραγματικό χρόνο, συμπεριλαμβανομένης, ενδεικτικά, της αναλυτικής καθοδήγησης που συγχρονίζεται με τη θέση μιας συσκευής του χρήστη η οποία διαθέτει αισθητήρα ή (ii) οποιαδήποτε συστήματα ή λειτουργίες για αυτόματο ή αυτόνομο έλεγχο συμπεριφοράς οχημάτων, (ζ) η χρήση των Προϊόντων για τη δημιουργία βάσης δεδομένων με πληροφορίες τοποθεσιών ή άλλων τοπικών καταχωρίσεων.

3. Θεμιτή συμπεριφορά, συμμόρφωση με το νόμο και Πολιτικές της Google. Συμφωνείτε ότι είστε υπεύθυνοι για τον τρόπο διαχείρισης και το περιεχόμενό σας κατά τη χρήση των Προϊόντων, καθώς και για κάθε παρεπόμενη συνέπεια. Δεσμεύεστε να χρησιμοποιείτε τα Προϊόντα μόνο για σκοπούς θεμιτούς και σύμφωνους με τους Όρους και τις εκάστοτε ισχύουσες πολιτικές ή οδηγίες που ανακοινώνει η Google. Για παράδειγμα, και όχι περιοριστικά, συμφωνείτε ότι κατά τη χρήση των Προϊόντων ή του Περιεχομένου, απαγορεύεται: (α) να δυσφημείτε, καταχράζεστε, παρενοχλείτε, διώκετε, απειλείτε ή με άλλο τρόπο παραβιάζετε τα νόμιμα δικαιώματα (όπως το δικαίωμα της ιδιωτικής ζωής και δημοσιότητας) των άλλων, (β) να μεταφορτώνετε, δημοσιεύετε, αποστέλλετε μέσω ηλεκτρονικού ταχυδρομείου, μεταδίδετε ή με οποιονδήποτε άλλο τρόπο καθιστάτε διαθέσιμο οποιοδήποτε ακατάλληλο, δυσφημιστικό, άσεμνο ή παράνομο περιεχόμενο, (γ) να μεταφορτώνετε, δημοσιεύετε, αποστέλλετε μέσω ηλεκτρονικού ταχυδρομείου, μεταδίδετε ή με οποιονδήποτε άλλο τρόπο καθιστάτε διαθέσιμο οποιοδήποτε περιεχόμενο που παραβιάζει οποιαδήποτε ευρεσιτεχνία, εμπορικό σήμα, πνευματικά

- * ελέγχω τους όρους με τους οποίους διατίθεται το υλικό
- * λογισμικό - όροι πρόσβασης διαδικτυακού τόπου
- * δίκαιη χρήση (fair use)
- * εξαιρέσεις και περιορισμοί

(L O T)

You  **Tube**

* ελέγγω τους όρους με τους οποίους διατίθεται το video

* εάν δεν είναι με creative commons χρησιμοποιώ μόνο τον υπερσύνδεσμο

* <https://www.youtube.com/yt/copyright/>

* <http://search.creativecommons.org/>

(ㄴ ㄷ)

Openarchives.gr

For quick access, place your bookmarks here on the bookmarks bar. [Import bookmarks now...](#)

Αρχική Τίτλοι Βιβλιοθήκες - Συλλογές Δημιουργοί RSS Στατιστικά Τεκμηρίωση

openarchives.gr
μηχανή αναζήτησης
ελληνικών ψηφιακών βιβλιοθηκών

Αναζήτηση

ΕΚΤ ΕΘΝΙΚΟ ΚΕΝΤΡΟ ΤΕΚΜΗΡΙΩΣΗΣ NATIONAL DOCUMENTATION CENTRE

Πρόσφατες αναζητήσεις: [ερέχθειο](#) [ερέχθειο](#) [Ακρόπολη \(Αθήνα, Ελλάδα\)](#) [ακρόπολη](#) [μορέως χρονικό](#)

Μηχανή αναζήτησης ελληνικών ψηφιακών βιβλιοθηκών

Το openarchives.gr πραγματοποιεί **ταυτόχρονη αναζήτηση σε 66 ελληνικές ψηφιακές βιβλιοθήκες και ακαδημαϊκά αποθετήρια**. Το ευρετήριό του περιέχει **417028 έγγραφα** και ενημερώνεται καθημερινά με νέες καταχωρήσεις.

Ψηφιακές Βιβλιοθήκες (66) Επιλογές Λέξεις - κλειδιά Νέα Σχόλια

- Anatolia College Digital Archives & Special Collections
- DIGMA Ψηφιοποιημένο Αρχείο Ελληνικής Μουσικής
- DOAJ DIRECTORY OF OPEN ACCESS JOURNALS
- E-LIS E-prints in Library and Information Science
- hcmr HELLIC CENTER FOR MARINE RESEARCH Mediterranean Marine Science
- The Historical Archives of the American Farm School of Thessaloniki Τα Ιστορικά Αρχεία της Αμερικανικής Γεωργικής Σχολής της Θεσσαλονίκης
- ΑΡΓΟΛΙΚΗ ΑΡΧΑΙΑΚΗ ΒΙΒΛΙΟΘΗΚΗ ΙΣΤΟΡΙΑΣ ΚΑΙ ΠΟΛΙΤΙΣΜΟΥ
- Βιβλιοθήκη THMMY
- Ψηφιακή Βιβλιοθήκη Τμήματος Γεωλογίας "Θεόφραστος"
- ΑΡΙΣΤΟΤΕΛΕΙΟ ΠΑΝΕΠΙΣΤΗΜΙΟ ΘΕΣΣΑΛΟΝΙΚΗΣ - ΨΗΦΙΟΘΗΚΗ
- Γεωπονικό Πανεπιστήμιο Αθηνών Ψηφιακό Αποθετήριο
- βeta Ψηφιακή Βιβλιοθήκη ΔΗΜΟΣΙΑ ΚΕΝΤΡΙΚΗ ΒΙΒΛΙΟΘΗΚΗ ΛΙΒΑΔΕΙΑΣ
- βeta Ψηφιακή Βιβλιοθήκη ΔΗΜΟΣΙΑ ΚΕΝΤΡΙΚΗ ΒΙΒΛΙΟΘΗΚΗ ΣΕΡΡΩΝ
- ΕΘΝΙΚΟ ΙΔΡΥΜΑ ΕΡΕΥΝΩΝ ηήλιος
- βeta Ψηφιακή Βιβλιοθήκη Επιχειρησιακό Πρόγραμμα «Εκπαίδευση & Διά Βίου Μάθηση»
- ΕΘΝΙΚΟ & ΚΑΠΟΔΙΣΤΡΙΑΚΟ ΠΑΝΕΠΙΣΤΗΜΙΟ ΑΘΗΝΩΝ Ψηφιακή Βιβλιοθήκη "Γκριζας Βιβλιογραφίας"
- The Historical Review La Revue Historique
- ΔΕΛΤΙΟΝ της Χριστιανικής Αρχαιολογικής Εταιρείας Deltion of the Christian Archaeological Society
- Εθνικό Αρχείο
- Ο Ερασιεραστής

Ερωτήσεις για [στρογ....pdf](#) Show All

<http://www.didaktorika.gr/eadd/>

The screenshot shows the homepage of the National Center for Academic Documentation (EADD). The browser's address bar displays the URL www.didaktorika.gr/eadd/. The page features a search bar with the text "Αναζητήστε" and a search button. Below the search bar is a navigation menu with options like "Αρχική", "Πλοήγηση", and "Ανοικτά Δεδομένα". The main content area includes a welcome message: "Καλώς ήρθατε στο Εθνικό Αρχείο Διδακτορικών Διατριβών" and a search result showing "Αναζήτηση σε 28.465 διατριβές". A sidebar on the right contains a world map and a list of useful links. The footer contains logos for the European Union, EPEAEK, and the Greek Republic, along with text about the website's funding and development.

Εθνικό Αρχείο
Διδακτορικών Διατριβών

ΕΚΤ
ΕΘΝΙΚΟ ΚΕΝΤΡΟ
ΤΕΚΜΗΡΙΩΣΗΣ
NATIONAL
DOCUMENTATION
CENTRE

Α- A+ EN

Αναζητήστε
[input]
Σύνθετη Αναζήτηση

Αρχική
Πλοήγηση
Επιστημονικό πεδίο
Ημερομηνία
Συγγραφέας
Χώρα
Γλώσσα
Ίδρυμα
Ανοικτά Δεδομένα
Σχετικά με το ΕΑΔΔ
Κατάθεση Διατριβής
Συχνές Ερωτήσεις
Κέντρο Υποστήριξης Χρηστών
Επικοινωνία

Εισοδος
[input]
[input]
Εγγραφή / Ξέσασ τον κωδικό

Καλώς ήρθατε στο Εθνικό Αρχείο Διδακτορικών Διατριβών

Στο Εθνικό Αρχείο Διδακτορικών Διατριβών (ΕΑΔΔ) συγκεντρώνεται το σύνολο των διδακτορικών διατριβών που έχουν εκπονηθεί στα ελληνικά Πανεπιστημιακά Ιδρύματα, καθώς και οι διδακτορικές διατριβές που έχουν εκπονηθεί από Έλληνες διδάκτορες σε Πανεπιστημιακά Ιδρύματα του εξωτερικού και έχουν αναγνωρισθεί από το ΔΟΑΤΑΠ.

Την ευθύνη συγκρότησης, διάθεσης και διατήρησης του ΕΑΔΔ έχει δια νόμου το Εθνικό Κέντρο Τεκμηρίωσης (ΕΚΤ).

Αναζήτηση σε 28.465 διατριβές [input]

Πλοήγηση ανά:

Επιστημονικό πεδίο Ημερομηνία Συγγραφέας Χώρα Γλώσσα Ίδρυμα

Με την εγγραφή σας στο ΕΑΔΔ μπορείτε να:

- Κατεβάσετε τις διατριβές σε PDF
- Πραγματοποιήσετε online παραγγελία
- Εκδηλώσετε ενδιαφέρον για ανάρτηση πλήρους κειμένου διατριβής

Χάρτης Ανοικτής Πρόσβασης

Χρήσιμοι σύνδεσμοι
Εθνικό Πληροφοριακό Σύστημα Έρευνας και Τεχνολογίας
Openaccess.gr
Ηλιος - Αποθετήριο ΕΙΕ
Πανδέκτης
Έρευνα και Καινοτομία

RSS 1.0 2.0

Ακολουθήστε το ΕΚΤ
Twitter Facebook YouTube

Όροι χρήσης | Προστασία Δεδομένων | Copyright © ΕΚΤ

ΕΠΣΕΤ
ΕΘΝΙΚΟ ΠΛΗΡΟΦΟΡΙΑΚΟ
ΣΥΣΤΗΜΑ ΕΡΕΥΝΑΣ & ΤΕΧΝΟΛΟΓΙΑΣ

Η ανανεωμένη έκδοση του Αποθετηρίου του Εθνικού Αρχείου Διδακτορικών Διατριβών αναπτύσσεται στο πλαίσιο της πράξης "Εθνικό Πληροφοριακό Σύστημα Έρευνας και Τεχνολογίας/Καινοτικά Δίκτυα - Περιεχόμενο Παραγόμενο από Χρήστες" που υλοποιείται από το Εθνικό Κέντρο Τεκμηρίωσης. Η πράξη εντάσσεται στα Επιχειρησιακά Πρόγραμμα "Ψηφιακή Σύγκλιση" του ΕΣΠΑ (με τη συγχρηματοδότηση της Ελλάδας και της Ευρωπαϊκής Ένωσης - Ευρωπαϊκό Ταμείο Περιφερειακής Ανάπτυξης).

Ευρωπαϊκή Ένωση
Ευρωπαϊκό Ταμείο
Περιφερειακής Ανάπτυξης

ΥΠΟΥΡΓΕΙΟ ΠΑΙΔΕΙΑΣ
ΕΡΕΥΝΑΣ ΚΑΙ ΘΡΗΣΚΕΥΜΑΤΩΝ
"ΕΠΣΕΤ"

ΕΣΠΑ
2007-2013
Πρόγραμμα για τη ανάπτυξη
Ποιότητα ζωής για όλους

ΕΛΛΗΝΙΚΗ ΔΗΜΟΚΡΑΤΙΑ
Υπουργείο Παιδείας και Θρησκευμάτων,
Πολιτισμού και Αθλητισμού

Ερωτήσεις για [input] Show All

<http://epset.gr/>

The screenshot shows the EPSET website homepage. The browser's address bar displays 'epset.gr'. The website header includes the EPSET logo (ΕΘΝΙΚΟ ΠΛΗΡΟΦΟΡΙΑΚΟ ΣΥΣΤΗΜΑ ΕΡΕΥΝΑΣ & ΤΕΧΝΟΛΟΓΙΑΣ) and the EKT logo (ΕΘΝΙΚΟ ΚΕΝΤΡΟ ΤΕΚΜΗΡΙΩΣΗΣ NATIONAL DOCUMENTATION CENTRE). A navigation menu contains links for 'Το EPSET', 'Ψηφιακό περιεχόμενο', 'Υπηρεσίες SaaS', 'Ψηφιοθήκη', and 'Κέντρο Τύπου'. A main banner features the text 'Καλωσορίσατε στον δικτυακό τόπο του EPSET' and a large image of a classical Greek temple with the text 'ΑΠΟΘΕΤΗΡΙΟ Εκπαιδευτικού Περιεχομένου για την ΑΚΡΟΠΟΛΗ'. Below this is a search bar with the text 'openarchives.gr' and a search button. A row of five colorful tiles represents different content categories: 'Ηλεκτρονικά ΑΠΟΘΕΤΗΡΙΑ', 'Ηλεκτρονικές ΕΚΔΟΣΕΙΣ', 'Ψηφιακές ΒΙΒΛΙΟΘΗΚΕΣ', 'Διαδραστικός ΠΟΛΙΤΙΣΜΟΣ', and 'Δείκτες ΕΡΕΥΝΑΣ'. A 'Υπηρεσίες SaaS' section highlights 'Διαφύλαξη Ανάδειξη Επανάχρηση Ψηφιακού Περιεχομένου' and 'Εθνικό Αρχείο Διδακτορικών Διατριβών'. The 'Κέντρο Τύπου' section includes buttons for 'Εκδηλώσεις', 'Νέα', and 'Προκηρύξεις', with a 'Δελτία Τύπου' section below. The footer contains a search bar and a 'Show All' button.

- * ελέγχω τους όρους με τους οποίους διατίθεται το διδακτορικό
- * ελέγχω τους όρους με τους οποίους διατίθεται το υλικό
- * εάν δεν είναι με creative commons ισχύουν οι γενικές διατάξεις
- * επικοινωνώ με τη βιβλιοθήκη ή τον διδάκτορα
- * βλέπω τον κανονισμό
- * βλέπω τη δήλωση αποδέσμευσης

(l n)



Ο.Σ.Δ.Ε.Λ. ©

Ο.Σ.Δ.Ε.Λ. ΟΡΓΑΝΙΣΜΟΣ ΣΥΛΛΟΓΙΚΗΣ
ΔΙΑΧΕΙΡΙΣΗΣ ΕΡΓΩΝ ΤΟΥ ΛΟΓΟΥ



Ελληνική Εταιρεία Προστασίας
της Πνευματικής Ιδιοκτησίας

Προσέχω:

- * δημόσια εκτέλεση
- * διάθεση στο/ από το διαδίκτυο
- * αναπαραγωγή (όχι ιδιωτική π.χ. studypacks)

Επικοινωνώ:

1. Δημιουργός
- II. Παραγωγός
- III. ΟΣΔ

(LΘ)

Wikisource/ Βικιθήκη [goo.gl/HiwEn]

The screenshot shows the Wikisource website in Greek. At the top, there's a browser window with multiple tabs. The main navigation bar includes tabs for 'Κείμενο', 'Συζήτηση', 'Ανάγνωση', 'Εμφάνιση κώδικα', 'Προβολή ιστορικού', and a search bar. The main content area is titled 'Κύρια Σελίδα' and features a large introductory text: 'Καλώς ήλθατε στη Βικιθήκη, ένα αρχείο πρωτογενών πηγών σε οποιαδήποτε γλώσσα, που μπορεί να επεξεργαστεί οποιοσδήποτε. Η Βικιθήκη έχει προς το παρόν 6.379 κείμενα. Επισκεφθείτε τη σελίδα βοήθειας και πειραματιστείτε στο αμμοδοχείο προκειμένου να εξασκηθείτε στην επεξεργασία σελίδων.' Below this, there are links for 'Πολιτισμός', 'Γεωγραφία', 'Ιστορία', 'Βιογραφίες', 'Φιλοσοφία', 'Επιστήμες', 'Κοινωνία', and 'Τεχνολογία'. The page is divided into several sections: 'Λογοτεχνία' (Literature) with sub-sections for 'Είδη' (Genres) and 'Ιστορικές περιόδους' (Historical periods); 'Θέματα' (Topics) including 'Φιλοσοφία', 'Θρησκευτικά κείμενα', 'Ιστορικά έγγραφα', 'Συνταγματικά έγγραφα', 'Νόμοι', 'Δικαστικές υποθέσεις', 'Τύπος', and 'Ομιλίες'; 'Επιστήμες' (Sciences) with 'Μαθηματικά' (Mathematics); and 'Διάφορα' (Miscellaneous) including 'Εθνικοί ύμνοι', 'Διάφορα', 'Κατάλογοι και υλικό αναφοράς', 'Διαρροή ταξινομημένων κειμένων', 'Έγγραφα βικιμέσων', and 'Μεταφράσεις'. On the right side, there are sections for 'Άρχαία Έλληνικά English', 'Κατάλογος συγγραφέων' (Authors list) with a grid of letters, 'Νέα κείμενα' (New texts) listing recent additions, and 'Κοινότητα' (Community) with links for help and guidelines. At the bottom, there's a 'Ποιότητα κειμένων' (Text quality) section with a legend for text quality levels. The footer contains the text 'Η Βικιθήκη είναι ένα έργο της Wikimedia Foundation, ο οποίος λειτουργεί μαζί με πολλά άλλα έργα και εθελοντές που μοιράζονται...' and a 'Show All' button.

Wikibooks/ Βικιβιβλία [goo.gl/jrcMx]

el.wikibooks.org/wiki/Κύρια_Σελίδα

Κύρια Σελίδα Συζήτηση Ανάγνωση Εμφάνιση κώδικα Προβολή ιστορικού Αναζήτηση

Κύρια Σελίδα

Καλώς ήρθατε στα **Βικιβιβλία**, μια συλλογή από *ελεύθερα*(*libre*) εκπαιδευτικά βιβλία που *ο καθένας μας μπορεί να επεξεργαστεί*. Τα ελληνικά βικιβιβλία ξεκίνησαν τον Ιούλιο του 2004 και τώρα έχουνε **70** βιβλία με **332** σελίδες.

Πλοήγηση: Βιβλία ανά θέμα | Βιβλία εκτυπώσιμα | Με αλφαβητική σειρά

Θετικές επιστήμες:

Μαθηματικά: Μαθηματικά για όλους
Χημεία: Οργανική Χημεία - Ψυχρή μέθοδος παρασκευής σαπουνιού

Φυσική: Βασικές αρχές Φυσικής - Σύγχρονη Φυσική
Βιολογία: Φυσιολογία ληθάργου σπόρων

Γλώσσες:

Μάθε Αγγλικά - Ρωσικά

Κοινωνία:

Διαδικασία ψηφίσης νόμων στην Κύπρο - Ανοιχτή_συζήτηση για τον ελεύθερο_πολιτισμό

Υπολογιστές:

Linux για αρχάριους-Βασικές γνώσεις PHP και MySQL-Οδηγός χρήσης του Ekiga

Προγραμματισμός: Εισαγωγή στην C και C++ σε Ολοκληρωμένο Περιβάλλον Δημιουργίας Λογισμικού

Καλές τέχνες:

Ζωγραφική για αρχάριους-Αρχειό ελληνικού κινηματογράφου - Κιθάρα

Θρησκείες:

Σταυρός του Ιησού Χριστού -Η αγάπη στην Αρχαία Ελληνική Θρησκεία

Διάφορα

Εγχειρίδιο Κατασκήνωσης - Ψήσιμο στη σούβλα

Wikimedia:

Οδηγός για τη Βικιπαίδεια

Στάδια ανάπτυξης

Περιγραφή Εκκίνηση Όριο Αρκετό Πλήρες

Προτεινόμενα Βικιβιβλία

Τεχνική Νομοθεσία Για Μηχανικούς Πληροφορικής-Η αγάπη στην Αρχαία Ελληνική Θρησκεία-Οδηγός χρήσης ridgin-Σταυρός του Ιησού Χριστού-Το φαινόμενο του Ελεύθερου και Ανοιχτού Λογισμικού-Φυσιολογία ληθάργου σπόρων-Εισαγωγή στην HTML-Συγγραφή άρθρων στην Βικιπαίδεια: Σύντομος Οδηγός-Οδηγός χρήσης του Debian-Οδηγός χρήσης irssi

Προσθέστε ένα προτεινόμενο βικιβιβλίο
Τα προτεινόμενα βικιβιβλία

Καινούργια βιβλία

Ιοί - Προστασία των δεδομένων από ιούς - Linux για αρχάριους - Το Franchise στην ελληνική αγορά - Βασικές γνώσεις PHP και MySQL - Τεχνική Νομοθεσία Για Μηχανικούς Πληροφορικής - Ελεύθερη κοινωνική δικτύωση με τη Diaspora - Γνωρίμια με τα μικρο-ιστολόγια - Εγχειρίδιο Κατασκήνωσης - Οργανική Χημεία - Οδηγός εγκατάστασης MediaWiki στο Πανελλήνιο Σχολικό Δίκτυο - Οδηγός χρήσης του Ekiga - Οδηγός Διοργάνωσης Σεμιναρίων για τον εμπλουτισμό της Wikipedia στα Ελληνικά - Μαθαίνοντας τα Windows - Μαθαίνοντας το Wordpress - Βασικές αρχές φιλοσοφίας - Οδηγός χρήσης Mozilla Thunderbird - Ψήσιμο στη σούβλα

Προσθέστε ένα καινούργιο βικιβιβλίο
Όλα τα πρόσφατα βικιβιβλία

Βιβλία υπό ανάπτυξη

Άλλοι συγγραφείς έχουν ξεκινήσει αυτά τα βικιβιβλία και έχουν ολοκληρώσει ένα μέρος ή απαιτούν τη βοήθειά σας για γίνουν ποιο ευπαρουσίαστα, αν έχετε χρόνο και θέλετε να συνεργαστείτε, μπορείτε να βοηθήσετε στην επεξεργασία αυτών των βιβλίων: Μαθηματικά για όλους-Τα πρώτα βήματα στο Bitcoin-Ηλεκτρονικό σχέδιο-Οικονομική Οδήγηση-LibreOffice Επεξεργαστής Λογισμικού φύλλου-Μαθαίνοντας το GIMP

Προσθέστε ένα βιβλίο υπό ανάπτυξη
Όλα τα βιβλία που χρειάζονται βοήθεια

Βιβλία που θέλετε

Show All

Πού μπορώ να βρω υλικό με ανοικτές άδειες;

Wikimedia Commons
<http://commons.wikimedia.org/>

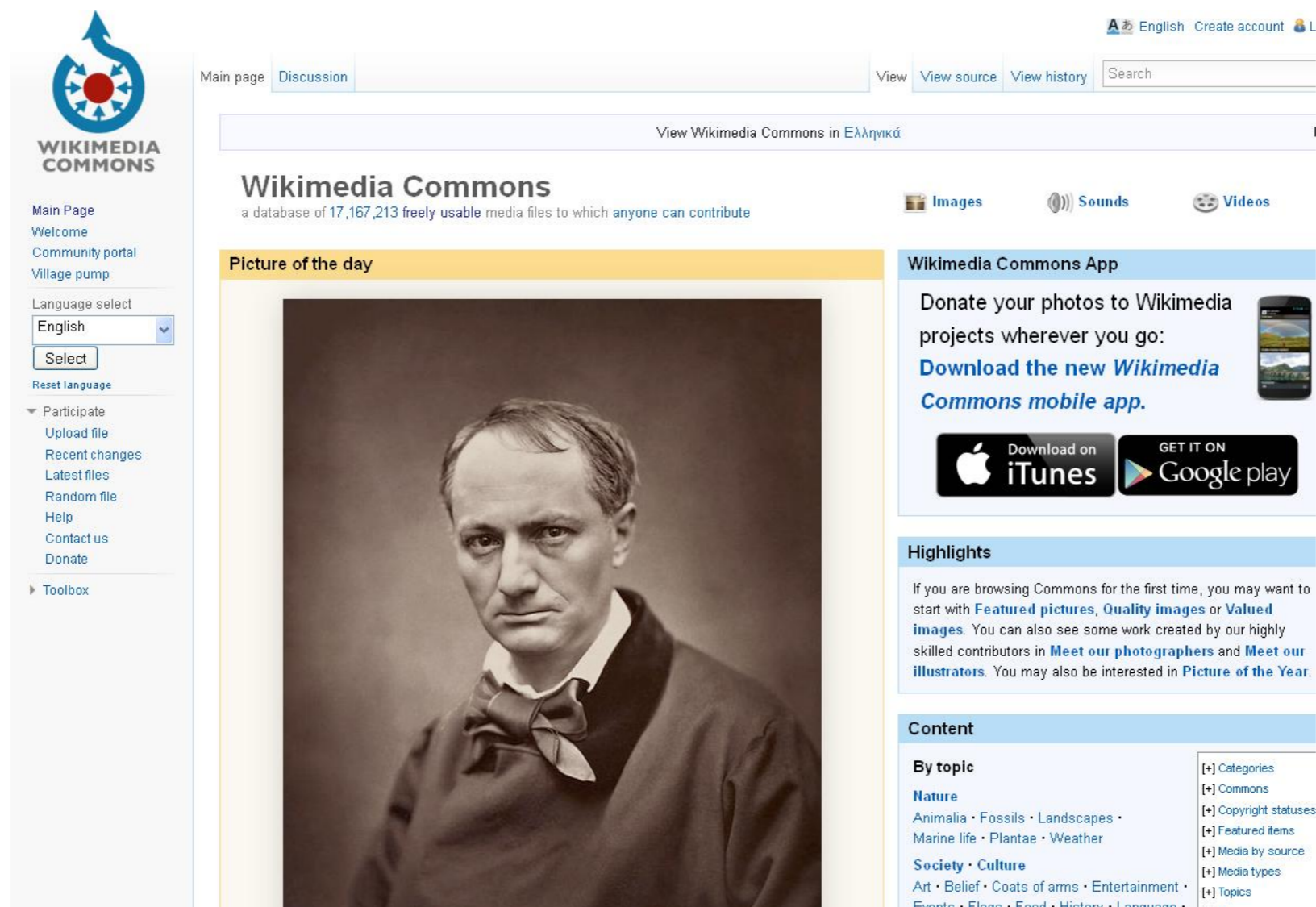

The screenshot shows the Wikimedia Commons homepage. On the left is a sidebar with navigation links like 'Main Page', 'Welcome', and 'Community portal'. The main content area includes a 'Picture of the day' section with a portrait of a man, a 'Wikimedia Commons App' section with download links for iTunes and Google Play, and a 'Highlights' section with introductory text. At the bottom, there is a 'Content' section with links to various categories and media types.

Google Advanced Search

Google www.google.com

The screenshot shows a Google search for 'picasso' in Greek. The search results page includes a navigation bar with tabs for 'Ιστός', 'Εικόνες', 'Χάρτες', 'Βίντεο', 'Ειδήσεις', 'Περισσότερα', and 'Εργαλεία αναζήτησης'. Below the navigation bar, there are filters for 'Μέγεθος', 'Χρώμα', 'Τύπος', 'Χρόνος', 'Δικαιώματα χρήσης', and 'Περισσότερα εργαλεία'. The search results are displayed in a grid format, featuring various artworks and portraits of Pablo Picasso. A copyright notice is visible over the results, stating: '✓ Χωρίς φιλτράρισμα με βάση την άδεια. Με επισήμανση για εκ νέου χρήση με τροποποίηση. Με επισήμανση για εκ νέου χρήση. Με επισήμανση για μη εμπορική εκ νέου χρήση με τροποποίηση. Με επισήμανση για μη εμπορική εκ νέου χρήση.' The artworks shown include 'Picasso Guernica', 'Picasso Bl...', 'Picasso Cubism', and 'Picasso Πιν...'. The grid contains numerous other images, such as portraits, abstract compositions, and sketches.

Tineye

<http://tineye.com/>.



[About](#) [Products](#) [Solutions](#) [Labs](#)

[Register](#) | [Contact Us](#) | [Log in](#)

TinEye

Reverse Image Search



UPLOAD Your Image

No file chosen

or

ENTER Image Address

Interesting searches: [Starbucks logo](#), [Gandhi](#), [Kit Kat](#)



Use a Browser Plugin

Available for Firefox, Chrome, Safari, Internet Explorer & Opera.



Drag & Drop:

Drag any image file and drop it anywhere on this page.

Creative Commons

<http://search.creativecommons.org/>

The screenshot shows the Creative Commons search website. At the top, there is a navigation bar with the Creative Commons logo and links for About, Licenses, Public Domain, Support CC, Projects, and News. A search bar is located in the top right corner. Below the navigation bar, there is a large green box with the 'CC Search' logo and the text 'Find content you can share, use and remix'. To the right of this box is a search input field with the placeholder text 'Enter your search query'. Below the search input field, there are two checkboxes: 'I want something that I can...' with 'use for commercial purposes;' and 'modify, adapt, or build upon.' checked. Below this, there is a section titled 'Search using:' with a grid of search engine options: Europeana (Media), Flickr (Image), Fotopedia (Image), Google (Web), Google Images (Image), Jamendo (Music), Open Clip Art Library (Image), SpinXpress (Media), Wikimedia Commons (Media), YouTube (Video), Pixabay (Image), ccMixer (Music), and SoundCloud (Music). Below the search engine options, there is a disclaimer: 'Please note that search.creativecommons.org is not a search engine, but rather offers convenient access to search services provided by other independent organizations. CC has no control over the results that are returned. Do not assume that the results displayed in this search portal are under a CC license. You should always verify that the work is actually under a CC license by following the link. Since there is no registration to use a CC license, CC has no way to determine what has and hasn't been placed under the terms of a CC license. If you are in doubt you should contact the copyright holder directly, or try to contact the site where you found the content.' To the right of the disclaimer, there is a yellow box with the text 'Add CC Search to your browser.' and 'Learn how to switch to or from CC Search in your Firefox search bar.' Below this, there is a language dropdown menu set to 'English' and a 'Help Translate' link. At the bottom of the page, there is a green footer with social media icons for Facebook, Twitter, and Google+, a Creative Commons Attribution 4.0 International License logo, and the text 'Except where otherwise noted, content on this site is licensed under a Creative Commons Attribution 4.0 International License.' Below the license information, there are links for Policies, Privacy, Terms of Use, and Contact CC.

Internet Archive

<http://archive.org/>

The screenshot shows the Internet Archive website interface. At the top, there is a navigation bar with the Internet Archive logo and the tagline "Universal access to all knowledge". Below this is a search bar with a dropdown menu for "All Media Types" and an "Advanced Search" button. The user is logged in as "Anonymous User".

Below the search bar, there are several featured sections:

- Announcements (more)**: A list of recent news items, including "1 Year Later: NSA Revelations, Debate and Dire Prospects" and "Peering at a Dark Time in Tiananmen Square Through Stokes Archive Glass".
- Web 412 billion pages saved over time**: A section for the Wayback Machine, featuring a search input field and a "BROWSE HISTORY" button.
- Welcome to the Archive**: A brief introduction to the Internet Archive as a 501(c)(3) non-profit organization.

The main content area is divided into four columns, each representing a different media type:

- Video**: 1,637,917 movies. Curator's Choice: "Despotism" (Average rating: 4.5 stars).
- Live Music**: 128,983 concerts. Curator's Choice: "moe. Live at Grand Opera House on 2014-02-05" (Average rating: 4.5 stars).
- Audio**: 2,017,951 recordings. Curator's Choice: "KK008 - Rummenigger - Cosmos 5000" (Average rating: 4.5 stars).
- Texts**: 6,220,203 texts. Curator's Choice: "Navaho legends" (Average rating: 4.5 stars).

At the bottom, there is a section for "Most recent posts (write a post by going to a forum) more...". This section contains a table of forum posts:

Subject	Poster	Forum	Replies	Date
The Corliss Group Latest Tech Review: 'RIGHT TO BE FORGOTTEN'	gracewilson091	texts	0	4 minutes ago
Recommendations for next official GD purchases	Monongahela	GratefulDead	0	2 hours ago
Re: Meet-Up At The Movies: 4/21/72	Kate.	GratefulDead	0	4 hours ago
Re: Meet-Up At The Movies: 4/21/72	c-freedom	GratefulDead	0	5 hours ago
Re: Meet-Up At The Movies: 4/21/72	Dudley Dead	GratefulDead	0	5 hours ago
Re: 'Four Star Playhouse' and 'Stage 7'	Moongleam	classic_tv	0	5 hours ago
Re: Meet-Up At The Movies: 4/21/72	beep*	GratefulDead	0	5 hours ago
Re: Meet-Up At The Movies: 4/21/72	BVD	GratefulDead	0	6 hours ago
Re: New TV Commercials	Jeff Kaplan	classic_tv	0	10 hours ago
New TV Commercials	Vinnie Rattole	classic_tv	1	10 hours ago

Europeana

<http://www.europeana.eu/portal/>

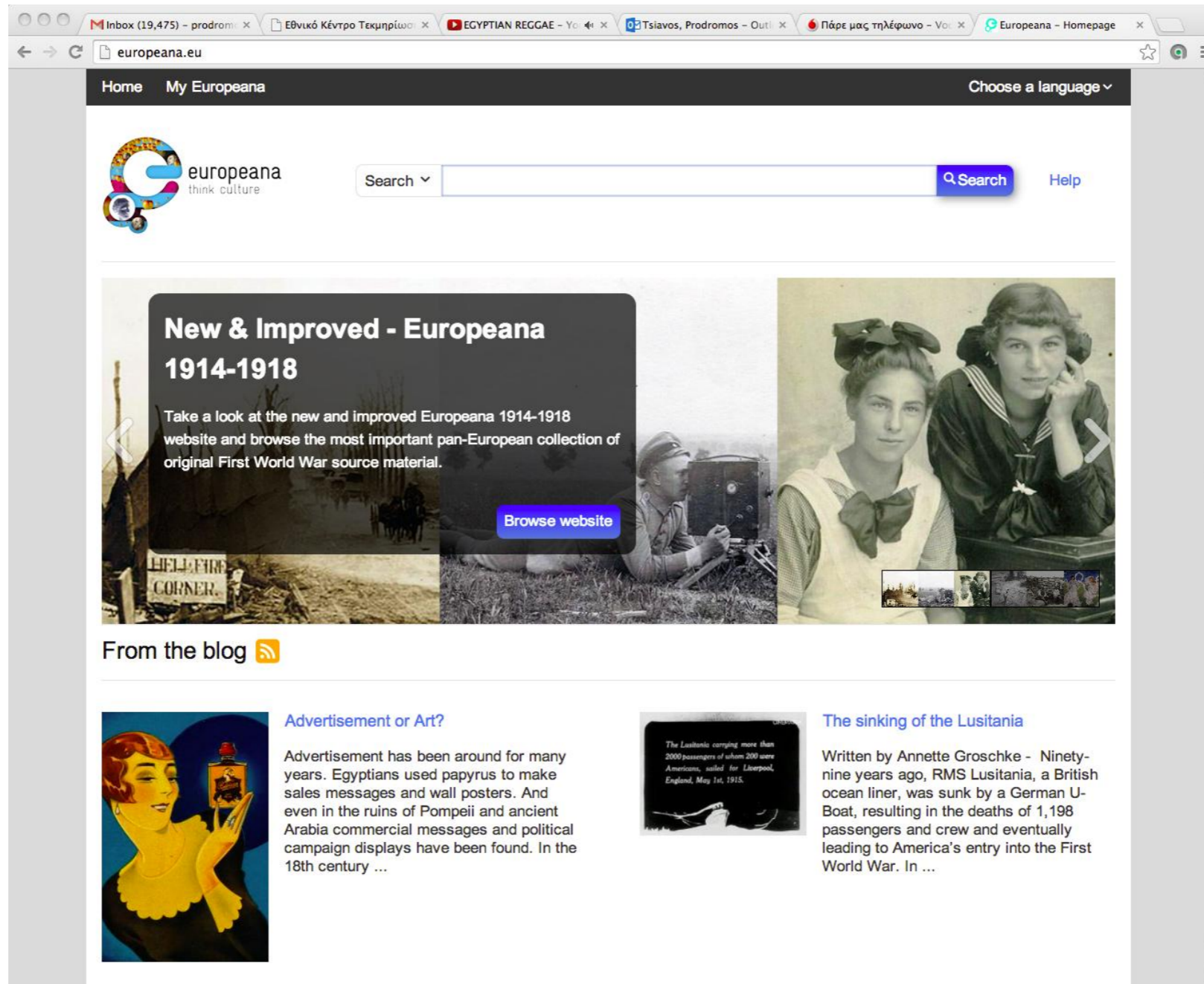

The screenshot shows the Europeana website homepage in a browser window. The browser's address bar displays "europeana.eu". The page features a navigation bar with "Home" and "My Europeana" links, and a "Choose a language" dropdown menu. The Europeana logo, "think culture", is positioned on the left. A search bar with a "Search" button and a "Help" link is located in the top right. The main content area includes a large banner for "New & Improved - Europeana 1914-1918" with a "Browse website" button. Below this is a "From the blog" section with two articles: "Advertisement or Art?" and "The sinking of the Lusitania".

Home My Europeana Choose a language

europeana think culture Search Search Help

New & Improved - Europeana 1914-1918

Take a look at the new and improved Europeana 1914-1918 website and browse the most important pan-European collection of original First World War source material.

[Browse website](#)

From the blog

Advertisement or Art?

Advertisement has been around for many years. Egyptians used papyrus to make sales messages and wall posters. And even in the ruins of Pompeii and ancient Arabia commercial messages and political campaign displays have been found. In the 18th century ...

The sinking of the Lusitania

Written by Annette Groschke - Ninety-nine years ago, RMS Lusitania, a British ocean liner, was sunk by a German U-Boat, resulting in the deaths of 1,198 passengers and crew and eventually leading to America's entry into the First World War. In ...

OER Commons

(<http://www.oercommons.org/>)

The screenshot shows the OER Commons website homepage. At the top, there is a navigation bar with the OER Commons logo (three colored circles: yellow 'O', green 'E', blue 'R') and the text 'COMMONS OPEN EDUCATIONAL RESOURCES'. To the right of the logo are links for 'Home / Browse All / My OER / Connect / Contribute' and a search bar with a magnifying glass icon and the text 'Search' and 'Use Advanced Search'. Further right, there are links for 'Register Now!', 'Log In', and 'Help', along with a '+ LEARNER OPTIONS' button. Below the navigation bar is a large green banner with the text 'Your Commons, Their Future' and a sub-headline: 'We are a dynamic digital content hub offering a suite of OER supports. From roadmaps to training to tools, we'll get the right OER to your students.' Below the banner is the text 'OUR SOLUTION' and a play button icon. Underneath the banner is a section titled 'Browse by Topic' with a horizontal list of categories: 'Education / Arts / Humanities / Social Sciences / Natural Sciences / Applied Sciences & Technology / Mathematics & Statistics'. Below this list are seven icons representing different topics: a hand pointing up (New on OER Commons), a speech bubble with a heart (Social / Emotional Learning), a checkmark in a circle (Common Core), a document with lines (Primary Sources), a head profile (Teachers as Makers), a target (Flexible Learning), and puzzle pieces (Game-based Learning). At the bottom of the page, there is a section titled 'OER Commons Tools'.

Open Archives

(<http://openarchives.gr/>)

The screenshot shows a web browser window displaying the Open Archives website. The browser's address bar shows the URL openarchives.gr. The page features the Open Archives logo and the text "Αναζήτηση σε ελληνικό ψηφιακό περιεχόμενο επιστήμης και πολιτισμού". A search bar is present with the placeholder text "Αναζήτηση...". Below the search bar, statistics are displayed: "68 συλλογές | 515.870 έγγραφες | 2.082.387 αναζητήσεις | 50 φορείς". The page is divided into two columns: "Φορείς" (Sources) and "Συλλογές" (Collections). The "Φορείς" column lists various institutions such as universities, research centers, and libraries. The "Συλλογές" column lists types of collections like institutional archives, journals, and digital archives. At the bottom of the page, there are logos for partner organizations including the European Union, the Ministry of Education and Religious Affairs, and the Hellenic Open University. A footer section contains the text: "Η λειτουργία και ανάπτυξη του openarchives.gr πραγματοποιείται από το Εθνικό Κέντρο Τεκμηρίωσης (ΕΚΤ) στο πλαίσιο της πράξης 'Εθνικό Πληροφοριακό Σύστημα Έρευνας και Τεχνολογίας/Κοινωνικά Δίκτυα - Περιεχόμενο Παραγόμενο από Χρήστες', (ΕΣΠΑ, Επιχειρησιακό Πρόγραμμα 'Ψηφιακή Σύγκλιση', με τη συγχρηματοδότηση της Ελλάδας και της Ευρωπαϊκής Ένωσης - Ευρωπαϊκό Ταμείο Περιφερειακής Ανάπτυξης).

Open Street Map

(<http://www.openstreetmap.org/>)

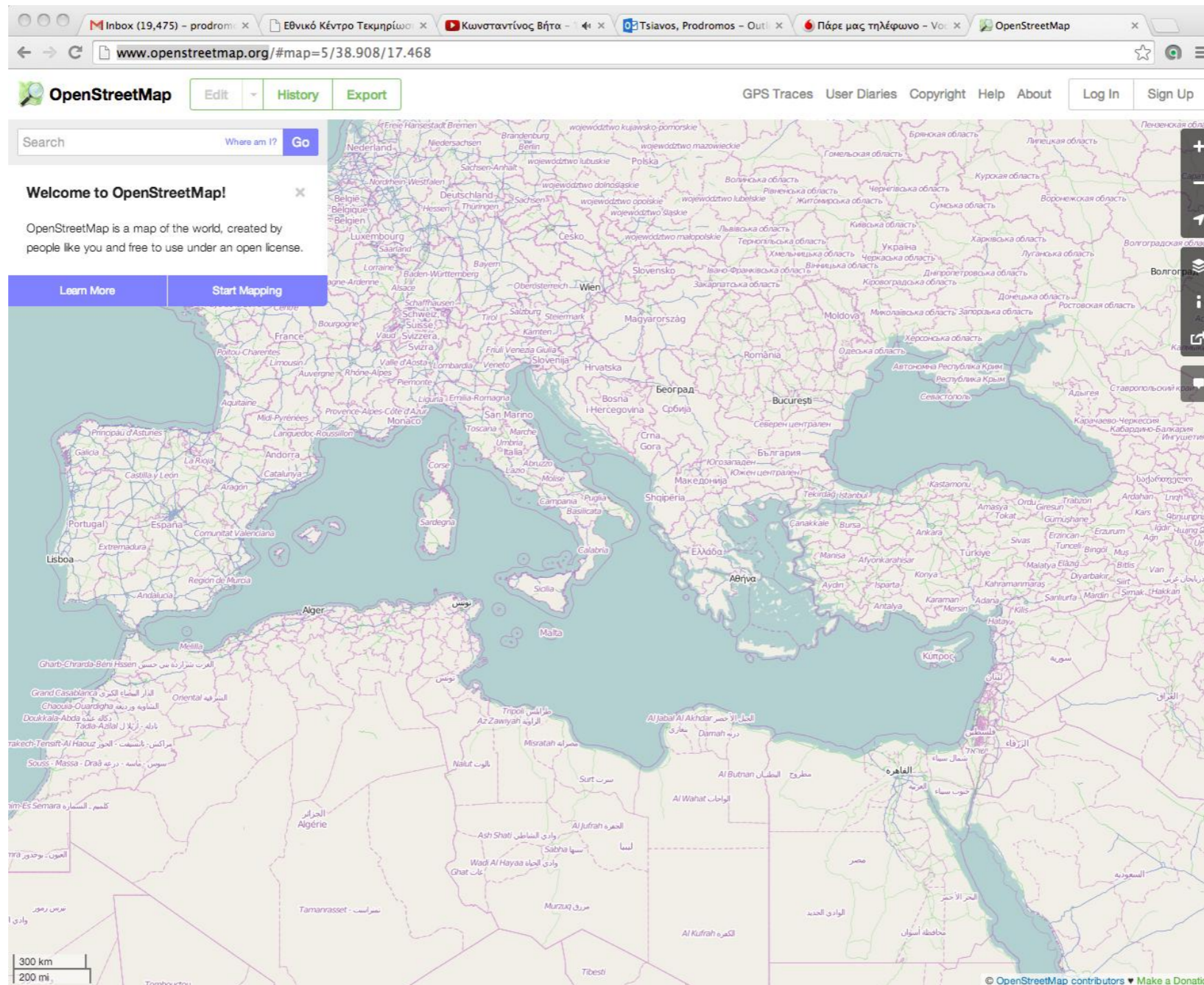

Δημόσια Δεδομένα

(<http://geodata.gov.gr/geodata/> <http://data.gov.gr/>
<http://www.et.gr/> <http://diavgeia.gov.gr/>)

The screenshot shows the Diavgeia website interface. At the top, there is a search bar with the text "Εισάγετε κείμενο για αναζήτηση αποφάσι". Below the search bar, there are several news articles with dates and titles. The website has a blue header with the Diavgeia logo and navigation links. A sidebar on the left contains a "Πράξεις" (Actions) section with links for "Υπουργεία", "Δήμοι", and "Ανεξάρτητες Αρχές".

The screenshot shows the website www.et.gr. The main content area features a news article titled "Πρόγραμμα Διεύρυνσης Το Πρώτο Εγγράφο (νόμος 3861/2010) αποτελεί στην ουσία την επίστημη της μέγιστης δυνατής...". Below the article, there is a table with columns for "ΕΙΔΙΚΑ ΘΕΜΑΤΑ", "ΑΝΑΚΟΙΝΩΣΕΙΣ", and "ΕΠΙΚΟΙΝΩΝΙΑ". The table lists various topics and contact information for the National Election Commission.

ΕΙΔΙΚΑ ΘΕΜΑΤΑ	ΑΝΑΚΟΙΝΩΣΕΙΣ	ΕΠΙΚΟΙΝΩΝΙΑ
<ul style="list-style-type: none">ΣΥΝΤΑΓΜΑ ΤΗΣ ΕΛΛΑΔΟΣΚΩΔΙΚΑΣ ΔΗΜΟΣΙΩΝ ΥΠΑΛΛΗΛΩΝΑΝΤΙΚΕΙΜΕΝΙΚΕΣ ΑΞΙΕΣΕΝΤΥΠΑ		<ul style="list-style-type: none">Ταχυδρομική Διεύθυνση: Κανονισρίου 34, 10432 Αθήν.Πληροφορίες Δημοσιευμάτων ΦΕΚ : 210-5279000Για γενικές πληροφορίες & οποιαδήποτε ερωτήματα: webmaster.et@et.grΓια την λειτουργία της ιστοσελίδας: helios@et.et.grΩράριο λειτουργίας για το κοινό : Δευτ. - Πέμ. : 8:00 π.μ. - 13:30 μ.μ.

The screenshot shows the data.gov.gr website. It features a search bar with the text "Search Datasets" and a dropdown menu showing "39 Datasets". Below the search bar, there are several featured datasets, including "Athens Urban Transport Organization - Routes" and "CI@rity". The website has a clean, modern design with a white background and blue accents.

The screenshot shows the geodata.gov.gr website. It features a search bar with the text "Αναζήτηση Δεδομένων" and a dropdown menu showing "39 Datasets". Below the search bar, there are several featured datasets, including "Athens Urban Transport Organization - Routes" and "CI@rity". The website has a clean, modern design with a white background and blue accents.

Προσέχω:

- * την άδεια

- * είναι Creative Commons Αναφορά Παρόμοια

Διανομή

- * Πως κάνω την αναφορά

(K)

Ειδικά θέματα κατάθεσης

Τι δυνατότητες διάθεσης έχουμε κατά τη διάρκεια του embargo

- Το ορθότερο θα ήταν να περιγράφεται στην πολιτική του embargo, δηλαδή να προσδιορίζεται το εάν μπορεί να διατίθεται το φυσικό αντίγραφο ή όχι
- Σε κάθε περίπτωση το ψηφιακό αντίγραφο δεν μπορεί να διατεθεί (ίσως μόνο μέσα από ψηφιακό αναγνωστήριο στο φυσικό χώρο της βιβλιοθήκης)
- Το φυσικό αντίγραφο, εάν δεν περιγράφεται κάτι άλλο στην πολιτική ή στο έγγραφο κατάθεσης μπορεί να είναι διαθέσιμο στο χώρο της βιβλιοθήκης λόγω «εξάντλησης του δικαιώματος» μετά την πρώτη διάθεση (αρ. 41 ν 2121/1993)

Ποιό είναι το θεμιτό διάστημα για ένα embargo (δ. ευρεσιτεχνείας / δημοσίευση)

- Δεν υπάρχει νομοθετικά προσδιορισμένο διάστημα
- Θα πρέπει να δίνεται η δυνατότητα κατά μέγιστο 3-5 χρόνια

Τι συμβαίνει στην περίπτωση περισσοτέρων του ενός δημιουργών;

- Θα πρέπει να υπάρχει συγκατάθεση όλων προκειμένου να γίνει η κατάθεση

Τι γίνεται στην περίπτωση που ο καταθέτης επιθυμεί να χρησιμοποιήσει άδειες άλλες από τις Creative Commons;

- Γενικά θα πρέπει να έχουμε όσο το δυνατόν λιγότερες άδειες γίνεται προκειμένου να αποφύγουμε τις δυσκολίες στην πρόσβαση
- Εάν χρησιμοποιούνται κλειστές άδειες, αυτό θα πρέπει να προβλέπεται από τον κανονισμό
- Ιδεατά όλες οι άδειες θα πρέπει να είναι τυποποιημένες και μηχαναγνώσιμες

Τι γίνεται με τα προσωπικά δεδομένα;

- Είναι θέμα διακριτό από αυτό της πνευματικής ιδιοκτησίας
- Θα πρέπει να υπάρχει νόμιμη βάση επεξεργασίας ή συγκατάθεση του υποκειμένου επεξεργασίας προσωπικών δεδομένων
- Θα πρέπει να ακολουθηθούν μέσα στο 2018 οι όροι και προϋποθέσεις του Γενικού Κανονισμού για την Προστασία Δεδομένων Προσωπικού Χαρακτήρα

Συγγενικά Δικαιώματα (του εκδότη)

- Αφορά στην στοιχειοθεσία
- Έχει μικρότερη διάρκεια (70 χρόνια από την έκδοση)
- Αφορά στην αναπαραγωγή
- Θα πρέπει να αποκτηθεί η σχετική άδεια από τον εκδότη/
ΟΣΔΕΛ

Τι συμβαίνει με την αναπαραγωγή μέρος έργου;

- Προσοχή στο θέμα της ιδιωτικής αναπαραγωγής!
(σημειώματα, όχι άμεση εμπλοκή, χρέωση κόστους)
- Μπορεί να γίνει αναπαραγωγή μέρους σύμφωνα με τους όρους του αρ. 19
- Δεν μπορεί να γίνει αναπαραγωγή μεγάλου μέρους βιβλίου

ΟΠΤΙΚΟΑΚΟΥΣΤΙΚΑ ΈΡΓΑ

- Προστατεύονται όπως και τα υπόλοιπα έργα (αρ. 2(1) Ν 2121/1993)
- Για τα αποσπάσματα ισχύει επίσης το αρ. 19 (πρέπει να συντρέχουν οι προϋποθέσεις του)
- Ως δημιουργός του οπτικοακουστικού έργου τεκμαίρεται ο σκηνοθέτης (αρ. 9)
- Αρ. 23 (αναπαραγωγή κινηματογραφικού έργου): δεν ισχύει παρά μόνο σε σχέση με το Εθνικό Κινηματογραφικό Αρχείο
- Συνήθως θα υπάρχουν δικαιώματα που τα διαχειρίζονται οργανισμοί συλλογικής διαχείρισης:
 - Κοιτάω για μουσική (ΑΕΠΙ/ Αυτοδιαχείριση)
 - Κοιτάω για εκτέλεση (ΓΕΑ)
 - Κοιτάω για ηθοποιούς (Διόνυσος)
 - Κοιτάω για σκηνοθέτες, Σεναριογράφους, συντελεστές (Αθηνά)

Επιστολή και διαδικασία λήψης αδειών

Πίνακας Παρακολούθησης λήψης αδειών I

1. Άρθρο/ Πόρος

2. Τίτλος + Δημιουργός

3. Δικαιούχος

- Όνομα

- Διεύθυνση

Πίνακας Παρακολούθησης λήψης αδειών II

4. Επικοινωνία

- Ημερομηνία και μορφή επικοινωνίας (e-mail/ταχυδρομίο)

5. Ερωτήματα από την επικοινωνία

6. Ζητήθηκαν φόρμες on-line?

7. Status

- Έχει δοθεί
- Άρνηση
- Καμία απάντηση

Πίνακας Παρακολούθησης λήψης αδειών III

8. Όροι

- Κόστος
- Περίοδος

9. Άδεια

- Επιφύλαξη όλων των δικαιωμάτων
- Είδος CC
- Άλλη Ανοικτή Άδεια
- Εκπαιδευτική Άδεια

10. Αναφορά

Επιστολή λήψης αδείας

- 1. Ημερομηνία**
- 2. Στοιχεία Δικαιούχου**
- 3. Περιγραφές**
 - (α) ιδρύματος**
 - (β) μαθήματος**
 - (γ) σκοπού χρήσης**
- 4. Τίτλος έργου**
- 5. Είδος άδειας με την οποία θα διατεθεί το έργο (ιδίως CC)**
- 6. Επιπλέον υποχρεώσεις:**
 - (α) Δήμοσια Πληροφορία**
 - (β) Γεωχωρική Πληροφορία**
 - (γ) Αρχαιολογικό περιεχόμενο**

5

**ΤΙ ΕΙΝΑΙ ΟΙ ΑΔΕΙΕΣ ΑΝΟΙΚΤΟΥ
ΠΕΡΙΕΧΟΜΕΝΟΥ;**

Γιατί να με ενδιαφέρουν οι άδειες πνευματικής Ιδιοκτησίας

- Ως δημιουργός:
 - Συνεισφέρουν στο τεκμήριο πνευματικής ιδιοκτησίας (αρ.10)
- Ως χρήστης:
 - Προκειμένου να μπορώ να χρησιμοποιήσω νόμιμα περιεχόμενο χωρίς να χρειάζεται να ανησυχώ για το εάν εμπίπτω στις εξαιρέσεις ή όχι

Άδειες Ανοιχτού Λογισμικού/ Περιεχομένου/ δεδομένων

* βασίζονται στο Ν. 2121/1993 (αρ. 13(1),(2))

* αποτελούν για το σκοπό του νόμου μη αποκλειστικές άδειες εκμετάλλευσης

* δίδουν κάποια δικαιώματα και παρακρατούν κάποια άλλα

* μπορεί να περιέχουν διατάξεις που τις καθιστούν ασύμβατες με άλλες άδειες

Τι δικαιώματα περιλαμβάνουν οι άδειες CC

- * δικαίωμα του δημιουργού
- * συγγενικά δικαιώματα
- * ιδιόρρυθμο δικαίωμα δημιουργού βάσης δεδομένων

οι άδειες Creative commons



Άδειες

Creative Commons

Τι είναι τα Creative Commons

* Τα Creative Commons (CC) είναι ένας μη κερδοσκοπικός οργανισμός ο οποίος στοχεύει στην προώθηση της καλύτερης ταυτοποίησης, διαπραγμάτευσης, και επαναχρησιμοποίησης του περιεχομένου για σκοπούς δημιουργικότητας και καινοτομίας.

* Οι άδειες είναι ένα μέσο μόνο με το οποίο γίνεται αυτό. Επιδιώκεται και η συνολική αλλαγή της νομοθεσίας για την πνευματική ιδιοκτησία με έμφαση στη δημιουργία θετικών δικαιωμάτων για τους χρήστες-δημιουργούς

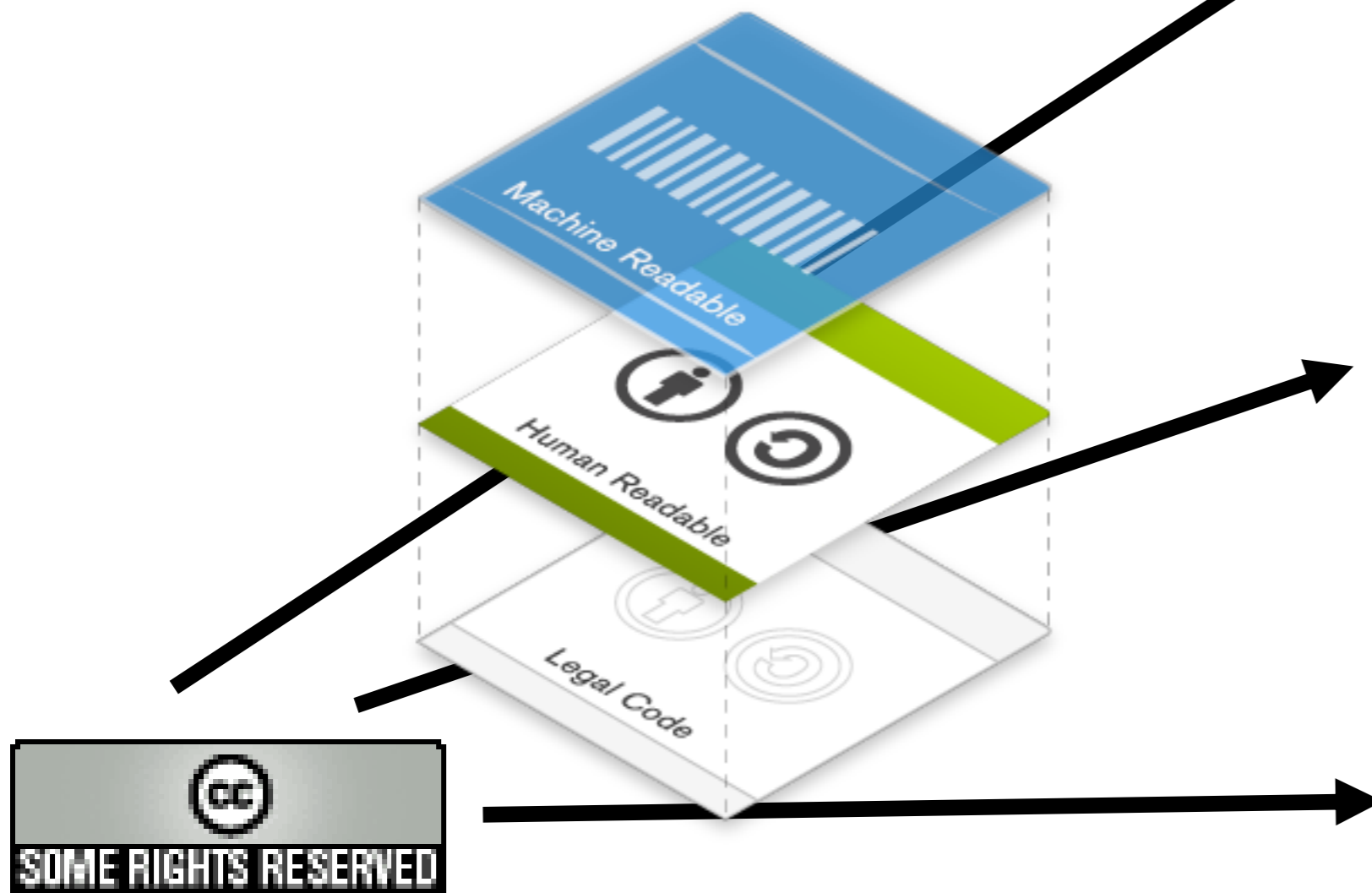

Logo + Link

[1]

Αναγνώσιμο από ανθρώπους:

Commons Deed

[2]

Αναγνώσιμο από δικηγόρους

Legal Code

[3]

Αναγνώσιμο από μηχανές:

Meta-data

Αναγνώσιμο από ανθρώπους:

Είναι ελεύθερη:



για **Διανομή**: για αναπαραγωγή, διανομή, παρουσίαση στο κοινό του Έργου

Υπό τις ακόλουθες προϋποθέσεις:



Αναφορά Δημιουργού — Θα πρέπει να κάνετε την αναφορά στο έργο με τον τρόπο που έχει οριστεί από το δημιουργό ή το χορηγούντο την άδεια (χωρίς όμως να εννοείται με οποιονδήποτε τρόπο ότι εγκρίνουν εσάς ή τη χρήση του έργου από εσάς).



Όχι Παράγωγα Έργα — Δε μπορείτε να αλλοιώσετε, να τροποποιήσετε ή να δημιουργήσετε πάνω στο έργο αυτό.

Με την κατανόηση ότι:

Αποποίηση — Κάθε μία από τις παραπάνω συνθήκες μπορεί να **παρακαμφθεί** αν πάρετε άδεια από τον κάτοχο των πνευματικών δικαιωμάτων.



Attribution-ShareAlike 4.0 International (CC BY-SA 4.0)

This is a human-readable summary of (and not a substitute for) the [license](#).

[Disclaimer](#)



You are free to:

Share — copy and redistribute the material in any medium or format

Adapt — remix, transform, and build upon the material

for any purpose, even commercially.

The licensor cannot revoke these freedoms as long as you follow the license terms.

Under the following terms:

Attribution — You must give appropriate credit, provide a link to the license, and

Understanding Free Cultural Works

Creative Commons provides a range of licenses, each of which grants different rights to use the materials licensed under them. All of these licenses offer more permissions than “all rights reserved.”

To help show more clearly what the different CC licenses let people do, CC marks the most permissive of its licenses as “Approved for Free Cultural Works.” When you apply these licenses to material you create, it meets [the Freedom Defined definition](#) of a “Free Cultural Work.” Free cultural works are the ones that can be most readily used, shared, and remixed by others, and go furthest toward creating a commons of freely reusable materials.

What does “Approved for Free Cultural Works” mean?

CC uses the definition of free cultural works at Freedom Defined to categorize the CC licenses. (Freedom Defined is an open organization of free culture advocates and researchers; the definition was developed by its community as a parallel to efforts such as the [Free Software Definition](#), to have a standard for defining Free Culture.) Using that definition, material licensed under [CC BY](#) or [BY-SA](#) is a free cultural work. (So is anything in the worldwide public domain marked with [CC0](#) or the [Public Domain Mark](#).) CC’s other licenses—[BY-NC](#), [BY-ND](#), [BY-NC-SA](#), and [BY-NC-ND](#)—only allow more limited uses, and material under these licenses is not considered a free cultural work.

The following graphics appear in our [license chooser](#) to distinguish these two categories of licenses:



Αναγνώσιμο από δικηγόρους:

Creative Commons



Attribution-ShareAlike 4.0 International



Creative Commons Corporation ("Creative Commons") is not a law firm and does not provide legal services or legal advice. Distribution of Creative Commons public licenses does not create a lawyer-client or other relationship. Creative Commons makes its licenses and related information available on an "as-is" basis. Creative Commons gives no warranties regarding its licenses, any material licensed under their terms and conditions, or any related information. Creative Commons disclaims all liability for damages resulting from their use to the fullest extent possible.

Using Creative Commons Public Licenses

Creative Commons public licenses provide a standard set of terms and conditions that creators and other rights holders may use to share original works of authorship and other material subject to copyright and certain other rights specified in the public license below. The following considerations are for informational purposes only, are not exhaustive, and do not form part of our licenses.

Considerations for licensors: Our public licenses are intended for use by those authorized to give the public permission to use material in ways otherwise restricted by copyright and certain other rights. Our licenses are irrevocable. Licensors should read and understand the terms and conditions of the license they choose before applying



Αναγνώσιμο από μηχανές:

Εδώ είναι μια προεπισκόπηση του πως η άδεια θα φαίνεται στο διαδικτυακό σας τόπο:



Αυτό το εργασία χορηγείται με άδεια [Creative Commons Αναφορά προέλευσης-Όχι Παράγωγα Έργα 3.0 Ελλάδα](http://creativecommons.org/licenses/by-nd/3.0/gr/) .

Έχετε δική σας ιστοσελίδα;

Αντιγράψτε το παρακάτω κείμενο στην ιστοσελίδα σας, προκειμένου να ενημερώνετε τους επισκέπτες σας ποιά άδεια εφαρμόζεται στα έργα σας.

```
<a rel="license" href="http://creativecommons.org/licenses/by-nd/3.0/gr/"></a><br />Αυτό το εργασία χορηγείται με άδεια <a rel="license" href="http://creativecommons.org/licenses/by-nd/3.0/gr/">Creative Commons Αναφορά προέλευσης-Όχι Παράγωγα Έργα 3.0 Ελλάδα </a>.
```

Επιλέξτε τα περιεχόμενα από το παραπάνω κουτί και αντιγράψτε τα. Ή, στείλτε τα με μήνυμα ηλεκτρονικού ταχυδρομείου στον εαυτό σας. **Χρειάζεστε περισσότερη βοήθεια; Διαβάστε το εκπαιδευτικό μας κείμενο.**

σχηματική αναπαράσταση

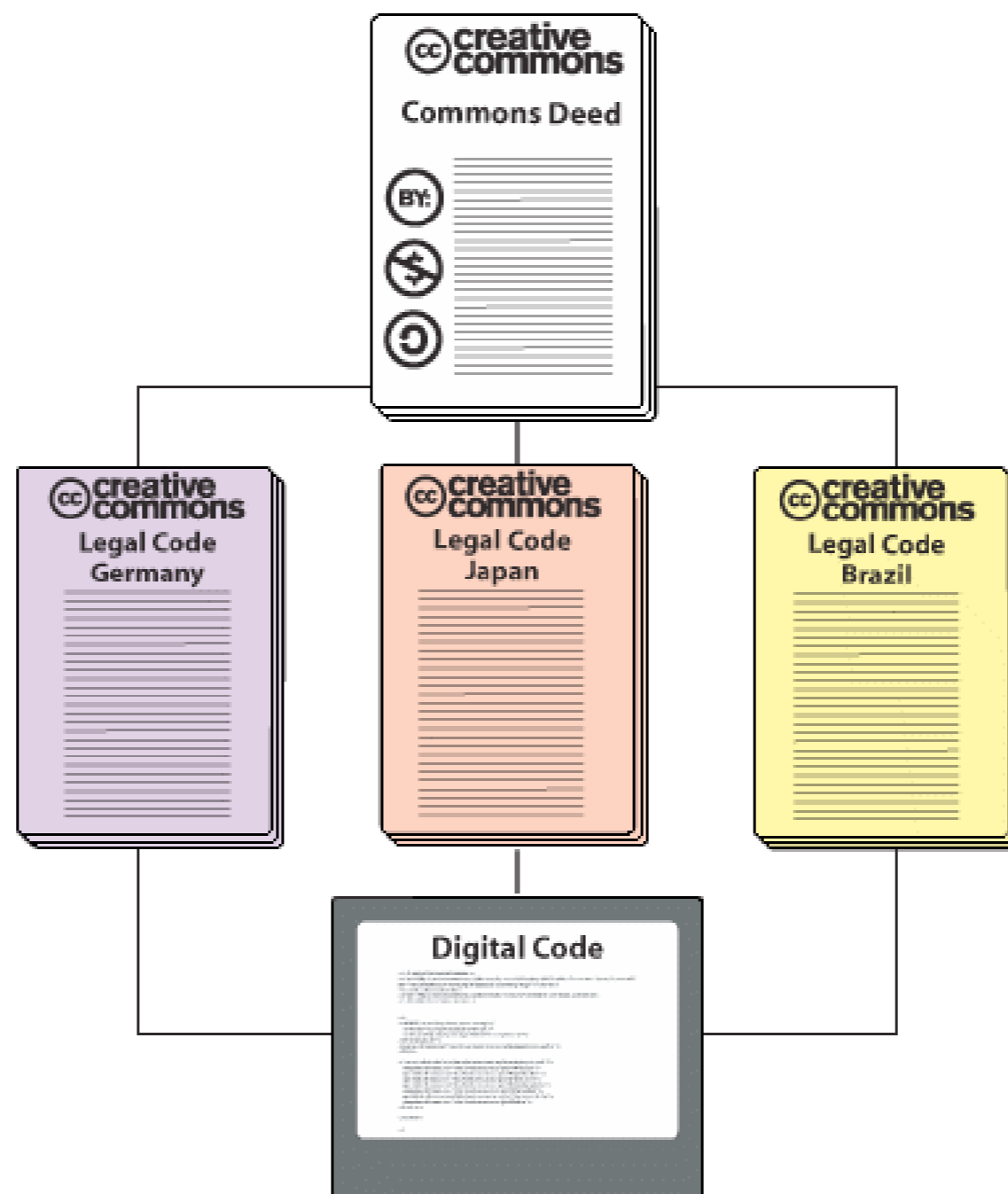

Πώς λειτουργούν τα Creative Commons?

<http://www.creativecommons.gr/>

ΕΚΤ ePublishing: Άνοιξη Πρόσβαση στην Γνώση! | ΕΛ/ΛΑΚ | Εκδηλώσεις | Creativecommons.gr | Διεύθυνση: Τόπος

CC is turning 10. Give a birthday gift.

Τελευταία Νέα »

Πλατφόρμα eClass από το Πανελλήνιο Ακαδημαϊκό Διαδίκτυο GUnet!

Διάταγμα Πρέσβρου Ομπάμα για Άνοιξη Αδειοδότηση σε Κυβερνητικά Δεδομένα!

Ερευνα από το ΕΚΤ για την Ανάδειξη Φορέων που χρησιμοποιούν Υπηρεσίες SaaS!

Η Διαδραστική Πλατφόρμα του P2P Lab στα Γιάννενα!

Εκδήλωση Wikimedia Greece, Σάββατο 25 Μαΐου στην Λάρισα!

Πλατφόρμα eClass από το Πανελλήνιο Ακαδημαϊκό Διαδίκτυο GUnet!

Η πλατφόρμα Open eClass είναι ένα ολοκληρωμένο Σύστημα Διαχείρισης Ηλεκτρονικών Μαθημάτων και αποτελεί την πρόταση του Πανελλήνιου Ακαδημαϊκού Διαδικτύου GUnet για την υποστήριξη της Υπηρεσίας Ασύγχρονης Τηλεκπαίδευσης. Έχει σχεδιαστεί με προσανατολισμό την ενίσχυση της συμβατικής Εκπαιδευτικής Διαδικασίας και είναι προσαρμοσμένη στις ιδιαίτερες ανάγκες της Τριτοβάθμιας Εκπαίδευσης. Βασίζεται στη φιλοσοφία του λογισμικού ανοικτού κώδικα, υποστηρίζεται ενεργά [...]

[περισσότερα...]

Επιλέξτε άδεια

CC is turning 10. Give a birthday gift.

Επιλέξτε Άδεια

Αναζήτηση...

A Creative Commons license No license

Επιτρέψτε Διασκευή

Απαγορεύεται η Εμπορική Χρήση

Απαίτηση Παρόμοιας Διανομής

Δικαιοδοσία της άδειάς σας:
Unported

Αυτό έργο χορηγείται με άδεια Creative Commons Attribution Unported 3.0 .

Προβολή του HTML Κώδικα

```
<a href="" rel="license"><img width="88" height="31" border="0" src="" alt="Creative Commons License"/></a>Αυτό έργο χορηγείται με άδεια <a href="" rel="license"></a>.
```

creative commons Attribution 3.0 Unported (CC BY 3.0)

This is a human-readable summary of the [Legal Code \(the full license\)](#)

You are free:

- to **Share** — to copy, distribute and transmit the work
- to **Remix** — to adapt the work
- to make commercial use of the work

Under the following conditions:

- Attribution** — You must attribute the work in the manner specified by the author or licensor (but not in any way that suggests that they endorse you or your use of the work)

With the understanding that:

- Waiver** — Any of the above conditions can be **waived** if you get permission from the copyright holder.
- Public Domain** — Where the work or any of its elements is in the **public domain** under applicable law, that status is in no way affected by the license.
- Other Rights** — In no way are any of the following rights affected by the license:

Πώς λειτουργούν τα Creative Commons?

<http://creativecommons.org/choose/>

The image shows a four-panel interface for selecting a Creative Commons license. The panels are arranged in a 2x2 grid, connected by arrows indicating a flow from top-left to top-right, then down to bottom-right, and finally down to bottom-left.

- License Features:** Contains two sections with radio button options. The first section asks "Allow adaptations of your work to be shared?" with options: "Yes" (selected), "No", and "Yes, as long as others share alike". The second section asks "Allow commercial uses of your work?" with options: "Yes" (selected) and "No".
- Selected License:** Displays the "Attribution 4.0 International" license. It features the CC logo and a person icon. Below the icons, it states "This is a Free Culture License!" and includes a green circular seal that says "Free Culture! APPROVED FOR Works".
- Help others attribute you!:** This panel is optional and contains three input fields: "Title of work", "Attribute work to name", and "Attribute work to URL".
- Have a web page?:** Shows a small CC BY logo and the text "This work is licensed under a Creative Commons Attribution 4.0 International License." Below this, it says "Copy this code to let your visitors know!".

υπάρχει μόνο μία αδεια Creative Commons

ΟΧΙ

Πώς λειτουργούν τα Creative Commons?

<http://www.creativecommons.gr/>

<http://creativecommons.org/about/downloads/>

Τύποι αδειών



Αναφορά
BY
Attribution



Παρόμοια διανομή
SA
Share Alike



Μη εμπορική χρήση
NC
Non-Commercial

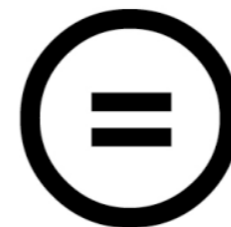

Όχι παράγωγα έργα
ND
No Derivative Works

Πώς λειτουργούν τα Creative Commons?



Μη εμπορική χρήση

NC

Non-Commercial

* Χρήση
(άμεση/ έμμεση)

π.χ. Apps

* Χρήστης

- το MIT δεν δέχεται ότι σχετίζεται
με το χρήστη

* κόστος/ κέρδος

Πώς λειτουργούν τα Creative Commons?



Αναφορά
BY
Attribution

Στοιχεία:

(c)

<ΟΝΟΜΑ>

<ΗΜΕΡΟΜΗΝΙΑ>

<ΤΙΤΛΟΣ ΕΡΓΟΥ>

<ΕΚΔΟΤΗΣ/ΙΔΡΥΜΑ>

<ΑΔΕΙΑ>

<URL>

Πώς λειτουργούν τα Creative Commons?



Παρόμοια διανομή
SA
Share Alike

- * αφορά ΜΟΝΟ στο παράγωγο έργο
- * τα πρωτότυπα έργα πάντα αδειοδοτούνται από τον ίδιο δικαιούχο

ένα σενάριο

Copyleft - ShareAlike

Ιωσήφ (original Creator/ Licensor)

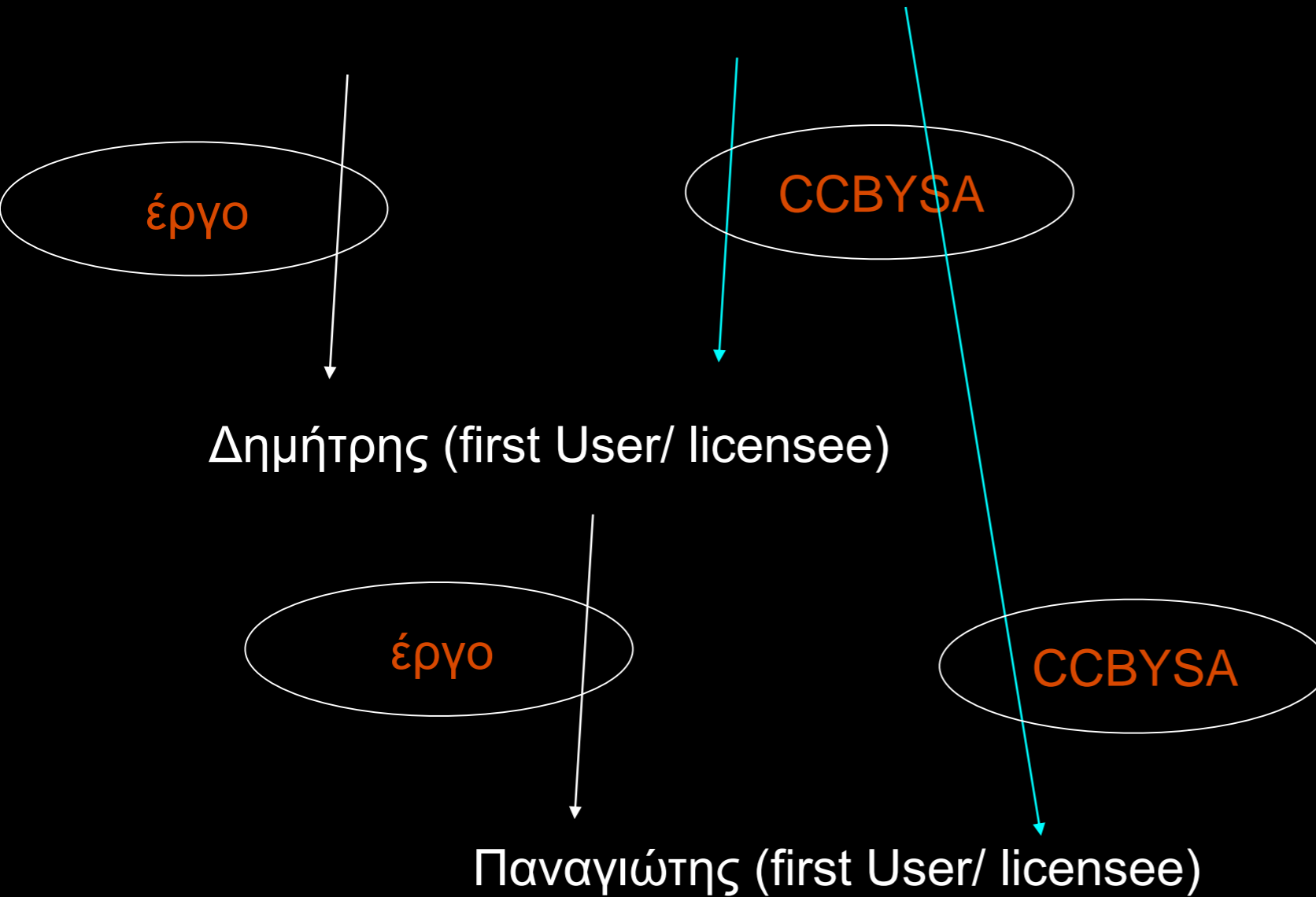

ένα σενάριο Copyleft - ShareAlike

Ιωσήφ (original Creator/ Licensor1)

Έργο 1

CCBYSA (έργο1)

Αλέξης (first User/ licensee1-
Licensor2)

τροποποιημένο
έργο

CCBYSA (έργο2)

Πάνος (second User/ licensee2)

CCBYSA (έργο1)

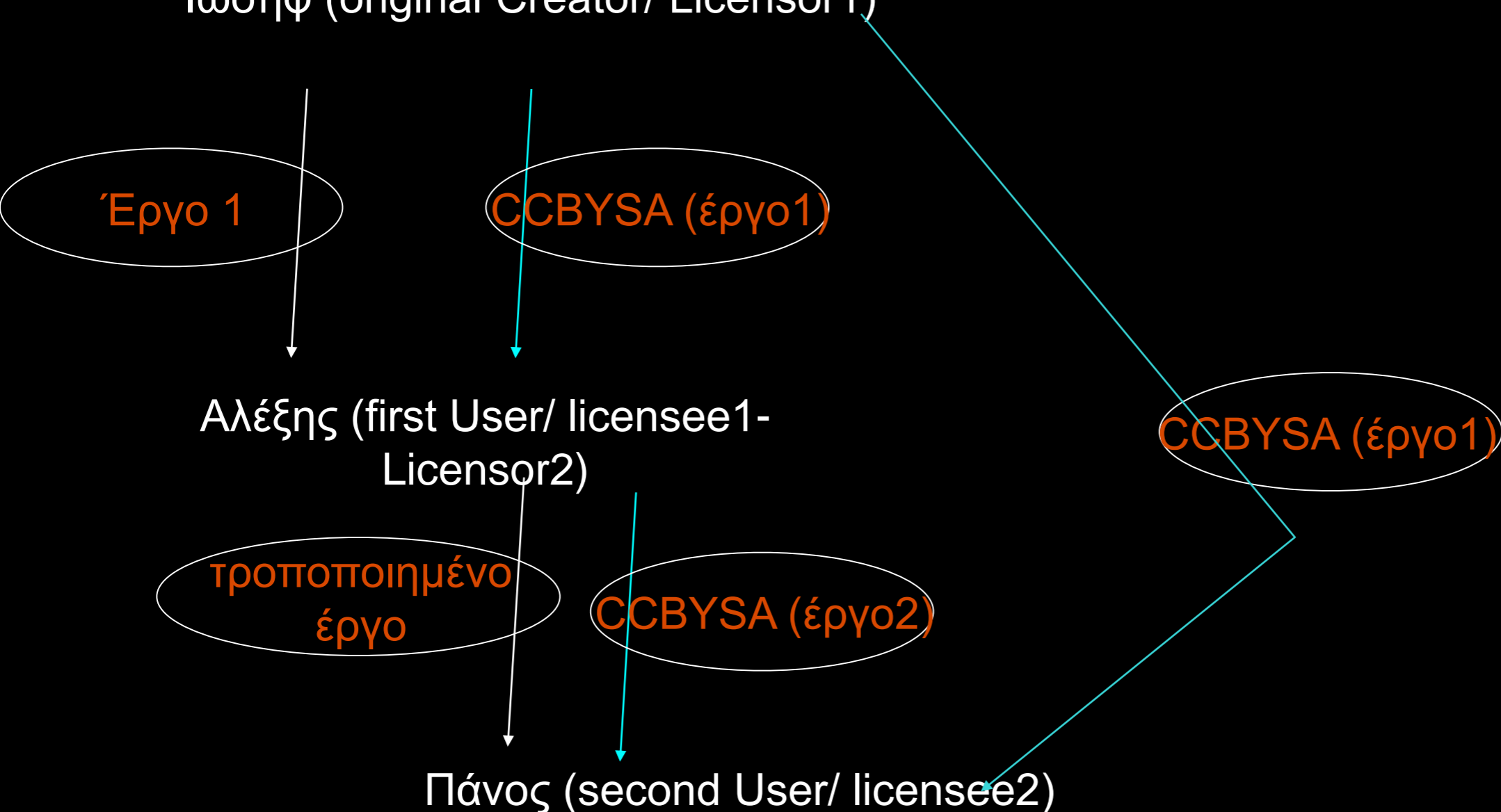

ένα σενάριο Copyleft - ShareAlike

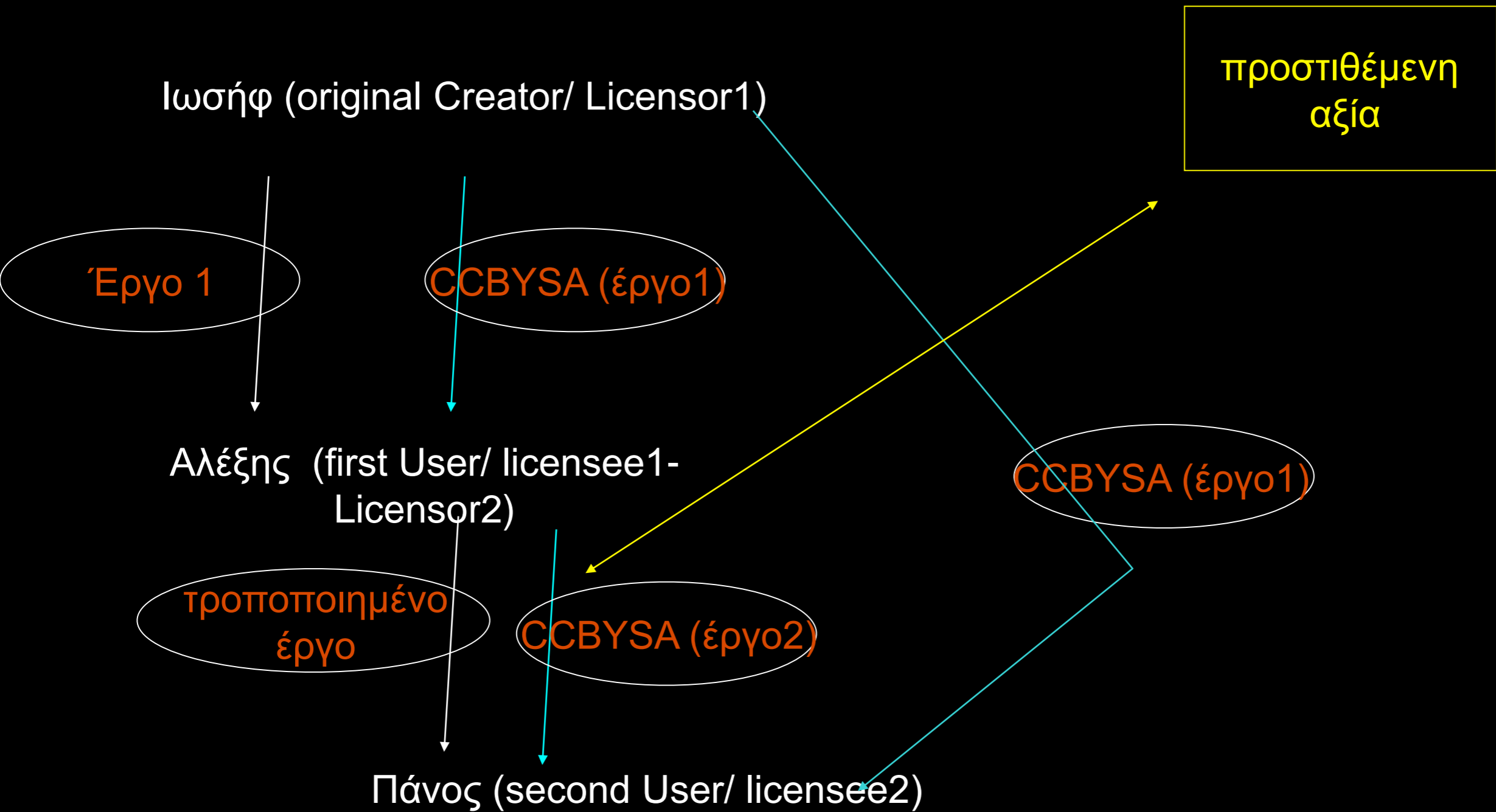

Πώς λειτουργούν τα Creative Commons?

ΠΡΟΣΟΧΗ!

Στην περίπτωση που επιθυμώ να διενεργώ πράξεις που δεν επιτρέπονται από τις άδειες Creative Commons

=> ζητώ επιπλέον άδειες από το δημιουργό

Συνδυασμοί



Αναφορά

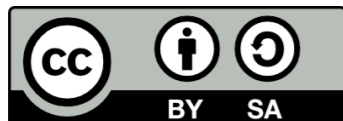

Αναφορά - Παρόμοια Διανομή

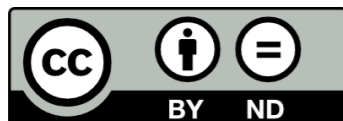

Αναφορά - Όχι Παράγωγα

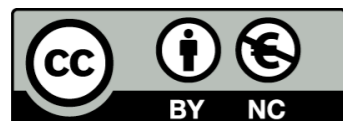

Αναφορά - Μη Εμπορική Χρήση



Αναφορά - Μη Εμπορική Χρήση -
Παρόμοια Διανομή



Αναφορά - Μη Εμπορική Χρήση - Όχι
Παράγωγα

Επιλογή

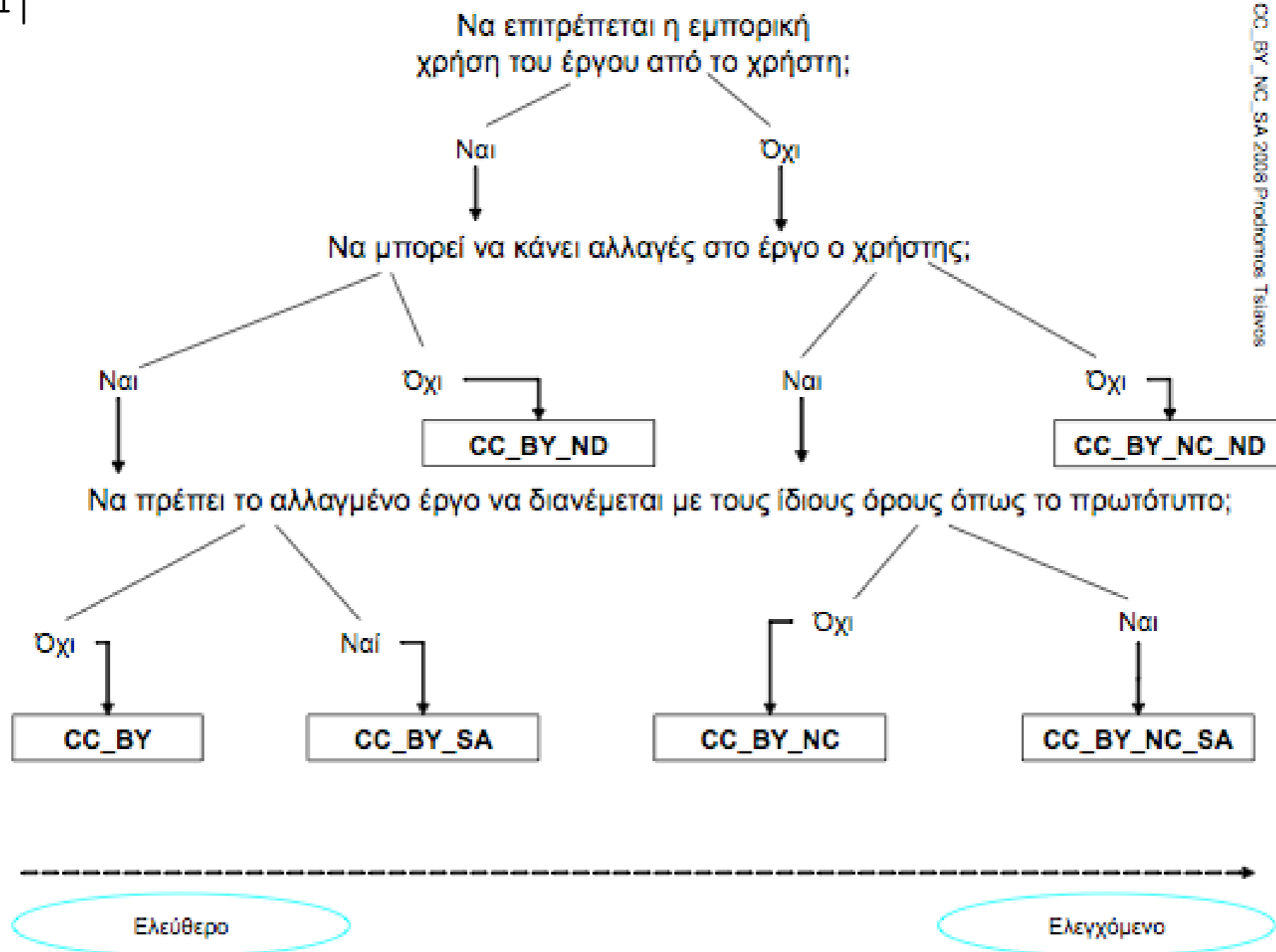

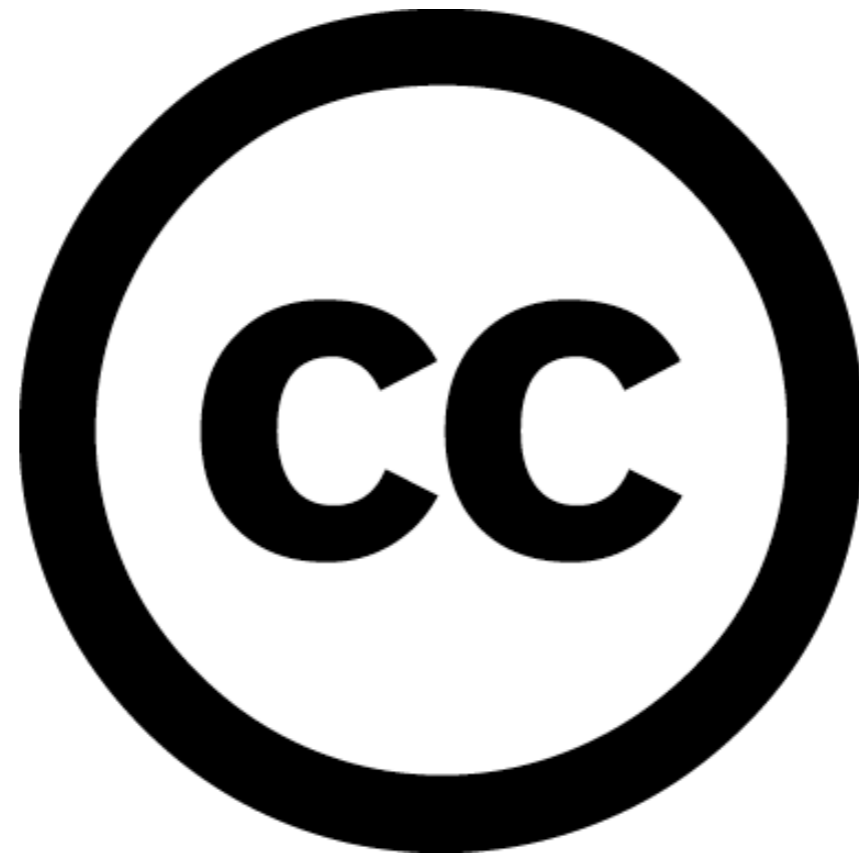

Creative Commons

Αναφορά Παρόμοια Διανομή

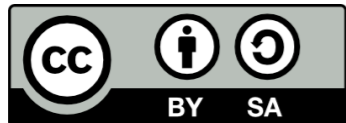

Αναφορά – Παρόμοια Διανομή





ΜΠΟΡΩ

Τι ΜΠΟΡΕΙ να κάνει ο
αδειοδόχος

χρήση δεδομένων

διανομή δεδομένων

Διασκευή (αρ. 16 + 4(1γ))

διανομή αλλαγών

ηθικά δικαιώματα όπου αυτά
υπάρχουν



ΔΕΝ ΜΠΟΡΩ

Τι ΔΕΝ μπορεί να κάνει ο
αδειοδόχος

να σταματήσει την πρόσβαση
στα δεδομένα

να παραβεί τους όρους
πρόσβασης που θέτει ο
αδειοδότης

υπο-αδειοδότηση



ΠΡΕΠΕΙ

ΤΙ ΠΡΕΠΕΙ να κάνει ο
αδειοδόχος

κρατάει όλα τα σημειώματα περί
πνευματικής ιδιοκτησίας

να διαθέτει τα δεδομένα σε
ανοιχτό μορφότυπο

να διαθέτει περαιτέρω
αντίγραφα ή παράγωγα έργα με
την ίδια άδεια

Προτεινόμενες άδειες

Creative Commons για μέγιστη επαναχρησιμοποίηση των ΑΨΜ



Αυτό το έργο χορηγείται με άδεια [Creative Commons Αναφορά Δημιουργού 3.0 Ελλάδα](https://creativecommons.org/licenses/by/3.0/deed.el).

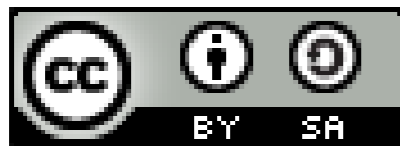

Αυτό το έργο χορηγείται με άδεια [Creative Commons Αναφορά Δημιουργού - Παρόμοια Διανομή 3.0 Ελλάδα](https://creativecommons.org/licenses/by-sa/3.0/deed.el).

- **Προσοχή!** Κάθε αρχείο του μαθήματος θεωρείται ξεχωριστό τεκμήριο και η άδειά του πρέπει να αναγράφεται στην αρχή και το τέλος
- **Εάν θέλω να με αναφέρουν** εξηγώ πως στην αρχή της παρουσίασης.
- Εάν έχω χρησιμοποιήσει υλικό τρίτων τους αναφέρω στην αρχή ή το τέλος της παρουσίασης

Understanding Free Cultural Works

Creative Commons provides a range of licenses, each of which grants different rights to use the materials licensed under them. All of these licenses offer more permissions than “all rights reserved.”

To help show more clearly what the different CC licenses let people do, CC marks the most permissive of its licenses as “Approved for Free Cultural Works.” When you apply these licenses to material you create, it meets [the Freedom Defined definition](#) of a “Free Cultural Work.” Free cultural works are the ones that can be most readily used, shared, and remixed by others, and go furthest toward creating a commons of freely reusable materials.

What does “Approved for Free Cultural Works” mean?

CC uses the definition of free cultural works at Freedom Defined to categorize the CC licenses. (Freedom Defined is an open organization of free culture advocates and researchers; the definition was developed by its community as a parallel to efforts such as the [Free Software Definition](#), to have a standard for defining Free Culture.) Using that definition, material licensed under [CC BY](#) or [BY-SA](#) is a free cultural work. (So is anything in the worldwide public domain marked with [CC0](#) or the [Public Domain Mark](#).) CC’s other licenses—[BY-NC](#), [BY-ND](#), [BY-NC-SA](#), and [BY-NC-ND](#)—only allow more limited uses, and material under these licenses is not considered a free cultural work.

The following graphics appear in our [license chooser](#) to distinguish these two categories of licenses:





“όχι άλλες άδειες!”

WTFPL – Do What the Fuck You Want to Public License

[Home](#) [About the WTFPL](#) [Blog](#) [WTFPL Showcase](#) [Frequently Asked Questions](#) [WTFPL Downloads](#) [Feedback](#)

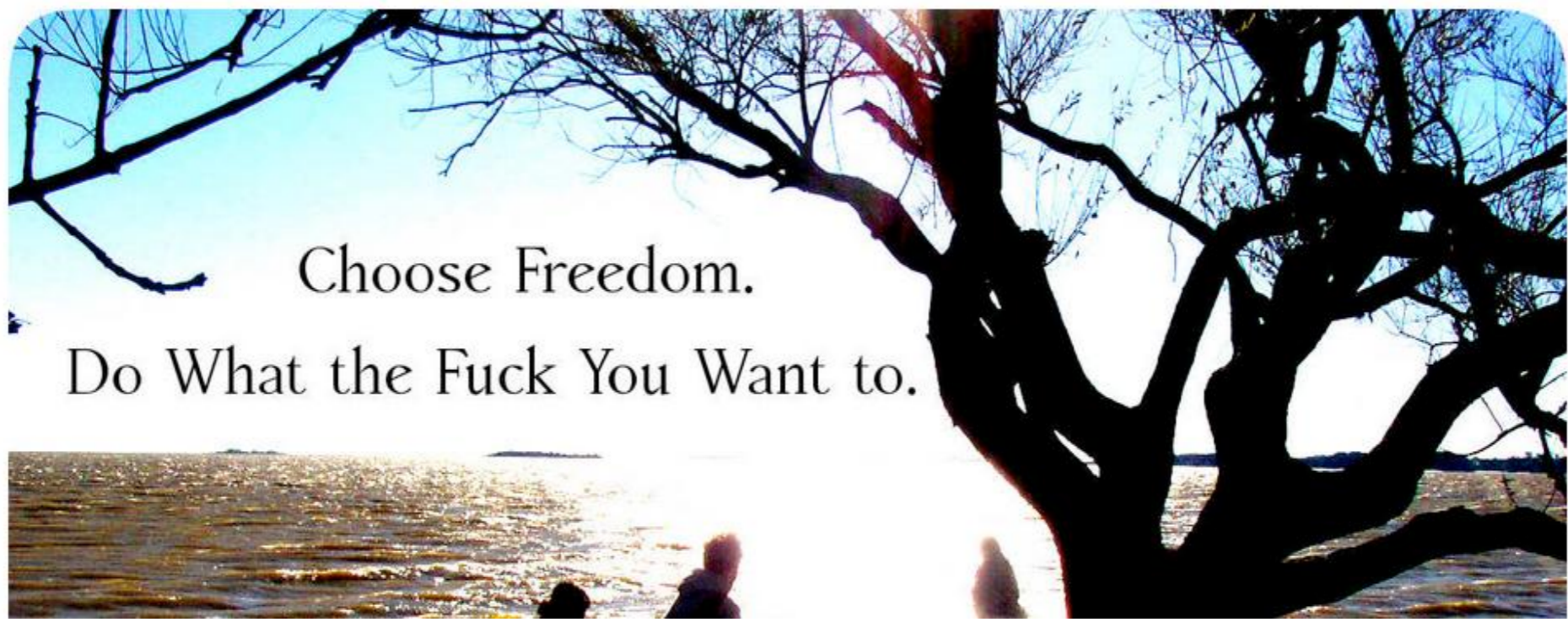

Τι σημαίνει όχι παράγωγα έργα (non-derivatives)

- Αφορά μόνο στα παράγωγα έργα
- Σημαίνει ότι δεν μπορώ να δημιουργήσω έργο το οποίο βασίζεται στο αρχικό
- Δεν περιορίζει τη χρήση αποσπασμάτων του αρ. 19 του ν 2121/1993
- Δεν ενεργοποιείται εάν χρησιμοποιώ ιδέες από το αρχικό έργο

Εάν ο καταθέτης δεν θέλει να χρησιμοποιήσει άδειες CC;

- Εξαρτάται από τον κανονισμό του πανεπιστημίου/ τμήματος/ προγράμματος
- Πολύ συχνά είναι θέμα του πότε και πως και όχι του αν:
 - Μπορεί να γίνει η δημοσίευση με CC σε pre-print
 - Μπορεί να γίνει μετά το embargo
 - Μπορεί να γίνει μετά την κατάθεση/ απονομή διπλώματος ευρεσιτεχνείας
- Μπορεί να του επιτραπεί εάν γίνει δημοσίευση σε A-class journal.

Τι γίνεται εάν θέλω να αλλάξω την άδεια CC μετά την αρχική μου επιλογή κατά την κατάθεση;

- Μπορώ να το κάνω
- Δεν μπορώ να σταματήσω τα αντίγραφα που ήδη κυκλοφορούν με την αρχική άδεια Creative Commons με την οποία κατέθεσα το υλικό
- Θα πρέπει να εξετάσω εάν έχει νόημα (για ποιο λόγο αλλάζω την άδεια;)

Εάν επιλεγεί άδεια CC που περιέχει το στοιχείο NC μπορώ στη συνέχεια να «πατεντάρω»;

- Τα δικαιώματα πνευματικής και βιομηχανικής ιδιοκτησίας είναι τελείως διαφορετικά στο περιεχόμενο και τη λειτουργία τους
- Το σημείο που μας αφορά είναι αυτό τη δημοσιοποίησης του περιεχομένου του διπλώματος ευρεσιτεχνίας (καινοτομία/ νεο) που δεν πρέπει να γίνει πριν την κατάθεση αίτησης για λήψη διπλώματος ευρεσιτεχνίας
- Αφορά στις επιστήμες/ δημοσιεύσεις που περιέχουν ενδεχόμενη πληροφορία που μπορεί να χρησιμοποιηθεί για εφεύρεση
- Μπορεί να γίνει δημοσίευση/ αδειοδότηση με άδεια CC μετά την κατάθεση του διπλώματος ευρεσιτεχνίας
- Δεν έχει σημασία εάν θα είναι με κλειστή ή ανοιχτή άδεια, αλλά εάν συνολικά θα γίνει δημοσίευση

6

**ΠΟΥ ΜΠΟΡΩ ΝΑ ΒΡΩ ΑΝΟΙΚΤΟ
ΠΕΡΙΕΧΟΜΕΝΟ**

Γιατί ψάχνω για ανοικτό περιεχόμενο;

- Γιατί δεν είμαι σίγουρος αν εμπίπτει στους περιορισμούς και τις εξαιρέσεις του νόμου για την πνευματική ιδιοκτησία
- Γιατί δεν μπορώ να πάρω άδεια για να χρησιμοποιήσω το έργο
- Γιατί δεν έχω χρόνο να κάνω τίποτε από τα παραπάνω



Για τί ψάχνω;

- Πρωτοβουλίες
- Κατάλογοι
- Συσσωρευτές
- Αποθετήρια
- Δεδομένα/ Περιεχόμενο/ OER
- Εθνικά - Διεθνή

Βοήθημα για σωστή και γρήγορη αναφορά CC Openattribute.com

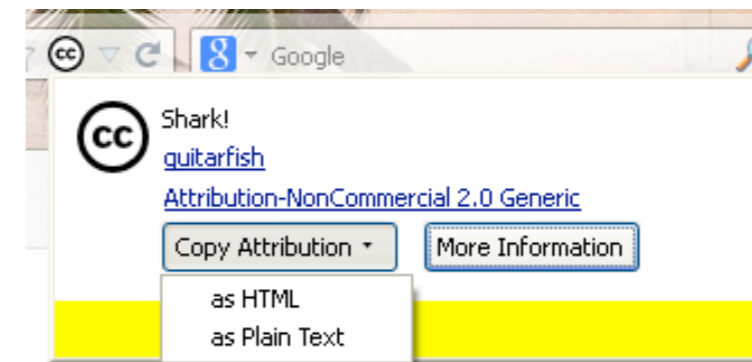
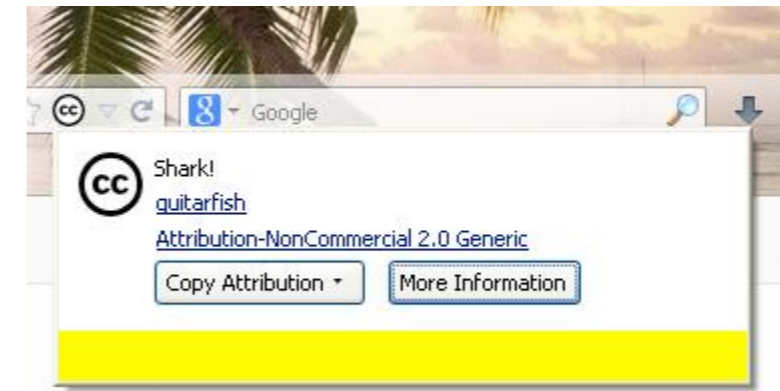
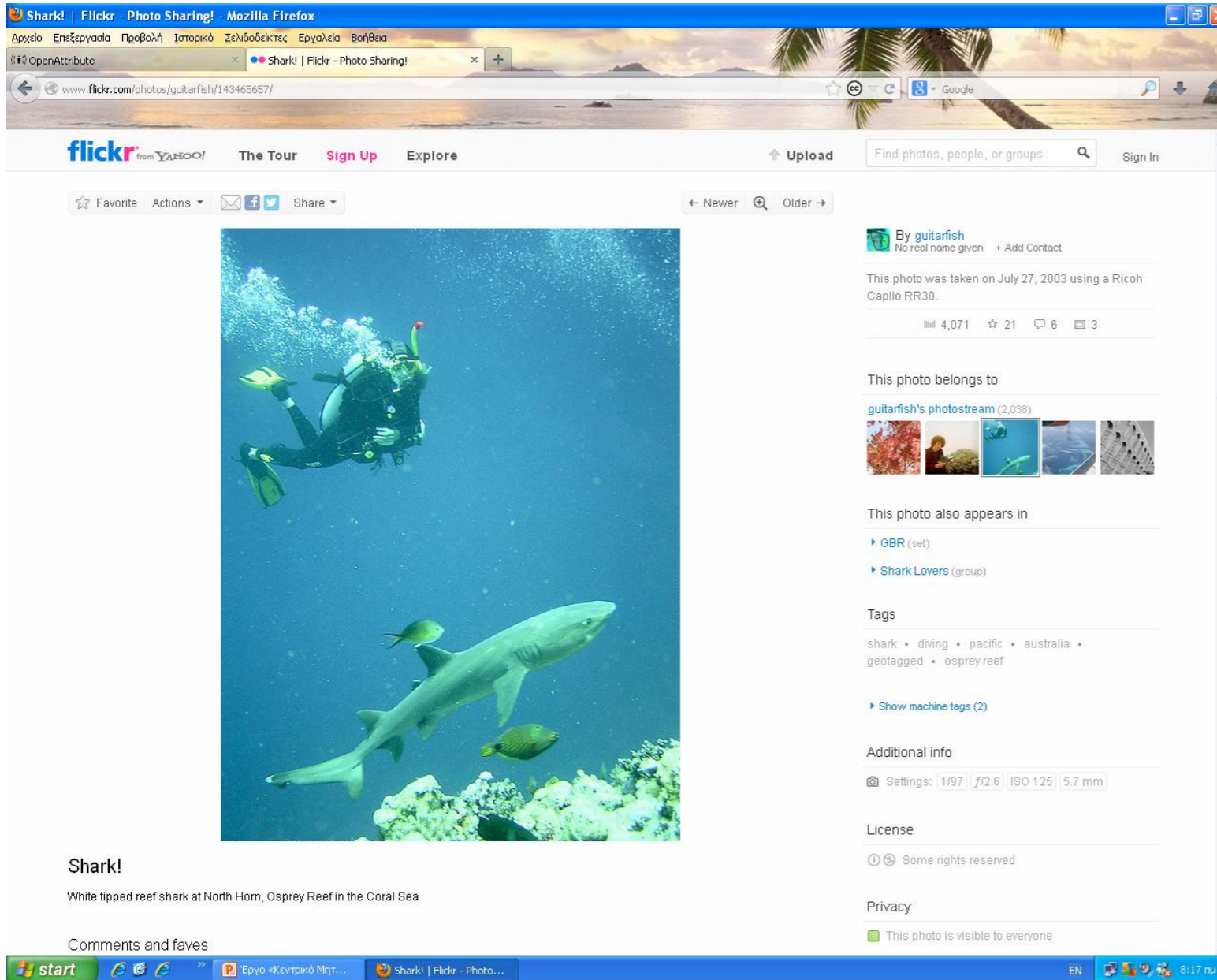

Shark!
(<http://www.flickr.com/photos/guitarfish/143465657/>) /
guitarfish (<http://www.flickr.com/photos/guitarfish/>) /
CC BY-NC 2.0 (<http://creativecommons.org/licenses/by-nc/2.0/>)

Πού μπορώ να βρω υλικό με ανοικτές άδειες;

Creative Commons Search

<http://search.creativecommons.org/?lang=el>

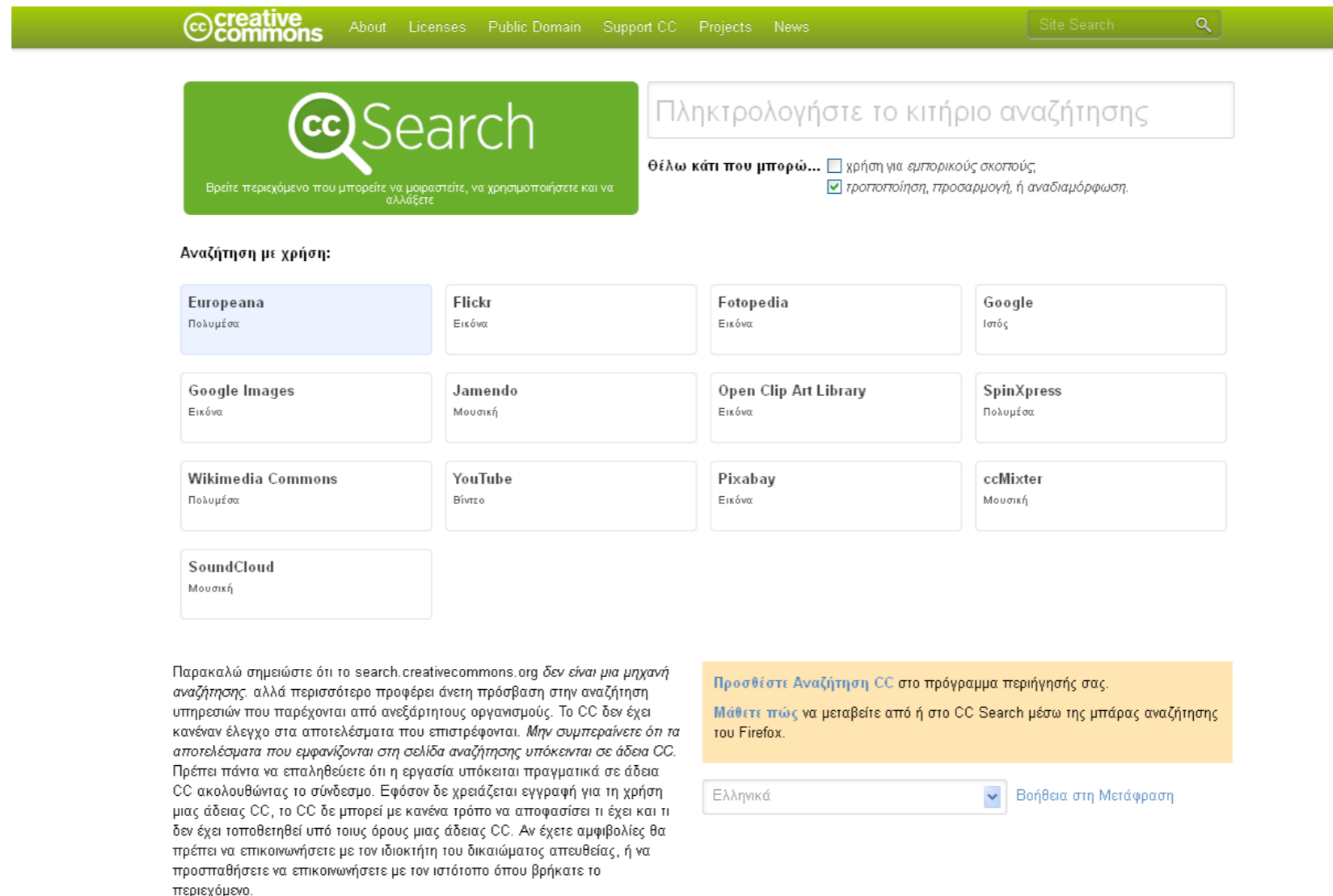

The screenshot shows the Creative Commons Search website in Greek. At the top, there is a green navigation bar with the Creative Commons logo and links for About, Licenses, Public Domain, Support CC, Projects, and News. A search bar is located on the right side of the bar. Below the navigation bar, there is a large green box with the Creative Commons Search logo and the text "Πληκτρολογήστε το κιτήριο αναζήτησης". To the right of this box is a search input field. Below the search input field, there are two checkboxes: "χρήση για εμπορικούς σκοπούς" (unchecked) and "τροποποίηση, προσαρμογή, ή αναδιαμόρφωση" (checked). Below the search input field, there is a section titled "Αναζήτηση με χρήση:" which contains a grid of search engines. The search engines listed are: Europeana (Πολυμέσα), Flickr (Εικόνα), Fotopedia (Εικόνα), Google (Ιστός), Google Images (Εικόνα), Jamendo (Μουσική), Open Clip Art Library (Εικόνα), SpinXpress (Πολυμέσα), Wikimedia Commons (Πολυμέσα), YouTube (Βίντεο), Pixabay (Εικόνα), ccMixer (Μουσική), and SoundCloud (Μουσική). Below the grid, there is a paragraph of text in Greek: "Παρακαλώ σημειώστε ότι το search.creativecommons.org δεν είναι μια μηχανή αναζήτησης, αλλά περισσότερο προφέρει άνετη πρόσβαση στην αναζήτηση υπηρεσιών που παρέχονται από ανεξάρτητους οργανισμούς. Το CC δεν έχει κανέναν έλεγχο στα αποτελέσματα που επιστρέφονται. Μην συμπεραίνετε ότι τα αποτελέσματα που εμφανίζονται στη σελίδα αναζήτησης υπόκεινται σε άδεια CC. Πρέπει πάντα να επαληθεύετε ότι η εργασία υπόκειται πραγματικά σε άδεια CC ακολουθώντας το σύνδεσμο. Εφόσον δε χρειάζεται εγγραφή για τη χρήση μιας άδειας CC, το CC δε μπορεί με κανένα τρόπο να αποφασίσει τι έχει και τι δεν έχει τοποθετηθεί υπό τους όρους μιας άδειας CC. Αν έχετε αμφιβολίες θα πρέπει να επικοινωνήσετε με τον ιδιοκτήτη του δικαιώματος απευθείας, ή να προσπαθήσετε να επικοινωνήσετε με τον ιστότοπο όπου βρήκατε το περιεχόμενο." Below this paragraph, there is a yellow box with the text "Προσθήστε Αναζήτηση CC στο πρόγραμμα περιήγησής σας. Μάθετε πώς να μεταβείτε από ή στο CC Search μέσω της μπάρας αναζήτησης του Firefox." Below the yellow box, there is a dropdown menu with the text "Ελληνικά" and a button with the text "Βοήθεια στη Μετάφραση".

Πού μπορώ να βρω υλικό με ανοικτές άδειες;

Google

(σύνθετη αναζήτηση, περιορισμός αποτελεσμάτων με βάση τα δικαιώματα χρήσης)

Google ampismpa@gmail.com ▾

Σύνθετη αναζήτηση

<p>Εύρεση σελίδων με...</p> <p>όλες αυτές οι λέξεις: <input type="text"/></p> <p>αυτήν ακριβώς τη λέξη ή τη φράση: <input type="text"/></p> <p>οποιοσδήποτε από αυτές τις λέξεις: <input type="text"/></p> <p>καμία από αυτές τις λέξεις: <input type="text"/></p> <p>εύρος αριθμών από: <input type="text"/> έως <input type="text"/></p>	<p>Για να το κάνετε αυτό στο πλαίσιο αναζήτησης.</p> <p>Πληκτρολογήστε τις σημαντικές λέξεις: τριχρωμο ρατ τεριέ</p> <p>Τοποθετήστε αυτές τις λέξεις σε εισαγωγικά: "ρατ τεριέ"</p> <p>Πληκτρολογήστε OR μεταξύ των λέξεων που θέλετε: μινιατούραOR κανονικό</p> <p>Βάλτε το σύμβολο πλην πριν από τις λέξεις που δεν θέλετε: -τρικτικό, -"Τζακ Ράσελ"</p> <p>Βάλτε 2 τελείες μεταξύ των αριθμών και προσθέστε μια μονάδα μέτρησης: 10..35 λίβρες, \$300..\$500, 2010..2011</p>
--	--

<p>Στη συνέχεια, περιορίστε τα αποτελέσματα με βάση:</p> <p>τη γλώσσα: οποιοδήποτε γλώσσα ▾</p> <p>την περιοχή: οποιοδήποτε περιοχή ▾</p> <p>την τελευταία ενημέρωση: οποιοδήποτε ▾</p> <p>τον ιστότοπο ή τον τομέα: <input type="text"/></p> <p>τους όρους που εμφανίζονται:</p> <p>Ασφαλής Αναζήτηση</p> <p>τον τύπο αρχείου: <input type="text"/></p> <p>δικαιώματα χρήσης:</p>	<p>χωρίς φιλτράρισμα με βάση την άδεια χρήσης ▾</p> <p>χωρίς φιλτράρισμα με βάση την άδεια χρήσης</p> <p>δωρεάν για χρήση ή κοινή χρήση</p> <p>δωρεάν για χρήση ή κοινή χρήση, ακόμα και για εμπορικούς σκοπούς</p> <p>δωρεάν για χρήση, κοινή χρήση ή τροποποίηση</p> <p>δωρεάν για χρήση, κοινή χρήση ή τροποποίηση, ακόμα και για εμπορικούς σκοπούς</p> <p>χωρίς φιλτράρισμα με βάση την άδεια χρήσης ▾</p>	<p>Βρείτε σελίδες στη γλώσσα που επιλέξατε.</p> <p>Βρείτε σελίδες που έχουν δημοσιευτεί σε συγκεκριμένη περιοχή.</p> <p>Βρείτε σελίδες που ενημερώθηκαν το χρονικό διάστημα που καθορίσατε.</p> <p>Αναζήτηση σε έναν ιστότοπο (όπως wikipedia.org) ή περιορισμός των αποτελεσμάτων σε έναν τομέα όπως .edu, .org ή .gov</p> <p>Αναζητήστε όρους σε ολόκληρη τη σελίδα, στον τίτλο της σελίδας, στη διεύθυνση ιστού ή σε συνδέσμους που οδηγούν στη σελίδα που αναζητάτε.</p> <p>Ορίστε στην Ασφαλής Αναζήτηση το φιλτράρισμα του ακατάλληλου σεξουαλικού περιεχομένου.</p> <p>Βρείτε σελίδες στη μορφή που θέλετε.</p> <p>Βρείτε σελίδες που μπορείτε να χρησιμοποιήσετε χωρίς περιορισμούς.</p>
---	---	--

Πού μπορώ να βρω υλικό με ανοικτές άδειες;

Flickr

<http://www.flickr.com/>

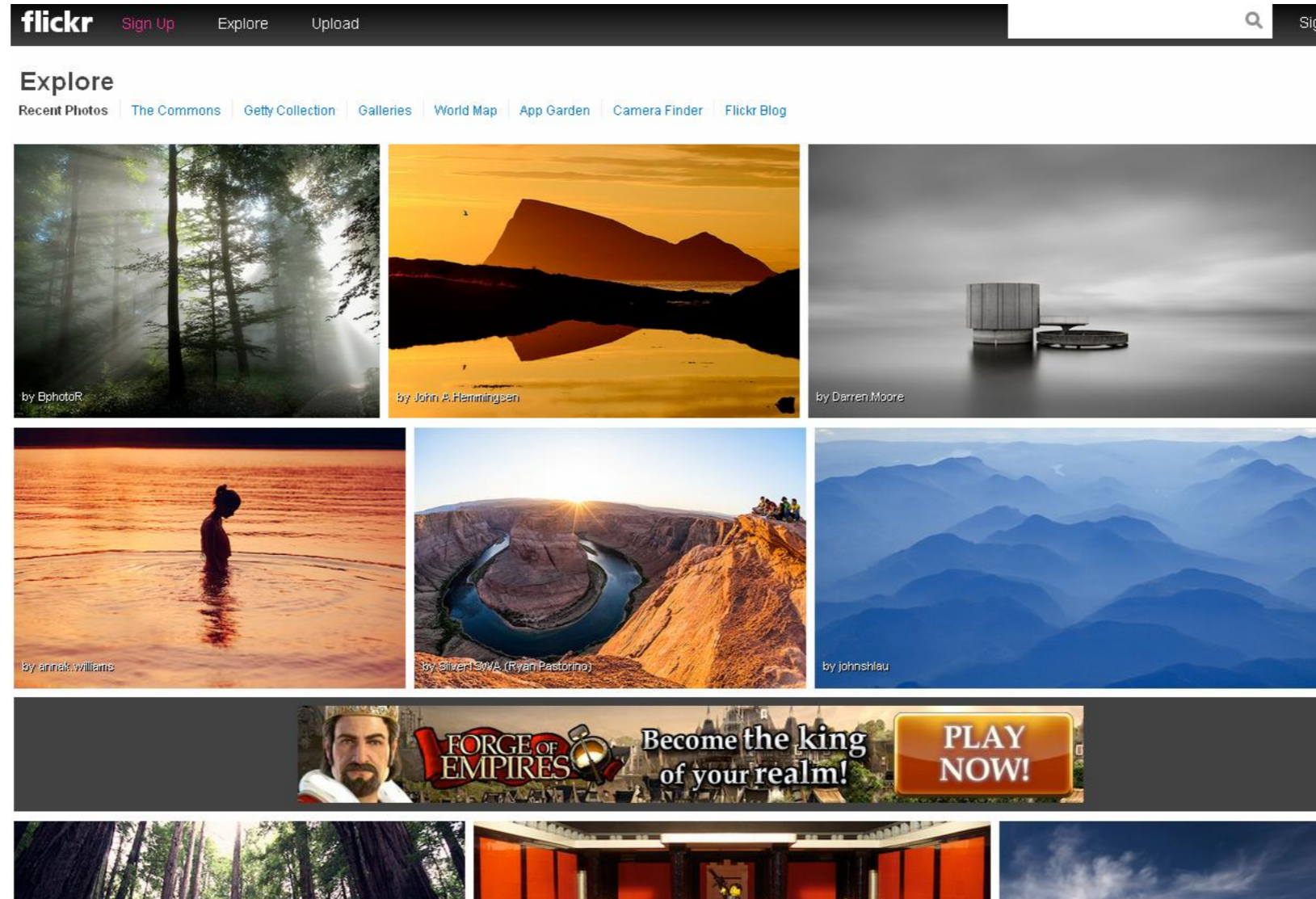

Πού μπορώ να βρω υλικό με ανοικτές άδειες;

Fonts

-

<http://www.greekfontociety.gr/typofaces>

-

<http://software.sil.org/lcgfonts/download/> - good example for their license

- <http://font.ubuntu.com/> - good example for their license

- <https://www.fontsquirrel.com/>
- <https://fonts.google.com/>

ubuntu[®] font family

Home

About

Gallery

Licence

Resources

Ubuntu Font Licence

Download for free >

Version 1.0

Preamble

This licence allows the licensed fonts to be used, studied, modified and redistributed freely. The fonts, including any derivative works, can be bundled, embedded, and redistributed provided the terms of this licence are met. The fonts and derivatives, however, cannot be released under any other licence. The requirement for fonts to remain under this licence does not require any document created using the fonts or their derivatives to be published under this licence, as long as the primary purpose of the document is not to be a vehicle for the distribution of the fonts.

Definitions

"Font Software" refers to the set of files released by the Copyright Holder(s) under this licence and clearly marked as such. This may include source files, build scripts and documentation.

"Original Version" refers to the collection of Font Software components as received under this licence.

"Modified Version" refers to any derivative made by adding to, deleting, or substituting — in part or in whole — any of the components of the Original Version, by changing formats or by porting the Font Software to a new environment.

"Copyright Holder(s)" refers to all individuals and companies who have a copyright ownership of the Font Software.

"Substantially Changed" refers to Modified Versions which can be easily identified as dissimilar to the Font Software by users of the Font Software comparing the Original Version with the Modified Version.

To "Propagate" a work means to do anything with it that, without permission, would make you directly or secondarily liable for infringement under applicable copyright law, except executing it on a computer or modifying a private copy. Propagation includes copying, distribution (with or without modification and with or without charging a redistribution fee), making available to the public, and in some countries other activities as well.

Permission & Conditions

This licence does not grant any rights under trademark law and all such rights are reserved.

Permission is hereby granted, free of charge, to any person obtaining a copy of the Font Software, to propagate the Font Software, subject to the below conditions:

1. Each copy of the Font Software must contain the above copyright notice and this licence. These can be included either as stand-alone text files, human-readable headers or in the appropriate machine-readable metadata fields within text or binary files as long as those fields can be easily viewed by the user.

Πού μπορώ να βρω υλικό με ανοικτές άδειες;

Fotopedia

<http://www.fotopedia.com/>

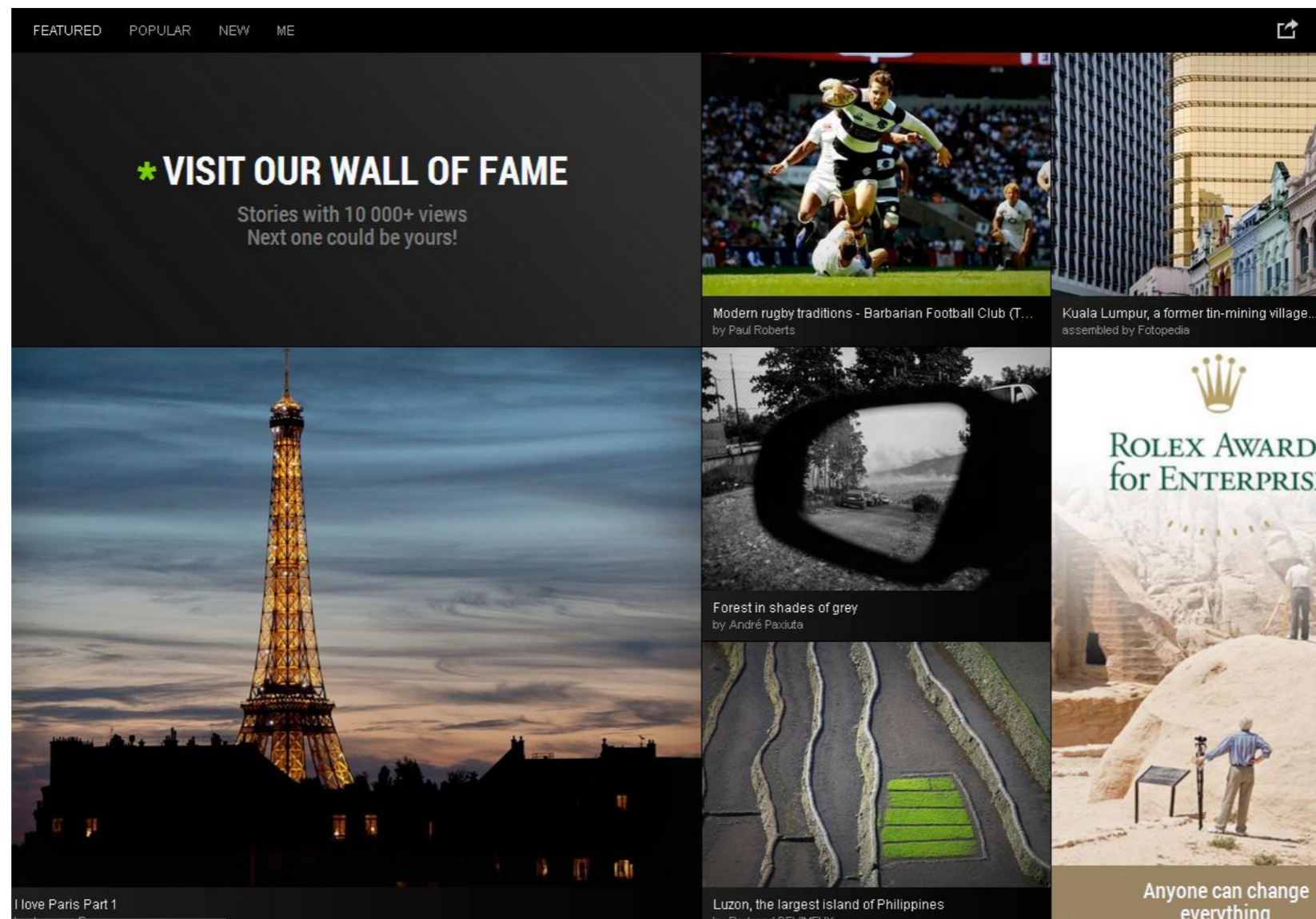

MyContent (ΕΕΛΛΑΚ) [<http://mycontent.ellak.gr/>]

- Λίστα με πηγές ανοικτού περιεχομένου ανά μέλος της Εταιρίας Ελεύθερου Λογισμικού/ Λογισμικού Ανοικτού Κώδικα [goo.gl/suLh2]
- Ενδεικτικά αναφέρονται:
ΕΚΤ (πολιτιστικά – επιστημονικά – διδακτορικές διατριβές – OpenArchives - βιβλιοθήκες)
 - Αθηνά (Γεωχωρικά)
 - GUNET (Ανοικτά Μαθήματα)
 - ΥπΠαιδείας (Φωτόδεντρο)

Openarchives.gr

For quick access, place your bookmarks here on the bookmarks bar. [Import bookmarks now...](#)

openarchives.gr
μηχανή αναζήτησης ελληνικών ψηφιακών βιβλιοθηκών

Αναζήτηση

Πρόσφατες αναζητήσεις: [ερέχθειο](#) [ερέχθειο](#) [Ακρόπολη \(Αθήνα, Ελλάδα\)](#) [ακρόπολη](#) [μορέως χρονικό](#)

Μηχανή αναζήτησης ελληνικών ψηφιακών βιβλιοθηκών

Το openarchives.gr πραγματοποιεί **ταυτόχρονη αναζήτηση σε 66 ελληνικές ψηφιακές βιβλιοθήκες και ακαδημαϊκά αποθετήρια**. Το ευρετήριο του περιέχει **417028 έγγραφα** και ενημερώνεται καθημερινά με νέες καταχωρήσεις.

Ψηφιακές Βιβλιοθήκες (66) | Επιλογές | Λέξεις - κλειδιά | Νέα | Σχόλια

- Anatolia College Digital Archives & Special Collections
- MEΓΑΛΗ ΜΟΥΣΙΚΗ ΒΙΒΛΙΟΘΗΚΗ ΤΗΣ ΕΛΛΑΔΟΣ DIGMA Ψηφιοποιημένο Αρχείο Ελληνικής Μουσικής
- DOAJ DIRECTORY OF OPEN ACCESS JOURNALS
- E-LIS E-prints in Library and Information Science
- hcmr HELLENIC CENTRE FOR MARINE RESEARCH Mediterranean Marine Science
- The Historical Archives of the American Farm School of Thessaloniki Τα Ιστορικά Αρχεία της Αμερικανικής Γεωργικής Σχολής της Θεσσαλονίκης
- ΑΡΧΑΙΟΛΟΓΙΚΗ ΑΡΧΕΙΑΚΗ ΒΙΒΛΙΟΘΗΚΗ ΙΣΤΟΡΙΑΣ ΚΑΙ ΠΟΛΙΤΙΣΜΟΥ
- Βιβλιοθήκη ΤΗΜΜΥ
- Ψηφιακή Βιβλιοθήκη Τμήματος Γεωλογίας "Θεόφραστος"
- ΑΡΙΣΤΟΤΕΛΕΙΟ ΠΑΝΕΠΙΣΤΗΜΙΟ ΘΕΣΣΑΛΟΝΙΚΗΣ - ΨΗΦΙΟΘΗΚΗ
- Γεωπονικό Πανεπιστήμιο Αθηνών Ψηφιακό Αποθετήριο
- beta Ψηφιακή Βιβλιοθήκη ΔΗΜΟΣΙΑ ΚΕΝΤΡΙΚΗ ΒΙΒΛΙΟΘΗΚΗ ΛΙΒΑΔΕΙΑΣ
- beta Ψηφιακή Βιβλιοθήκη ΔΗΜΟΣΙΑ ΚΕΝΤΡΙΚΗ ΒΙΒΛΙΟΘΗΚΗ ΣΕΡΡΩΝ
- ήλιος ΕΘΝΙΚΟ ΙΔΡΥΜΑ ΕΡΕΥΝΩΝ
- beta Ψηφιακή Βιβλιοθήκη Επιχειρησιακό Πρόγραμμα «Εκπαίδευση & Διά Βίου Μάθηση»
- ΕΘΝΙΚΟ & ΚΑΠΟΔΙΣΤΡΙΑΚΟ ΠΑΝΕΠΙΣΤΗΜΙΟ ΑΘΗΝΩΝ Ψηφιακή Βιβλιοθήκη "Γκριζας Βιβλιογραφίας"
- The Historical Review La Revue Historique
- ΔΕΛΤΙΟΝ της Χριστιανικής Αρχαιολογικής Εταιρείας Deltion of the Christian Archaeological Society
- Εθνικό Αρχείο
- Ο Ερασιεραστής

Ερωτήσεις για [στρογγυλό...](#)pdf

Show All

<http://www.didaktorika.gr/eadd/>

The screenshot shows the homepage of the National Center for Academic Publications (EADD). The browser tabs include 'Inbox (44,92)', 'Εθνικό Αρχείο', 'David Bowie', 'Δράσεις | Ελε', 'myContent', 'Ανοιχτό Περι', 'ΕΕΜΑΚ_Ανοι', 'Media | Open', 'okfn-logo-pc', 'Νόμος 2121', and 'Μηχανή ανατ'. The address bar shows 'www.didaktorika.gr/eadd/'.

Εθνικό Αρχείο Διδακτορικών Διατριβών

Αναζητήστε
[Search Input]
Σύνθετη Αναζήτηση

Αρχική
Πλοήγηση
Επιστημονικό πεδίο
Ημερομηνία
Συγγραφέας
Χώρα
Γλώσσα
Ίδρυμα

Ανοιχτά Δεδομένα
Σχετικά με το ΕΑΔΔ
Κατάθεση Διατριβής
Συχνές Ερωτήσεις
Κέντρο Υποστήριξης Χρηστών
Επικοινωνία

Εισοδος
[Email: prodromos.tsiavos@gm]
[Password:]
Εγγραφή / Ξέγασα τον κωδικό

Καλώς ήρθατε στο Εθνικό Αρχείο Διδακτορικών Διατριβών

Στο Εθνικό Αρχείο Διδακτορικών Διατριβών (ΕΑΔΔ) συγκεντρώνεται το σύνολο των διδακτορικών διατριβών που έχουν εκπονηθεί στα ελληνικά Πανεπιστημιακά Ιδρύματα, καθώς και οι διδακτορικές διατριβές που έχουν εκπονηθεί από Έλληνες διδάκτορες σε Πανεπιστημιακά Ιδρύματα του εξωτερικού και έχουν αναγνωριστεί από το ΔΟΑΤΑΠ.

Την ευθύνη συγκρότησης, διάθεσης και διατήρησης του ΕΑΔΔ έχει δια νόμου το Εθνικό Κέντρο Τεκμηρίωσης (ΕΚΤ).

Αναζήτηση σε 28.465 διατριβές [Input] ▶

Πλοήγηση ανά:
Επιστημονικό πεδίο | Ημερομηνία | Συγγραφέας | Χώρα | Γλώσσα | Ίδρυμα

Με την εγγραφή σας στο ΕΑΔΔ μπορείτε να:

- Κατεβάσετε τις διατριβές σε PDF
- Πραγματοποιήσετε online παραγγελία
- Εκδηλώσετε ενδιαφέρον για ανάρτηση πλήρους κειμένου διατριβής

Χάρτης Ανοιχτής Πρόσβασης
[World Map]

Χρήσιμοι σύνδεσμοι
Εθνικό Πληροφοριακό Σύστημα Έρευνας και Τεχνολογίας
Openaccess.gr
Ηλιος - Αποθετήριο ΕΙΕ
Πανδέκτης
Έρευνα και Καινοτομία

RSS | 1.0 | 2.0

Ακολουθήστε το ΕΚΤ
[Twitter] [Facebook] [YouTube]

Όροι χρήσης | Προστασία Δεδομένων | Copyright © ΕΚΤ

ΕΠΣΕΤ
ΕΘΝΙΚΟ ΠΛΗΡΟΦΟΡΙΑΚΟ ΣΥΣΤΗΜΑ ΕΡΕΥΝΑΣ & ΤΕΧΝΟΛΟΓΙΑΣ

Η ανανεωμένη έκδοση του Αποθετηρίου του Εθνικού Αρχείου Διδακτορικών Διατριβών αναπτύσσεται στο πλαίσιο της πράξης "Εθνικό Πληροφοριακό Σύστημα Έρευνας και Τεχνολογίας/Καινοτικά Δίκτυα - Περιεχόμενο Παραγόμενο από Χρήστες" που υλοποιείται από το Εθνικό Κέντρο Τεκμηρίωσης. Η πράξη εντάσσεται στα Επιχειρησιακά Πρόγραμμα "Ψηφιακή Σύγκλιση" του ΕΣΠΑ (με τη συγχρηματοδότηση της Ελλάδας και της Ευρωπαϊκής Ένωσης - Ευρωπαϊκό Ταμείο Περιφερειακής Ανάπτυξης).

Ευρωπαϊκή Ένωση
Ευρωπαϊκό Ταμείο Περιφερειακής Ανάπτυξης

ΥΠΟΥΡΓΕΙΟ ΠΑΙΔΕΙΑΣ
ΕΠΣΕΤ είναι Δικτυακό Πληροφοριακό Σύστημα Έρευνας

ΕΣΠΑ 2007-2013
Πρόγραμμα για τη ανάπτυξη
Ποιότητα ζωής για όλους

ΕΛΛΗΝΙΚΗ ΔΗΜΟΚΡΑΤΙΑ
Υπουργείο Παιδείας και Θρησκευμάτων,
Πολιτισμού και Αθλητισμού

Ερωτήσεις για στοργ...pdf Show All

<http://epset.gr/>

The screenshot shows the EPSET website homepage. At the top, there is a navigation bar with the EPSET logo and the text "ΕΘΝΙΚΟ ΠΛΗΡΟΦΟΡΙΑΚΟ ΣΥΣΤΗΜΑ ΕΡΕΥΝΑΣ & ΤΕΧΝΟΛΟΓΙΑΣ". To the right, there is a search bar and the text "ΕΝ • ΕΛ". Below the navigation bar, there is a main content area with a large banner for the "ΑΠΟΘΕΤΗΡΙΟ Εκπαιδευτικού Περιεχομένου για την ΑΚΡΟΠΟΛΗ". The banner features an image of a classical building and a sign that reads "ΑΠΟΘΕΤΗΡΙΟ Εκπαιδευτικού Περιεχομένου για την ΑΚΡΟΠΟΛΗ". Below the banner, there is a search bar with the text "Αναζήτηση" and a button labeled "Αναζήτηση". To the left of the search bar, there is a logo for "openarchives.gr" with the text "μηχανή αναζήτησης ελληνικών ψηφιακών βιβλιοθηκών". Below the search bar, there is a row of five colorful tiles representing different categories: "Ηλεκτρονικά ΑΠΟΘΕΤΗΡΙΑ", "Ηλεκτρονικές ΕΚΔΟΣΕΙΣ", "Ψηφιακές ΒΙΒΛΙΟΘΗΚΕΣ", "Διαδραστικός ΠΟΛΙΤΙΣΜΟΣ", and "Δείκτες ΕΡΕΥΝΑΣ". Below the tiles, there is a section for "Υπηρεσίες SaaS" with a sub-section for "Ψηφιακού Περιεχομένου" and a "beta" logo for "Εθνικό Αρχείο Διδακτορικών Διατριβών". At the bottom, there is a "Κέντρο Τύπου" section with buttons for "Εκδηλώσεις", "Νέα", and "Προκηρύξεις". Below the buttons, there is a "Δελτία Τύπου" section with two news items: "17/04/2013 Μεγάλη η απήχηση των νέων υπηρεσιών του Εθνικού Αρχείου" and "29/03/2013 Πρόσκληση Εκδήλωσης Ενδιαφέροντος για τη σύναψη".

http://geodata.gov.gr/geodata/

The screenshot shows the homepage of the geodata.gov.gr website. The browser's address bar displays the URL `geodata.gov.gr/geodata/`. The page features a navigation menu with items: Αρχική, Δεδομένα, Λέξεις Κλειδιά, Προσθήκη, Χάρτες, Πληροφορίες, Νέα, Συμμετοχή. The main content area is titled "Δημόσια, Ανοικτά Δεδομένα" and includes a search bar with the text "Αναζήτηση ..." and a button "Αναζήτηση". Below the search bar, there are suggestions for keywords: "πχ. εκπαίδευση, αστυνομία, σχολεία". To the right of the search bar, there is a section titled "Πρόσθετες Επιλογές" with options: "Όλα τα δεδομένα", "Νέα δεδομένα", "Δεδομένα ανά φορέα", and "Συνηθέστερες λέξεις κλειδιά". The page also contains a sidebar on the left with the text "Πείτε μας τη γνώμη σας" and a vertical logo. At the bottom, there is a footer with the text "Αναπτύχθηκε από το Ινστιτούτο Πληροφοριακών Συστημάτων / ΕΚ "Αθηνά" σε συνεργασία με την Ομάδα Ηλεκτρονικής Διακυβέρνησης" and a Creative Commons license icon (CC BY-SA).

http://ckan.okfn.gr/

The screenshot shows the website ckan.okfn.gr. At the top, there is a search bar with the text "Βρείτε σύνολα δεδομένων" and a magnifying glass icon. Below the search bar is a navigation menu with the following items: "← OPEN DATA HUB", "ΑΝΑΖΗΤΗΣΗ", "ΟΜΑΔΕΣ", and "ΠΛΗΡΟΦΟΡΙΕΣ".

The main content area features a large heading: "Καλωσήλθατε στο Μητρώο Ελληνικών Ανοικτών Δεδομένων!". Below this heading are three main sections:

- Βρείτε δεδομένα**: Includes a search icon and a button "Βρείτε σύνολα δεδομένων". Text: "Μητρώο Ελληνικών Ανοικτών Δεδομένων περιέχει **141 σύνολα δεδομένων** ότι μπορείτε να περιηγηθείτε, μάθετε σχετικά και κατεβάστε."
- Μοιραστείτε δεδομένα**: Includes a share icon and a button "Εγγραφή". Text: "Προσθέστε τα δικά σας σύνολα δεδομένων ώστε να τα μοιραστείτε με άλλους και να βρείτε το κοινό που ενδιαφέρεται για τα δεδομένα σας."
- Συνεργαστείτε**: Includes a gear icon. Text: "Ανακαλύψτε περισσότερες πληροφορίες για τα ανοικτά δεδομένα στις παρακάτω τοποθεσίες:
 - [GetTheData.org](#)
 - [DataPatterns.org](#)
 - [Εγχειρίδιο Ανοικτών Δεδομένων](#)

Below these sections is a heading: "Τι μπορείτε να βρείτε εδώ;". This is followed by three columns of data categories:

- Απασχόληση**: Icon of a person. Text: "Η Ομάδα Απασχόληση περιλαμβάνει στοιχεία έρευνας για το εργατικό δυναμικό της Ελλάδος. Δείκτες που αφορούν την απασχόληση και την ανεργία της Ελλάδος. Απασχόληση - περιέχονται 32 σύνολα δεδομένων."
- Γεωχωρικά Δεδομένα**: Icon of a map. Text: "Τα geodata αφορούν τα ανοικτά γεωχωρικά δεδομένα. Τα περισσότερα σύνολα δεδομένων αποτελούν επαναδημοσίευση από το <http://geodata.gov.gr>. Γεωχωρικά Δεδομένα - περιέχονται 31 σύνολα δεδομένων."
- Βιβλιογραφικά δεδομένα**: Icon of a book. Text: "Τα βιβλιογραφικά δεδομένα περιλαμβάνουν δεδομένα ψηφιακών βιβλιοθηκών που αφορούν βιβλιογραφίες όπως άρθρα σε περιοδικά διδάκτορικές διατριβές κ.α. Βιβλιογραφικά δεδομένα - περιέχονται 22 σύνολα δεδομένων."

At the bottom, there are three more categories:

- Πολιτισμός**: Icon of a building. Text: "Η ομάδα πολιτισμός περιλαμβάνει δεδομένα"
- Οικονομικά δεδομένα**: Icon of a bar chart. Text: "Η ομάδα οικονομικά δεδομένα περιλαμβάνει"
- Περιβαλλοντικά δεδομένα**: Icon of a leaf. Text: "Η ομάδα περιβαλλοντικά δεδομένα"

The browser's address bar shows "ckan.okfn.gr". The browser's tab bar shows several open tabs including "Inbox (44,9)", "Καλωσήλθε", "David Bowie", "Δράσεις | Ε", "myContent", "Ανοιχτό Πει", "ΕΕΛΛΑΚ_Αν", "Media | Οpe", "okfn-logo", "Νόμος 212", "Μηχανή ανι", and "New Tab".

<http://datahub.io/group/country-gr?page=3>

The screenshot shows a web browser window displaying the Data Hub website. The browser's address bar shows the URL <http://datahub.io/group/country-gr?page=3>. The website header includes the Data Hub logo, navigation links for Search, Groups, and About, and buttons for Login and Register. A search bar is also present.

Greece

View History

Datasets

Search...

60 datasets found.

« Prev 1 2 3 »

- Paper map sheets distribution of OKXE at 1:5000 scale and projection EGSA 87 GML**
Paper map sheets distribution of OKXE at 1:5000 scale and projection EGSA 87
6 views
GML
OPEN DATA
- Paper map sheets distribution of OKXE at 1:5000 scale and projection EGSA 87 KML**
Paper map sheets distribution of OKXE at 1:5000 scale and projection EGSA 87
9 views
KML
OPEN DATA
- Parishes in the Municipality of Athens**
contains geographical position and names of Parishes in the Municipality of Athens
15 views
SHP
OPEN DATA
- Points of interest of Municipality of Kalamaria**
Contains points of interest of Municipality of Kalamaria. Includes buildings, public utilities, parks, churches, sports facilities etc.
8 views
SHP GML KML
OPEN DATA
- Positions of Ancient Monuments**
Geographic information about the locations of ancient theaters, conservatories and ekklesiastirion according to the list of the cultural association "DIAZOMA".
19 views
SHP
OPEN DATA
- Potential of Biomass from solid remains**
19 views
SHP GML KML

Administrators

- Dimitris Kontokostas
- Charalampos Bratsas
- IOANNIS PARAPONTIS
- OKFN
- Spiros Alexiou

Tags

- lod (7)
- hellenic (6)
- format-rdf (6)
- no-proprietary-vocab (5)
- format-foaf (5)
- urban planning (4)
- published-by-producer (4)
- provenance-metadata (4)
- license-metadata (4)
- greek (4)

Resource formats

- SHP (26)
- KML (20)
- GML (19)
- XLS (11)
- ODS (11)
- map (9)
- example/rdf+xml (7)
- api/sparql (6)
- application/rdf+xml (5)
- meta/void (4)

Ερωτήσεις για στρογ...pdf

Show All

http://datahub.gr/

The screenshot shows the datahub.gr website in a browser window. The browser's address bar displays the URL 'http://datahub.gr/'. The website header includes the text 'Ινστιτούτο Πληροφοριακών Συστημάτων / ΕΚ «Αθηνά»' and 'Σύνδεση ή Εγγραφή'. The main logo is 'datahub.gr beta ΔΗΜΟΣΙΑ ΑΝΟΙΚΤΑ ΔΕΔΟΜΕΝΑ'. A navigation menu contains links for 'Αρχική', 'Δεδομένα', 'Εκδότες', 'Συμμετοχή', 'Ετικέτες', 'Εφαρμογές', 'Χάρτες', 'Νέα', and 'Σχετικά'. Below the menu, there are four main content sections: 1. 'Αναζητήστε Σύνολα Δεδομένων' with a search bar and a '20 Σύνολα Δεδομένων' counter. 2. 'Ετικέτες' with a list of tags including 'κοινωνία', 'περιβάλλον', and 'οικονομία'. 3. 'Εκδότες' with a list of organizations like 'Γενική Γραμματεία Πληροφοριακών Συστημάτων'. 4. 'Αιτήματα Δεδομένων' and 'Προγραμματιστές' with information about API access. The footer contains links for 'FAQ', 'Πολιτική Προστασίας', 'Κώδικας συμπεριφοράς', 'Προσβασιμότητα', 'Cookies', 'Ιδιωτικότητα', 'oregon.gr', 'Επικοινωνία', and 'Όροι & Προϋποθέσεις'. A 'Show All' button is visible in the bottom right corner.

Wikisource/ Βικιθήκη [goo.gl/HiwEn]

The screenshot shows the Wikisource website in Greek. At the top, there's a browser window with multiple tabs. The main navigation bar includes tabs for 'Κείμενο', 'Συζήτηση', 'Ανάγνωση', 'Εμφάνιση κώδικα', 'Προβολή ιστορικού', and a search bar. The main content area is titled 'Κύρια Σελίδα' and features a large introductory text: 'Καλώς ήλθατε στη Βικιθήκη, ένα αρχείο πρωτογενών πηγών σε οποιαδήποτε γλώσσα, που μπορεί να επεξεργαστεί οποιοσδήποτε. Η Βικιθήκη έχει προς το παρόν 6.379 κείμενα. Επισκεφθείτε τη σελίδα βοήθειας και πειραματιστείτε στο αμμοδοχείο προκειμένου να εξασκηθείτε στην επεξεργασία σελίδων.' Below this, there are links for 'Πολιτισμός', 'Γεωγραφία', 'Ιστορία', 'Βιογραφίες', 'Φιλοσοφία', 'Επιστήμες', 'Κοινωνία', and 'Τεχνολογία'. The page is divided into several sections: 'Λογοτεχνία' (Literature) with sub-sections for 'Είδη' (Genres) and 'Ιστορικές περιόδους' (Historical periods); 'Θέματα' (Topics) including 'Φιλοσοφία', 'Θρησκευτικά κείμενα', 'Ιστορικά έγγραφα', 'Συνταγματικά έγγραφα', 'Νόμοι', 'Δικαστικές υποθέσεις', 'Τύπος', and 'Ομιλίες'; 'Επιστήμες' (Sciences) with 'Μαθηματικά' (Mathematics); and 'Διάφορα' (Miscellaneous) including 'Εθνικοί ύμνοι', 'Διάφορα', 'Κατάλογοι και υλικό αναφοράς', 'Διαρροή ταξινομημένων κειμένων', 'Έγγραφα βικιμέσων', and 'Μεταφράσεις'. On the right side, there are sections for 'Άρχαία Έλληνικά English', 'Κατάλογος συγγραφέων' (Author list) with a grid of letters, 'Νέα κείμενα' (New texts) listing recent additions, and 'Κοινότητα' (Community) with links for help and guidelines. At the bottom, there's a 'Ποιότητα κειμένων' (Text quality) section with a legend for text quality levels. The footer contains the text 'Η Βικιθήκη είναι ένα έργο της Wikimedia Foundation, ο οποίος λειτουργεί μαζί με πολλά άλλα έργα και ελεύθερα περιεχόμενα προγράμματα.'

Wikibooks/ Βικιβιβλία [goo.gl/jrcMx]

Κύρια Σελίδα Συζήτηση

Ανάγνωση Εμφάνιση κώδικα Προβολή ιστορικού Αναζήτηση

Κύρια Σελίδα

Καλώς ήρθατε στα **Βικιβιβλία**, μια συλλογή από *ελεύθερα*(*libre*) εκπαιδευτικά βιβλία που *ο καθένας μας μπορεί να επεξεργαστεί*. Τα ελληνικά βικιβιβλία ξεκίνησαν τον Ιούλιο του 2004 και τώρα έχουνε **70** βιβλία με **332** σελίδες.

Πλοήγηση: Βιβλία ανά θέμα | Βιβλία εκτυπώσιμα | Με αλφαβητική σειρά

Θετικές επιστήμες:

Μαθηματικά: Μαθηματικά για όλους
Χημεία: Οργανική Χημεία - Ψυχρή μέθοδος παρασκευής σαπουνιού
Φυσική: Βασικές αρχές Φυσικής - Σύγχρονη Φυσική
Βιολογία: Φυσιολογία ληθάργου σπόρων

Γλώσσες:

Μάθε Αγγλικά - Ρωσικά

Κοινωνία:

Διαδικασία ψηφίσης νόμων στην Κύπρο - Ανοιχτή_συζήτηση για τον ελεύθερο_πολιτισμό

Υπολογιστές:

Linux για αρχάριους-Βασικές γνώσεις PHP και MySQL-Οδηγός χρήσης του Ekiga

Προγραμματισμός: Εισαγωγή στην C και C++ σε Ολοκληρωμένο Περιβάλλον Δημιουργίας Λογισμικού

Καλές τέχνες:

Ζωγραφική για αρχάριους-Αρχειό ελληνικού κινηματογράφου - Κιθάρα

Θρησκείες:

Σταυρός του Ιησού Χριστού -Η αγάπη στην Αρχαία Ελληνική Θρησκεία

Διάφορα

Εγχειρίδιο Κατασκήνωσης - Ψήσιμο στη σούβλα

Wikimedia:

Οδηγός για τη Βικιπαίδεια

Στάδια ανάπτυξης

Περίγραμμα Ξεκίνημα Όρμη Αρκετό Πλήρες

Προτεινόμενα βικιβιβλία

Τεχνική Νομοθεσία Για Μηχανικούς Πληροφορικής-Η αγάπη στην Αρχαία Ελληνική Θρησκεία-Οδηγός χρήσης ridgin-Σταυρός του Ιησού Χριστού-Το φαινόμενο του Ελεύθερου και Ανοιχτού Λογισμικού-Φυσιολογία ληθάργου σπόρων-Εισαγωγή στην HTML-Συγγραφή άρθρων στην βικιπαίδεια: Σύντομος Οδηγός-Οδηγός χρήσης του Debian-Οδηγός χρήσης irssi

Προσθέστε ένα προτεινόμενο βικιβιβλίο
Τα προτεινόμενα βικιβιβλία

Καινούργια βιβλία

Ιοί - Προστασία των δεδομένων από ιούς - Linux για αρχάριους - Το Franchise στην ελληνική αγορά - Βασικές γνώσεις PHP και MySQL - Τεχνική Νομοθεσία Για Μηχανικούς Πληροφορικής - Ελεύθερη κοινωνική δικτύωση με τη Diaspora - Γνωρίμια με τα μικρο-ιστολόγια - Εγχειρίδιο Κατασκήνωσης - Οργανική Χημεία - Οδηγός εγκατάστασης MediaWiki στο Πανελλήνιο Σχολικό Δίκτυο - Οδηγός χρήσης του Ekiga - Οδηγός Διοργάνωσης Σεμιναρίων για τον εμπλουτισμό της Wikipedia στα Ελληνικά - Μαθαίνοντας τα Windows - Μαθαίνοντας το Wordpress - Βασικές αρχές φιλοσοφίας - Οδηγός χρήσης Mozilla Thunderbird - Ψήσιμο στη σούβλα

Προσθέστε ένα καινούργιο βικιβιβλίο
Όλα τα πρόσφατα βικιβιβλία

Βιβλία υπό ανάπτυξη

Άλλοι συγγραφείς έχουν ξεκινήσει αυτά τα βικιβιβλία και έχουν ολοκληρώσει ένα μέρος ή απαιτούν τη βοήθειά σας για γίνουν ποιά ευπαρουσίαστα, αν έχετε χρόνο και θέλετε να συνεργαστείτε, μπορείτε να βοηθήσετε στην επεξεργασία αυτών των βιβλίων: Μαθηματικά για όλους-Τα πρώτα βήματα στο Bitcoin-Ηλεκτρονικό σχέδιο-Οικονομική Οδήγηση-LibreOffice Επεξεργαστής Λογισμικού φύλλου-Μαθαίνοντας το GIMP

Προσθέστε ένα βιβλίο υπό ανάπτυξη
Όλα τα βιβλία που χρειάζονται βοήθεια

Βιβλία που θέλετε

Show All

Πού μπορώ να βρω υλικό με ανοικτές άδειες;

Wikimedia Commons

<http://commons.wikimedia.org/>



The screenshot shows the Wikimedia Commons homepage. On the left is a navigation sidebar with the Commons logo and links like 'Main Page', 'Welcome', and 'Participate'. The main content area features a 'Picture of the day' section with a portrait of a man. To the right, there are sections for 'Wikimedia Commons App' with download buttons for iTunes and Google Play, and a 'Highlights' section with introductory text. At the bottom right, a 'Content' section lists various categories and media types.

Wikimedia Commons
a database of 17,167,213 freely usable media files to which anyone can contribute

Images Sounds Videos

Picture of the day

Wikimedia Commons App
Donate your photos to Wikimedia projects wherever you go:
Download the new *Wikimedia Commons mobile app*.

Download on iTunes GET IT ON Google play

Highlights
If you are browsing Commons for the first time, you may want to start with **Featured pictures**, **Quality images** or **Valued images**. You can also see some work created by our highly skilled contributors in **Meet our photographers** and **Meet our illustrators**. You may also be interested in **Picture of the Year**.

Content

By topic

Nature
Animalia · Fossils · Landscapes · Marine life · Plantae · Weather

Society · Culture
Art · Belief · Coats of arms · Entertainment · Events · Flags · Food · History · Language · ...

[+] Categories
[+] Commons
[+] Copyright statuses
[+] Featured items
[+] Media by source
[+] Media types
[+] Topics
...

Πού μπορώ να βρω υλικό με ανοικτές άδειες;

Wikiversity

<http://en.wikiversity.org/>

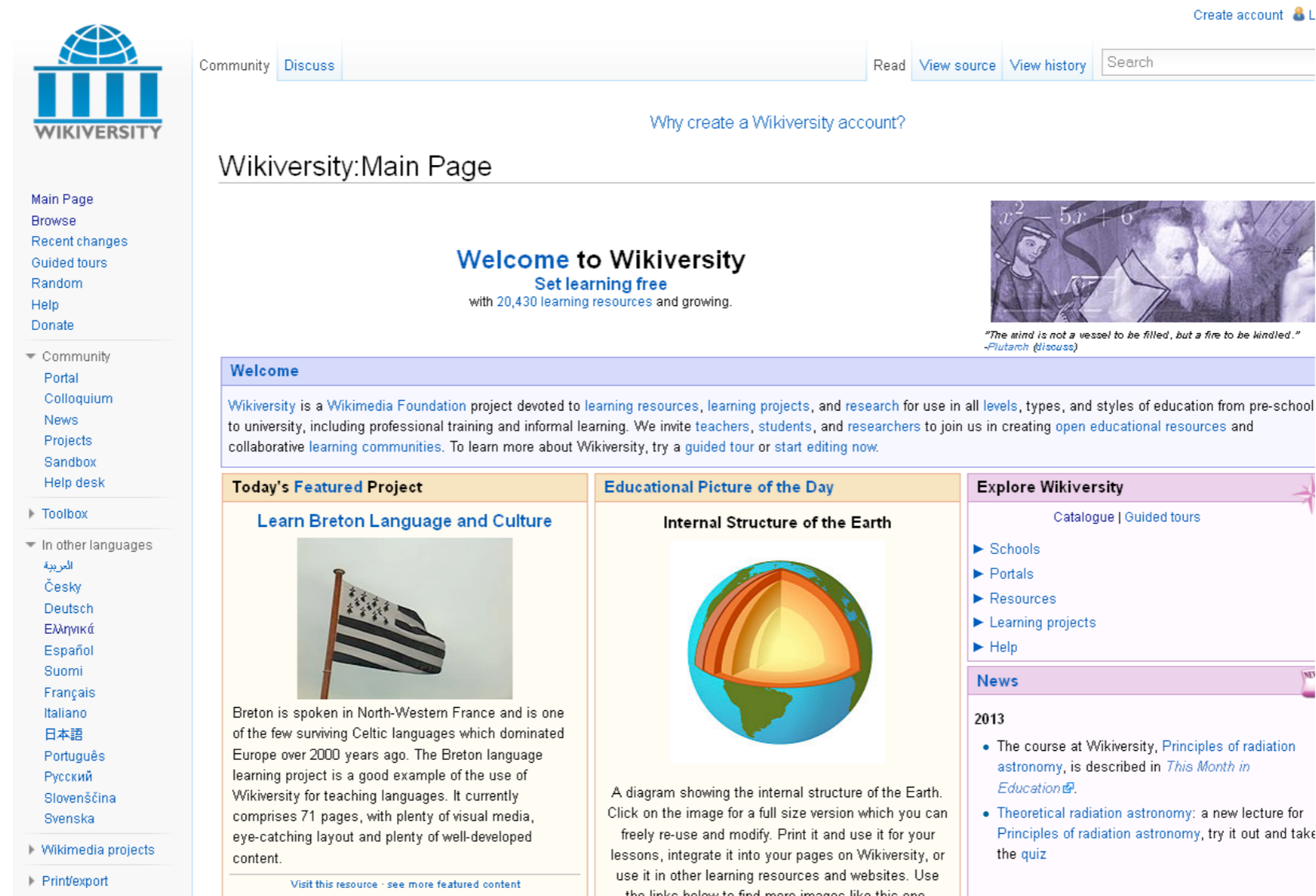

The screenshot shows the Wikiversity main page. At the top right, there is a "Create account" link. Below it, navigation tabs for "Community" and "Discuss" are visible, along with "Read", "View source", and "View history" buttons, and a search box. The main heading is "Wikiversity:Main Page". A central banner reads "Welcome to Wikiversity" with the subtext "Set learning free with 20,430 learning resources and growing." To the right of the banner is a quote by Plutarch: "The mind is not a vessel to be filled, but a fire to be kindled." Below the banner is a "Welcome" section explaining Wikiversity's purpose. The page is divided into three columns: "Today's Featured Project" (Learn Breton Language and Culture), "Educational Picture of the Day" (Internal Structure of the Earth), and "Explore Wikiversity" (Schools, Portals, Resources, Learning projects, Help). A "News" section for 2013 lists articles on radiation astronomy.

Community Discuss Read View source View history Search

Why create a Wikiversity account?

Wikiversity:Main Page

Welcome to Wikiversity
Set learning free
with 20,430 learning resources and growing.

*"The mind is not a vessel to be filled, but a fire to be kindled."
-Plutarch (discuss)*

Welcome

Wikiversity is a Wikimedia Foundation project devoted to learning resources, learning projects, and research for use in all levels, types, and styles of education from pre-school to university, including professional training and informal learning. We invite teachers, students, and researchers to join us in creating open educational resources and collaborative learning communities. To learn more about Wikiversity, try a guided tour or start editing now.

Today's Featured Project

Learn Breton Language and Culture



Breton is spoken in North-Western France and is one of the few surviving Celtic languages which dominated Europe over 2000 years ago. The Breton language learning project is a good example of the use of Wikiversity for teaching languages. It currently comprises 71 pages, with plenty of visual media, eye-catching layout and plenty of well-developed content.

[Visit this resource](#) · [see more featured content](#)

Educational Picture of the Day

Internal Structure of the Earth



A diagram showing the internal structure of the Earth. Click on the image for a full size version which you can freely re-use and modify. Print it and use it for your lessons, integrate it into your pages on Wikiversity, or use it in other learning resources and websites. Use the links below to find more images like this one.

Explore Wikiversity

Catalogue | Guided tours

- Schools
- Portals
- Resources
- Learning projects
- Help

News

2013

- The course at Wikiversity, [Principles of radiation astronomy](#), is described in [This Month in Education](#).
- [Theoretical radiation astronomy](#): a new lecture for [Principles of radiation astronomy](#), try it out and take the quiz

Πού μπορώ να βρω υλικό με ανοικτές άδειες;

WikiEducator
<http://wikieducator.org/>



Navigation
Main Page
Recent changes
Random page
Help
Practice editing

Community
Community portal
Web chat
Mailing list
Donate now

Create a book

Add wiki page
Books help

Toolbox

What links here
Related changes
Special pages
Printable version
Links
PDF version
Subpages

In other languages

Español

SHARE

Log in / create account

Page Discussion Read View source View history

Join our [WikiEducator discussion group](#).

Welcome to WikiEducator

Browse:

[OERu](#) [OER Foundation](#) [Content](#) [Projects & Initiatives](#) [Research](#) [Networks](#)

Just Try It! Our community will support you
[About](#) | [Using WikiEducator](#) | [FAQs](#)

We're turning the digital *divide* into digital *dividends* using **free content** and **open networks**. We hope you will join us.

The purpose of WikiEducator

The WikiEducator is an evolving community intended for the collaborative:

- **planning** of education projects linked with the development of [free content](#);
- **development** of free content on [Wikieducator](#) for e-learning;
- work on building **open education resources** (OERs) on **how** to create OERs.
- networking on **funding proposals** developed as free content.

Featured OER Foundation institution

STATE UNIVERSITY OF NEW YORK EMPIRE STATE COLLEGE [Empire State College](#) is one of the colleges of the [State University of New York](#). Empire State College is a pioneer of distance education and world leader in the evolution of open and online learning.

"Open institutions around the world serve millions of learners" said Dr Alan Davis, President of Empire State College "and the importance of open education resources is rapidly growing". Empire State College is a founding gold member of the [OER Foundation](#) and is collaborating with institutions around the world in building the [OER university](#) network. [Read more ...](#)

See also [Empire State College](#)

Join us today ~ You'll be glad you did!

Please join us in developing free and open educational content for the world!

Get started today and register now for free wiki training.



WikiEducator is a dynamic and exciting community of educators who believe passionately that learning materials should be free and open to all. Listen to [Desmond Tutu on freedom in](#)

Free online OCL4Ed workshop

Work through [OCL4Ed2012.12](#) at your own pace.

Open content licensing for educators (OCL4Ed) is a free online workshop designed for educators and students who want to learn more about open education resources, copyright, and Creative Commons licenses.

The material is all freely available online (in multiple formats) and provides an excellent way to check or brush up on your understanding of open content licensing.



In the news

News



Aspiring to be higher education's leading player in disruptive innovation, SNHU joins forces with [OERu](#) to re-engage modern using open education approaches. [Read more ...](#)

http://www.opendiscovery.eu/

The screenshot shows the homepage of the Open Discovery Space website. The browser's address bar displays www.opendiscovery.eu. The website features a navigation menu with links for Home, Project, News, Dissemination, Events, Community, Consortium, and Contact. The main content area is divided into several sections:

- Log in**: A button for user authentication.
- OPEN DISCOVERY SPACE**: The website's logo.
- Events map**: A map of Europe with red location pins indicating events in various countries including Norway, Finland, Denmark, Germany, Poland, Belgium, France, Austria, Romania, Italy, Spain, Portugal, Greece, and Turkey.
- CONTENT PROVIDERS**: A section with an illustration of a man in a white lab coat.
- PARENTS**: A section with an illustration of a woman holding a child.
- POLICY MAKERS**: A section with an illustration of a man in a suit.
- TEACHERS**: A section with an illustration of a woman holding a book.

Below the navigation menu, there is a "Welcome to Open Discovery Space" message and a sub-header: "OpenDiscoverySpace: Unique Resources just a click away!". A paragraph of text describes the National Schools' Observatory (NSO) as a major educational website established by Liverpool John Moores University, providing resources for observing the universe and teaching science and mathematics.

At the bottom of the page, there is a "Latest Tweets" section with a Twitter logo and a video player showing a classroom activity. The video player has a play button and a caption: "Λίστα αναπαραγωγής Open Discovery Space - www.opendiscovery.eu".

The browser's taskbar at the bottom shows several open tabs, including "Inbox", "Data", "Ravel", "Δράση", "myConi", "Ανοιχτή", "Open D", "Wikime", "Βικιθήκη", "WEEAAK", "Media", "okfn-lc", "Νόμος", "Μηχανή", and "Google".

http://www.oercommons.org/

The screenshot shows the homepage of OER Commons. At the top, there is a navigation bar with the OER Commons logo (three colored circles: yellow, green, blue) and the text "COMMONS OPEN EDUCATIONAL RESOURCES". To the right of the logo are links for "Home / Browse All / My OER / Groups / Contribute". Further right are links for "Register Now! | Log In | Help" and a "+ LEARNER OPTIONS" button. Below the navigation bar is a large blue banner featuring a smiling man with glasses on the left. The text in the banner reads "Experts Curate for You" and "The OER Commons Team designs custom tools and environments to support OER networks." Below this is the text "OER SUPPORT SERVICES". To the right of the text are several white line-art icons: a lightbulb, a speaker, a globe, and a box containing the equation $1+2=3$. Below the banner is a search bar with the placeholder text "What do you want to search for today?" and a magnifying glass icon. Below the search bar are links for "Use Advanced Search" and "Discover New Resources". Below the search bar is a section titled "Browse by Topic" with a horizontal line. Below the line are several topic categories: "Education", "Arts", "Humanities", "Social Sciences", "Natural Sciences", "Applied Sciences & Technology", and "Mathematics & Statistics". Below these categories are seven icons representing different learning approaches: "New on OER Commons" (hand pointing), "Social / Emotional Learning" (heart in speech bubble), "Common Core" (checkmark in box), "Primary Sources" (document), "Teachers as Makers" (head profile), "Flexible Learning" (concentric circles), and "Game-based Learning" (puzzle pieces). At the bottom of the page, there is a small box on the left with the text "Ερωτήσεις για στρωγ....pdf" and a "Show All" button on the right.

Πού μπορώ να βρω υλικό με ανοικτές άδειες;

Open Tapestry

<http://www.opentapestry.com/>



The screenshot shows the homepage of the Open Tapestry website. At the top left is the logo, which consists of a colorful circular graphic made of four overlapping arcs in orange, yellow, green, and blue, followed by the text "OPENTAPESTRY". To the right of the logo is a search bar with the word "Search" and a magnifying glass icon. Further right are the links "Sign In or" and a "Sign Up" button. Below the navigation bar is a main heading: "The best way to teach and learn using the open web". In the center is a large white box containing the same colorful logo and the text "OPENTAPESTRY" in a bold, dark blue font. Below the logo is a link that says "Watch our video" with a play button icon. At the bottom of the page are two buttons: "Sign Up for Free" in an orange box and "Learn About the Premium Version" in a green box.

http://www.europeana.eu/

The screenshot shows the Europeana website homepage in a browser window. The browser's address bar displays 'www.europeana.eu'. The page features a navigation bar with 'Home' and 'My Europeana' links, and a 'Choose a language' dropdown menu. The Europeana logo, 'think culture', is positioned on the left, followed by a search bar with a 'Search' button and a 'Help' link. A prominent banner titled 'For Our Shoe Lovers' features images of a leopard-print loafer, a black high-heeled shoe, and a blue shoe with a Union Jack pattern. Below the banner is a blue 'Explore collection' button. The 'From the blog' section includes an RSS icon and two blog entries: 'Mixed-up mermaids' with a photo of a mermaid statue and a text snippet, and 'New virtual exhibition live: Wiki Loves GLAM' with a photo of a building and a text snippet. The footer contains a PDF viewer icon and a 'Show All' button.

Home My Europeana Choose a language

Search Search Help

For Our Shoe Lovers

We've teamed up with Europeana Fashion and Northampton Museums to bring you a selection of weird and wonderful shoes from the world's biggest collection.

Explore collection

From the blog

Mixed-up mermaids

I've always been fascinated by the folklore around mermaids, so when I had the opportunity to travel to Copenhagen, Denmark, for a meeting about the new Europeana Creative project, I had to take the time to seek out this little ...

New virtual exhibition live: Wiki Loves GLAM

Our second Wiki exhibition is live! At the end of last year we asked you to vote on your favourite Wiki Loves Monuments photo in the category of 'Galleries, Libraries Archives and Museums'. The winner you chose is a stunning photo ...

Ερωτήσεις για στρουγ...pdf Show All

Πού μπορώ να βρω υλικό με ανοικτές άδειες;

Open Michigan Wiki

https://open.umich.edu/wiki/Open_Content_Search

The screenshot shows the 'Open Content Search' page on the Open Michigan Wiki. The page has a navigation bar at the top with 'page', 'discussion', 'view source', and 'history' tabs. The main heading is 'Open Content Search'. Below the heading is a search bar and a description: 'Look for openly licensed content that allows you to adapt and modify the content. This means you should not use content that is free to view but All Rights Reserved or Creative Commons licenses that contain "ND" or "No Derivatives".' A table of contents is displayed, listing 17 items: 1 Highlights/Overview, 2 Mixed Content, 3 Course Materials or Learning Objects, 4 Books, 5 Scholarly Articles and Papers, 6 Images, 7 Clipart/Icons, 8 Audio/Music, 9 Video, 10 Medical, 11 Biology, 12 Physical Sciences, 13 Engineering, 14 Software, 15 Images that Illustrate the Concept of Open Content, 16 Print-on-Demand Services, and 17 Maternal and Child Health Resources. Below the table of contents are sections for 'Highlights/Overview' and 'Mixed Content', each containing a list of external links. The left sidebar contains navigation links for 'wiki home', 'Categories', 'Help', 'website', 'open.umichigan', 'create open content', 'guidelines', 'open content search engines', 'featured projects', 'dScribe', 'OERbit', 'OERca', 'Badges', 'Evaluation / Metrics', 'Other', 'search', and 'toolbox'.

open.
michigan
wiki

page discussion view source history

Open Content Search

Open Content Search

Search for Open Content

Look for openly licensed content that allows you to adapt and modify the content. This means you should not use content that is free to view but All Rights Reserved or Creative Commons licenses that contain "ND" or "No Derivatives".

Contents [hide]

- 1 Highlights/Overview
- 2 Mixed Content
- 3 Course Materials or Learning Objects
- 4 Books
- 5 Scholarly Articles and Papers
- 6 Images
- 7 Clipart/Icons
- 8 Audio/Music
- 9 Video
- 10 Medical
- 11 Biology
- 12 Physical Sciences
- 13 Engineering
- 14 Software
- 15 Images that Illustrate the Concept of Open Content
- 16 Print-on-Demand Services
- 17 Maternal and Child Health Resources

Highlights/Overview

- <http://open.umich.edu/education/open-michigan/infosheets/materials>
- <http://open.umich.edu/share/use>

Mixed Content

- <http://search.creativecommons.org/>
- http://wiki.creativecommons.org/Content_Directories
- <http://www.spinxpress.com/getmedia>
- <http://www.archive.org>
- <http://process.arts.ac.uk/content/oer-websites> Process Arts ALTO list of OER websites

Course Materials or Learning Objects

wiki home
Categories
Help
website
open.umichigan
create open content
guidelines
open content search engines
featured projects
dScribe
OERbit
OERca
Badges
Evaluation / Metrics
Other
search
toolbox
What links here
Related changes
Special pages
Printable version
Permanent link
Browse properties

Πού μπορώ να βρω υλικό με ανοικτές άδειες;

College and Research Libraries News

<http://crln.acrl.org/>

Open educational resources in higher education

The screenshot displays the website for College & Research Libraries News. At the top, the logo features the text 'College & Research Libraries' above a stylized 'news' script, with 'Association of College & Research Libraries' below. A navigation bar includes links for HOME, CURRENT ISSUE, PAST ISSUES, ALERTS, SUBSCRIBE, and HELP. A search bar with a 'Go' button and 'Advanced Search' link is positioned on the right. The main article is titled 'Open educational resources in higher education' by Eleanor J. Goldberg and Michael LaMagna. The article text discusses the open educational resources movement, its history, and the need for open sharing. A sidebar on the right provides navigation options like 'Previous | Next Article' and 'Table of Contents', and lists services such as 'Email this article to a friend' and 'Alert me when this article is cited'. A 'Current Issue' box on the right shows the May 2013 issue (74 (5)) with a cover image and a subscription alert. A vertical menu on the far right contains links for 'About C&RL News', 'About ACRL', 'Instructions for authors', 'Subscribe', 'Advertise', 'E-mail alerts (free)', 'RSS feeds (free)', 'Help', and 'Contact us'. At the bottom, there are links for 'C&RL' and 'RBM'.

College & Research Libraries
news
Association of College & Research Libraries
HOME | CURRENT ISSUE | PAST ISSUES | ALERTS | SUBSCRIBE | HELP

Search Go
Advanced Search

Open educational resources in higher education

A guide to online resources

Eleanor J. Goldberg and Michael LaMagna

[+ Author Affiliations](#)

Just over a decade old, the open educational resources movement has garnered considerable attention recently with increased attention of the accessibility and cost of education. Open educational resources are digital learning objects that are “offered freely and openly for educators, students, and self-learners to use and re-use for teaching, learning, and research.”¹

The movement originated in the late 1990s with the first major initiative coming from the Massachusetts Institute of Technology (MIT). In 2002, MIT released 50 freely available courses through the OpenCourseWare initiative. One year later, MIT officially opened OpenCourseWare with 500 classes.²

In 2007, the Open Society Institute and the Shuttleworth Foundation gathered parties interested in the open educational resource movement in Cape Town to offer a venue to collaborate on formalizing this movement. From this gathering, the Cape Town Open Education Declaration was drafted.

This document discusses the need for educators to openly share their resources and make them freely available for others to use.³ The open educational resources movement continues to gain attention with an announcement from MIT who recently unveiled their MITx program, which will begin to grant certificates for students who complete a defined number of open courses through the institution.⁴ The Internet resources listed here comprise a sampling of content focused primarily at the college and university level. Many institutions offer open educational resources online through their own Web sites, and, for the most part, we have chosen not to review these institution-specific resources, except where

[← Previous | Next Article →](#)
[Table of Contents](#)

This Article

June 2012
College & Research Libraries News
vol. 73 no. 6 334-337

[> Full Text](#)
[Full Text \(PDF\)](#)

Classifications

Features
INTERNET RESOURCES

Services

- Email this article to a friend
- Alert me when this article is cited
- Alert me if a correction is posted
- Alert me when eletters are published
- Similar articles in this journal
- Add to Personal Archive
- Download to citation manager

Comments

Submit a comment
No comments published

[+ Citing Articles](#)
[+ Google Scholar](#)
[+ Social Bookmarking](#)

Navigate This Article

Top

Current Issue
May 2013, 74 (5)

[Alert me to new issues of College & Research Libraries News](#)

- [About C&RL News](#)
- [About ACRL](#)
- [Instructions for authors](#)
- [Subscribe](#)
- [Advertise](#)
- [E-mail alerts \(free\)](#)
- [RSS feeds \(free\)](#)
- [Help](#)
- [Contact us](#)

[C&RL](#)
[RBM](#)

Πού μπορώ να βρω υλικό με ανοικτές άδειες;

Merlot (Multimedia Educational Resource for Learning and Online Teaching)

<http://www.merlot.org/>

The screenshot shows the MERLOT website homepage. At the top left is the MERLOT logo with the tagline "Multimedia Educational Resource for Learning and Online Teaching". To the right is a search bar with a dropdown menu set to "materials" and a "Search" button. Below the search bar are navigation tabs: Home, Communities, Learning Materials, Member Directory, My Profile, and About Us. A secondary navigation bar includes links for mobile apps, social media, and a journal submission link. The main content area is divided into several sections: a "Welcome to MERLOT" banner with a "Log In" button and login fields; a "Browse Collection" sidebar with various subject categories; an "Exploring MERLOT" section with links to Learning Materials, Personal Collections, Learning Exercises, Colleagues Across Disciplines, and Guest Experts; a "Visit a Discipline Community" section with a grid of subject-specific links; and a "What's New in MERLOT" section with statistics on materials and members. The footer contains a language translator, a CSU logo, copyright information, and a Creative Commons license notice.

MERLOT
Multimedia Educational Resource
for Learning and Online Teaching

Search materials
advanced search materials | advanced search members | search other libraries

Home Communities Learning Materials Member Directory My Profile About Us

Apps for iOS and Android devices ** Like MERLOT on Facebook or Follow us on Twitter ** Submit to JOLT, the Journal of Online Learning and Teaching ** Be

Create Learning Materials with MERLOT Content Builder

Welcome to MERLOT
Putting Educational Innovations Into Practice
Find peer reviewed online teaching and learning materials. Share advice and expertise about education with expert colleagues. Be recognized for your contributions to quality education.

Log In
Username: [Forgot username?](#)
Password: [Forgot password?](#)
 Remember Me

Not a Member?
[Register Now!](#)

As a Member you can:

- Contribute learning materials
- Create a personal collection
- Develop a personal profile
- Share your online expertise
- Receive peer recognition

Browse Collection

- Arts
- Business
- Education
- Humanities
- Mathematics and Statistics
- Science and Technology
- Social Sciences
- Workforce Development

[View category index](#)

[Browse Academic Support Services](#)

News & Announcements

What's New in MERLOT

40,535 materials,
214 new materials,
112,790 members,
470 new members

[Show more](#)

[RSS](#) [Subscribe now](#)

Exploring MERLOT

- Learning Materials**
Browse new online learning materials in different disciplines.
- Colleagues Across Disciplines**
Find new colleagues across disciplines.
- Personal Collections**
View personal collections from people in different disciplines.
- Guest Experts**
Find guest experts in the Virtual Speakers Bureau.
- Learning Exercises**
Find learning exercises in different disciplines you can use with your students.

Visit a Discipline Community
Find discipline expertise and online curricula to help you advance your career.

- Agriculture and Environmental Sciences
- Biology
- Business
- Chemistry
- Communication Sciences and Disorders
- Criminal Justice
- Engineering
- English
- Faculty Development
- Fire Safety
- Health Sciences
- History
- Information Technology
- Library and Information Services
- Mathematics
- Music
- Physics
- Psychology
- Sociology
- Statistics
- Teacher Education
- Technical Allied Health
- World Languages

Become a Campus, System, Corporate or Community Partner

Emerging Technologies for Online Learning
Conference Info
Sloan-C and MERLOT

MERLOT
Journal of Online Learning and Teaching

Μετάφραση αυτής της σελίδας [home](#) | [communities](#) | [learning materials](#) | [member directory](#) | [my profile](#) | [about us](#)

MERLOT is a program of the California State University, in partnership with higher education institutions, professional societies, and industry.

Copyright 1997-2013 MERLOT
All rights reserved

Content licensed under Creative Commons

Questions? Email webmaster@merlot.org - [FAQ](#)

Πού μπορώ να βρω υλικό με ανοικτές άδειες;

Project Gutenberg
<http://www.gutenberg.org/>

Project Gutenberg

search book catalog

- Search Catalog
- Book Categories

search website

- Main Page
- Categories
- News
- Contact Info

donate
Project Gutenberg needs your donation!

[Donate](#)

[Flattr this!](#)

- More Info

in other languages

- Português
- Deutsch
- Français

hosted by **ibiblio**

Free ebooks - Project Gutenberg

From Project Gutenberg, the first producer of free ebooks.

[Book search](#) · [Book categories](#) · [Browse catalog](#) · [Mobile site](#) · [Report errors](#) · [Terms of use](#)

New Kindle Fire Review

Before you buy: [Read our Webmaster's review of the new Kindle Fire.](#)

Some of Our Latest Books



Welcome

Project Gutenberg offers over 42,000 free ebooks: choose among free epub books, free kindle books, download them or read them online.

We carry high quality ebooks: All our ebooks were previously published by *bona fide* publishers. We digitized and diligently proofread them with the help of thousands of volunteers.

No fee or registration is required, but if you find Project Gutenberg useful, we kindly ask you to [donate a small amount](#) so we can buy and digitize more books. Other ways to help include [digitizing more books](#), [recording audio books](#), or [reporting errors](#).

Over 100,000 free ebooks are available through our [Partners, Affiliates and Resources](#).

News

Read an E-Book Week 2013



[Project Gutenberg Mobile Site](#)

Πού μπορώ να βρω υλικό με ανοικτές άδειες;

Video Lectures.Net

<http://videolectures.net/>

The screenshot shows the homepage of Video Lectures.Net. At the top, there is a navigation bar with the site logo, "exchange ideas & share knowledge", and logos for World Summit Award and WSA. There are buttons for "SIGN IN" and "NEW USER REGISTER". Below the navigation bar, a statistics line reads "807 events, 11089 authors, 14621 lectures, 16836 videos". A secondary navigation bar includes links for "ΑΡΧΙΚΗ", "BROWSE LECTURES", "PEOPLE", "CONFERENCES", "ACADEMIC ORGANISATIONS", "EU SUPPORTED", "BLOG", and "ABOUT US", along with a search button "ΑΝΑΖΗΤΗΣΗ".

The main content area features a grid of video thumbnails with titles and authors, such as "SPARK: Adapting Keyword Query to Semantic Search" by Oi Zhou, "Cognitive science for machine learning 3: Models and theories in ..." by Tom Griffiths, "Introduction to Kernel Methods" by Liva Ralaivola, "ICT research opportunities for multi-modal freight and logistics" by Jean-Eric Paquet, "Etične dileme v vodenju" by Toni Balažič, Goran Klemenčič, et al., and "E-participation: NGOs way to innovative democratic dialogues" by Simon Delakorda.

Below the grid are three columns: "WATCHING NOW" with a list of recent videos, "NEWS" with articles like "Reminder - Multimedia Grand Challenge" and "Big Data Economy in Europe", and "NEWSLETTER" with a subscription form. There is also a "RECENT EVENTS" section featuring "Online Learning 2012 - Cumberland Lodge" and "Workshop on Large-scale Online Learning and Decision Making, Cumberland Lodge 2012".

At the bottom, there is a "CATEGORIES" sidebar listing various fields like Architecture, Arts, Astronomy, Biology, Business, Chemistry, Computers, Computer Science, Earth sciences, and Environment. A "SHOW CHAT >>>" button is also visible.

Πού μπορώ να βρω υλικό με ανοικτές άδειες;

Open Science Resources
<http://www.osrportal.eu/>



Home OSR Repository Help Survey Log in       

OSR Repository

The OSR portal contains educational material in the form of **educational content** (images of exhibits and scientific instruments, videos, animations, exercises, graphs, links) and of **educational pathways** (structured and open learning activities organized according the inquiry based pedagogical model). Users can search for the educational materials in the "Explore OSR" section or to upload their own materials to the OSR Repository, using the "Share your Content" section. Please see [here](#) for the technical certification criteria of the educational content of the repository.



The OSR Repository goes mobile! Now OSR Educational Content is available for mobile and handheld devices. Visit [Mobile OSR](#) and explore the repository through your mobile phone.



Visit OSR Camp in Second Life! Explore the Foucault's Pendulum interactive exhibit and numerous other contents of the OSR Repository through a unique immersive experience in a realistic context. From here you can download and install Second Life Viewer which is used for entering the Sciences Camp in Second Life. [Teleport to Sciences Camp](#).

Explore OSR

Search for educational content



Search for educational

http://www.google.com/advanced_search

The screenshot shows the Google Advanced Search interface in Greek. At the top, there's a browser window with multiple tabs and the address bar showing 'www.google.ca/advanced_search'. Below the browser, the Google logo is visible on the left, and a 'Είσοδος' (Sign in) button is on the right. The main heading is 'Σύνθετη αναζήτηση' (Advanced Search). The page is divided into two main columns. The left column is titled 'Εύρεση σελίδων με...' (Find pages with...) and contains four input fields: 'όλες αυτές οι λέξεις:' (all these words), 'αυτήν ακριβώς τη λέξη ή τη φράση:' (this exact word or phrase), 'οποιοσδήποτε από αυτές τις λέξεις:' (any of these words), and 'εύρος αριθμών από:' (number range from) followed by 'έως' (to) and another input field. The right column is titled 'Για να το κάνετε αυτό στο πλαίσιο αναζήτησης.' (To do this in the search box.) and contains four instructions with corresponding input fields: 1. 'Πληκτρολογήστε τις σημαντικές λέξεις: τρίχρωμο ρατ περιέ' (Type important words: tricolor coat contains) with input field. 2. 'Τοποθετήστε αυτές τις λέξεις σε εισαγωγικά: "ρατ περιέ"' (Put these words in quotes: "coat contains") with input field. 3. 'Πληκτρολογήστε OR μεταξύ των λέξεων που θέλετε: μινιατούραOR κανονικό' (Type OR between words you want: miniatureOR normal) with input field. 4. 'Βάλτε το σύμβολο πλην πριν από τις λέξεις που δεν θέλετε: -τρωκτικό, -"Τζακ Ράσελ"' (Put the minus sign before words you don't want: -trawcktikó, -"Tzak Rassel") with input field. Below these, there's a section 'Στη συνέχεια, περιορίστε τα αποτελέσματα με βάση...' (Next, limit results by...) with four dropdown menus: 'τη γλώσσα:' (language), 'την περιοχή:' (region), 'την τελευταία ενημέρωση:' (last update), and 'τον ιστότοπο ή τον τομέα:' (website or domain). Below these are sections for 'τους όρους που εμφανίζονται:' (terms displayed) and 'δικαιώματα χρήσης:' (usage rights), each with a list of options and a dropdown menu. At the bottom right of the main content area is a blue button labeled 'Σύνθετη αναζήτηση' (Advanced Search). The footer of the browser window shows a PDF file 'Ερωτήσεις για στρωγ...pdf' and a 'Show All' button.

Πού μπορώ να βρω υλικό με ανοικτές άδειες;

Open Clipart

<http://openclipart.org/>

The screenshot shows the Open Clipart website interface. At the top, there is a navigation bar with the Open Clipart logo and links for "Log in", "Register", and "Upload Clipart". Below this is a secondary navigation bar with categories: "Browse", "Artists", "Collections", "Templates", "Icons", "Coloring Book", and "Apps". A search bar is located to the right of these categories.

The main content area is divided into several sections:

- Advertisement:** "Are you an organized person? Try quality Worldlabel labels." with an image of a label.
- Most Popular Clipart This Week:** A grid of clipart items with their titles, authors, and statistics (likes and downloads).

Clipart Title	Author	Downloads	Likes
Briefcase Vector	irfanow	410	5
White Oxygen Playing Card Faces	Lone Coder	2161	3
Oxygen Playing Card Faces	Lone Coder	1798	3
lizard	jimmiet	289	4
Hexagonal aiflowers 6	jykhui	153	3
ladybug, ladybirds, boruzé	Keistutis	2270	7
Cats	intergrapher	786	4
32 Birthday FREEBASSEL	jykhui	111	2
- Online Degrees:** A promotional box for Open University, featuring the text "World Leading Distance Learning University. Highly Valued Degrees" and a button with a right-pointing arrow.
- Latest News @openclipart:** A section with social media links for Facebook and Twitter, and three news items with their respective URLs.
- Top Artist this month:** A list of artists and their respective counts.

Artist	Count
wuhon	100
rejon	86
BartM	69
intergrapher	44
Child of Light	35
- New Clipart:** A section showing two new clipart items: "TYRA" by chaitali and "TYRA" by chaitali.

μελέτη περίπτωσης

ΕΚΘΕΣΗ
Θέατρο
Ευκαιρίες
Σινεμά
Συζητήσεις
Πάρτυ

ΑΠΡΙΛΙΟΣ

18



ΙΟΥΝΙΟΣ

19

sgl.gr

ΥΠΝΟΣ PROJECT



A SPECIAL ISSUE ON THE WORK OF SLEEP, ON THE SLEEP OF OTHERS,
THE SLEEP WE LOST, AND THE SLEEP WE LONG FOR

HYPNOS ISSUE

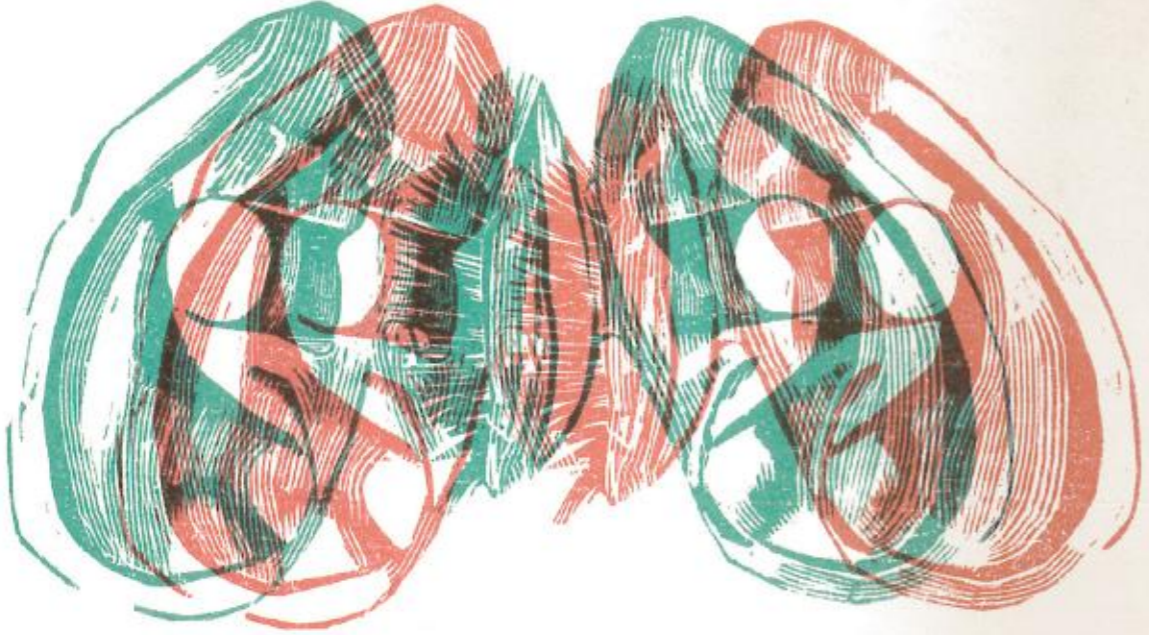

ONASSIS
CULTURAL CENTRE

-02-

ONASSIS CULTURAL CENTRE • 02 • HYPNOS ISSUE

-02-

ΗΠΝΟΣ

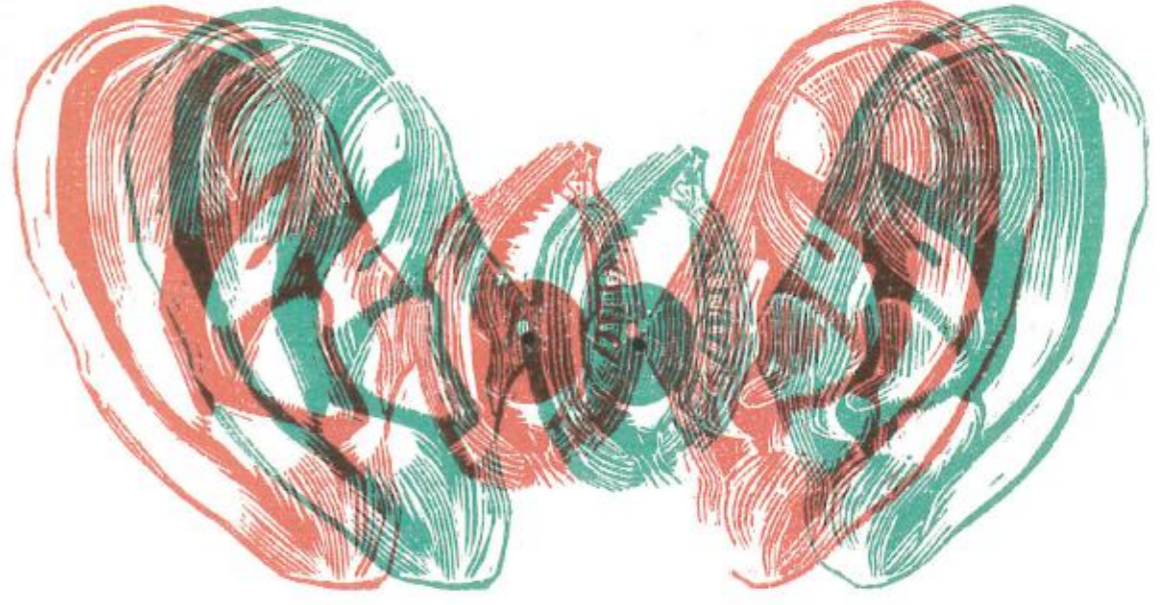

ΥΠΝΟΣ
ISSUE

ΕΝΑ ΤΕΥΧΟΣ ΓΙΑ ΤΗΝ ΕΡΓΑΣΙΑ ΤΟΥ ΥΠΝΟΥ, ΓΙΑ ΤΟΝ ΥΠΝΟ ΤΩΝ ΑΛΛΩΝ,
ΓΙΑ ΤΟΝ ΥΠΝΟ ΠΟΥ ΧΑΣΑΜΕ ΚΑΙ ΤΟΝ ΥΠΝΟ ΠΟΥ ΕΠΙΘΥΜΟΥΜΕ

ISSN 2450-2978 02 03
9 772459 297003



41 χρόνια το Ίδρυμα Ανάση συμβάλλει στην απελευθέρωση των δυνάμεων στην παιδεία, τον πολιτισμό, την υγεία, την κοινωνική αλληλεγγύη. Υποστηρικτής της κοινωνίας, στις ανάγκες και τα όνειρά της. Στην εξωστρέφεια του ελληνικού πολιτισμού. Στην Ευρώπη που οραματιζόμαστε, στην εκπαίδευση που αξίζουμε, σε όλα όσα ορίζουν την αυγή του φωτεινού μέλλοντός μας.



ΣΤΕΓΗ

ONASSIS CULTURAL CENTRE
ΥΠΝΟΣ ISSUE

ΔΙΕΥΘΥΝΣΗ ΕΚΔΟΣΗΣ
Αφροδίτη Παναγιωτάκου

ΑΡΧΙΣΥΝΤΑΚΤΗΣ
Θεόφιλος Τραμπούλης

ΣΥΝΤΑΚΤΙΚΗ ΟΜΑΔΑ:
Πάσκουα Βοργιά, Ελισάβετ Πανταζή,
Αννα Παπαεπί, Κωνσταντίνα Σουβιώτη,
Γιώργος Τζιρτζιλάκης

ΣΥΜΒΟΥΛΟΣ ΕΚΔΟΣΗΣ
Αλέξανδρος Ρουκουτάκης

ΣΥΝΤΟΝΙΣΜΟΣ ΕΚΔΟΣΗΣ
Ελισάβετ Πανταζή

CREATIVE DIRECTOR
Θοδωρής Λαλάγκας / youandi.gr

DESIGN DIRECTOR
Σωτήρης Κωτσόπουδης

ART DIRECTOR
Γιάννης Σπανούδης

ΥΠΕΥΘΥΝΟΣ ΠΑΡΑΓΩΓΗΣ
Γιάννης Αλεξανδρόπουλος

ΕΙΚΟΝΟΓΡΑΦΗΣΗ / ΧΑΡΑΚΤΙΚΑ
Ευριπίδης Παπαδοπετράκης

ΣΥΝΤΟΝΙΣΜΟΣ ΥΛΗΣ
Πάσκουα Βοργιά

ΜΕΤΑΦΡΑΣΕΙΣ
Μαριλένα Δόργια, Βασίλης Δουβίτσας

ΔΙΟΡΘΩΣΗ - ΕΠΙΜΕΛΕΙΑ
Βασίλης Δουβίτσας

ΕΠΙΜΕΛΕΙΑ ΠΑΡΑΓΩΓΗΣ
ΔΗΜΟΣΙΟΓΡΑΦΙΚΟΣ
ΟΡΓΑΝΙΣΜΟΣ ΔΑΜΠΡΑΚΗ Α.Ε.
Μεγαλακοπούλου 80, Αθήνα 115 28, Τ: 211 365 7000

ΙΔΙΟΚΤΗΣΙΑ
ARIONA ELLAS A.E.
Ευροδόμαντος & Γαλαξία 2 Αθήνα 11745,
Τ: 2130178000

Το έντυπο εκδόθηκε στο πλαίσιο του
ΥΠΝΟΣ PROJECT
που πραγματοποιήθηκε από
τη Στέγη του Ίδρυματος Ανάση
Απρίλιος - Ιούνιος 2016
ISSN 2459-2978 / €3

ΠΕΡΙΕΧΟΜΕΝΑ

ΑΦΡΟΔΙΤΗ ΠΑΝΑΓΙΩΤΑΚΟΥ / Ώρα για Ύπνο <i>Editorial</i>	4
ΓΙΩΡΓΟΣ ΤΖΙΡΤΖΙΛΑΚΗΣ / Ύπνος στα σύννεφα: Για μια θεωρία των «μηχανισμών» II <i>Ο ύπνος ως μηχανισμός και ως μελλοντολογικό δράμα</i>	6
ΘΕΟΦΙΛΟΣ ΤΡΑΜΠΟΥΛΗΣ / Ο ανεβέπτος ύπνος <i>Από τη Θρινακία στην Ειδομένη</i>	16
ΔΗΜΟΣΘΕΝΗΣ ΠΑΠΑΜΑΡΚΟΣ / Ίωνας <i>Διήγημα από την κοιλιά του κήτους</i>	22
JOANNA BOURKE / Μια ιστορία του ύπνου <i>Ένα χρονικό των τρόπων που κοιμόμαστε</i>	26
Η ΕΡΓΑΣΙΑ ΤΟΥ ΥΠΝΟΥ / Υλικό από τις εργασίες των φοιτητών του μαθήματος «Η εργασία του ύπνου» <i>Πανεπιστήμιο Θεσσαλίας, Τμήμα Αρχιτεκτόνων Μηχανικών</i> <i>Καθηγητές: Μαρία Πακαδημητρίου, Γιώργος Τζιρτζιλάκης</i>	32
ΠΑΝΑΓΗΣ ΠΑΝΑΓΙΩΤΟΠΟΥΛΟΣ / Σχεδίσμα μιας κοινωνικής ιστορίας του ελληνικού υπνοδωματίου <i>Το υπνοδομάτιο-μουσείο και το υπνοδομάτιο-δημόσιος χώρος</i>	36
ΜΑΤΙΝΑ ΠΑΣΧΑΛΗ / Ύπνος στο δρόμο <i>Μια συζήτηση με τον Παναγιώτη Μίνεγο</i>	44
JAMES STAVRIDIS / Ο ύπνος είναι όπλο: Η στρατιωτική ισχύς του ύπνου <i>Ο ύπνος από την πλευρά ενός στρατιωτικού</i>	46
ANNA ΠΑΠΑΕΠΙ / Ο σκοτεινός ήχος της μελωδίας: Μουσική, ήχος και στέρση ύπνου <i>Στέρση ύπνου μετά μουσικής και βασανιστήρια στην ελληνική δικτατορία</i>	48
ΘΟΔΩΡΗΣ ΧΙΩΤΗΣ / Ατρακτος (παραλλαγή) <i>Ποίημα</i>	54
ΗΛΙΑΣ ΜΑΓΚΛΙΝΗΣ / Το σπίτι του ύπνου <i>Ένας συγγραφέας με ιστορικό διαταραχών ύπνου επισκέπτεται μια κλινική ύπνου</i>	56
ΑΡΗΣ ΣΑΡΑΦΙΑΝΟΣ / Η τέχνη της μόνιμης διέγερσης: Υπέροχοι μισοκοιμημένοι και υπνοβατικό παραλήρημα <i>Ο ανουχισμός ενός ερμαφρόδιτου, η υπερδιέγερση του ύστερου καπιταλισμού</i>	60
ΔΗΜΗΤΡΗΣ ΠΑΠΑΝΙΚΟΛΑΟΥ / Καθώς τους βλέπω να κοιμούνται <i>Το σώμα της εκθρομίας, η διάρκεια του ύπνου και ο χρόνος της απόλειας</i>	66
ΔΗΜΗΤΡΑ ΒΟΓΙΑΤΖΑΚΗ / Η γεωγραφία του ύπνου <i>Ο ύπνος και ο χώρος στα παραμύθια</i>	72
ΣΟΦΙΑ ΝΙΚΟΛΑΪΔΟΥ / Βασίλισσα της νύκτας <i>Διήγημα</i>	78
ΚΩΝΣΤΑΝΤΙΝΟΣ ΤΖΑΜΙΩΤΗΣ / Αδελφός ύπνος εσθλός <i>Ο ύπνος στα χωράφια, ο ύπνος στις πλατιές</i>	80
SIMON CRITCHLEY / Αφήνοντας τον Bowie να φύγει <i>Για το θάνατο του Bowie, για την ενηλικίωση</i>	82
ΒΑΣΙΛΙΚΗ ΚΟΚΚΟΡΗ / Η γυναίκα στα όνειρα: Ονειρικά σύμβολα και η θέση της γυναίκας από την ύστερη αρχαιότητα έως το ύστερο Βυζάντιο <i>Πώς παρουσιάζεται η γυναίκα στους αντροκρίτες</i>	88
ΠΑΝΑΓΙΩΤΗΣ ΜΕΝΕΓΟΣ / Ένα (βιοδογικό) ρολόι αντεστραμμένο	

ΜΑΡΤΥΡΙΑ

ΑΛΕΞΗΣ ΥΠΝΟΣ ΕΣΘΛΟΣ¹

Όπου ο συγγραφέας μιλά για τον ύπνο στα χωράφια:
όπου ένα παιδί περπατά ανάμεσα σε κοιμισμένα σώματα
όπου ξανακοιμούνται άνθρωποι πια στα πάρκα και τις πλατείες.

ΚΩΝΣΤΑΝΤΙΝΟΣ ΤΖΑΜΙΩΤΗΣ



Άρης Κωνσταντινίδης, Αττική, 1947.

Σε μια φωτογραφία του αρχιτέκτονα Άρη Κωνσταντινίδη, ένας αποκαμωμένος εργάτης (ή μήπως αγρότης;) κοιμάται κάτω από τον ήλιο, με μόνη προστασία την κατεβασμένη στα μάτια τραγιάσκα του και μια κουβέρτα ανάμεσα σ' αυτόν και το χώμα. Η προσαρμοσμένη φύση του στη γη μοιάζει ζηλευτή: λες και δεν υπάρχει δύναμη ικανή να στερήσει απ' αυτόν τον άνθρωπο την ανάγκη για ανάπαυση.

Όποτε την κοιτώ, ο νους μου γυρίζει πίσω σχεδόν σαράντα χρόνια. Καλοκαίρια στον κάμπο της Λάρισας, εποχή συλλογής του βαμβακιού.

1. Σοφοκλής, Φιλοκτήτης, στ. 858.

Ακόμη έχω στα αυτιά μου τη φωνή του παππού μου: «Είναι καλές φέτος οι γυναίκες» άκουγα να λέει. «Καλές είναι» συμφωνούσε ο πατέρας μου.

Γυναίκες απ' τη Φλώρινα, την Κοζάνη, την Κατερίνη, απ' τα άγονα ορεινά χωριά, γυναίκες από τους γύρω γύφτικους μαχαλάδες. Πενήντα, εξήντα κάθε φορά, μερικές χρονιές ακόμη παραπάνω.

Φασκελωμένες από την κορυφή ως τα νύχια. Μαντίλες, καπέλα, μανίκια μακριά, κάλτσες ψηλές, ως και γάντια οι πιο ευαίσθητες. Σπιθαμή σάρκας γυμνής. Αλλά τραγουδι: στιγμή δεν έπαυαν να τραγουδούν.

Κι εγώ, εκεί στα τέσσερα-πέντε, κάτω απ' την κορομηλιά δίπλα στο κεφαλάρι, με τη Βλάχα, το τσοπανόσκυλο, να με προσέχει σαν κουτάβι της, να τις παρατηρώ με τις ώρες. Σκουμμένες πάνω απ' τις βαμβακιές, ζωσμένες την μπούρδα ανάμεσα στα σκέλια να σέρνεται από πίσω τους. Μια πάνω, μια κάτω. Απ' τη μια πλευρά του χωραφιού ως την άλλη. Ώσπου ο σάκος να μην παίρνει άλλο.

Κι εκεί γύρω στις έντεκα, μες στον κάμπο που έδειχνε απαράλλαχτος όπου και αν στρεφόσουν, όμοια με αντικατοπτρισμός, να πλησιάζει η μηχανή με το ψυγείο του παγωτατζή.

Και ο πατέρας μου να καλεί σφουρίζοντας, για να μοιράσει τα κασάτα, τα χωνάκια, τους πυραύλους. Και οι γυναίκες να παρατάνε τη δουλειά και να τρέχουν πηδώντας τις βαμβακιές, να φτιάχνουν κύκλο γύρω από τον παγωτατζή, που μ' όλες δοκίμαζε την τύχη του, και να γλύφουν με χάχανα και αστεία γιατί ήξεραν πως όλο αυτό διάλειμμα είναι και όπου να 'ναι θα επιστρέψουν στις αράδες τους.

Αργότερα, ντάλα μεσημέρι, τότε που δεν γινόταν να σταθείς λογικός κάτω απ' τον ουρανό, που, μερμήγκι να σε δάγκωνε πόναγε σαν να είχε δόντια φιδιού, έφτανε η ώρα του φαγητού. Ψωμί, ντομάτα, αγγούρι, φέτα, καρπούζι απ' το μποστάνι. Μετά ξεκούραση. Λίγος κλεμμένος ύπνος κάτω απ' τα караγάτσια, σώματα σε σειρά πάνω στο χώμα όπου τα έριξε η κούραση και η ζέστη.

Θα υπήρχε κάτι το ανησυχητικό στην ακαμψία τους, γιατί θυμάμαι να περιφέρομαι ανήσυχος από πάνω τους παρακαλώντας να ξυπνήσουν. Φοβόμουν μην έπαθαν τίποτα, έτσι όπως

**Όλες τους έπεφταν
να κοιμηθούν
εκείνον τον ύπνο
που μέσα σε
ελάχιστες στιγμές
τις μεταμόρφωνε
σε κάτι ξένο και
ανησυχητικό.**

έδειχναν παραλυμένες, αποκοιμένες απ' την πραγματικότητα, αδιάφορες εντελώς για όσα συνέχιζαν να συμβαίνουν γύρω τους.

Αγωνιώντας παραφυλούσα για κανένα φίδι, έδιωχνα μυρμήγκια, σκαθάρια, μύγες, γιατί στα μάτια μου έμοιαζαν να μην είναι σε θέση να προστατέψουν πια τον εαυτό τους. Αλλά στο τέλος το θαύμα γίνονταν. Μια-μια άρχιζαν να κουνούν τα μέλη τους, να βγαίνουν από το λήθαργό τους, να ξαναζωντανεύουν.

Μετά, με βαριά καρδιά ξανά στο χωράφι. Πάνω κάτω, πάνω κάτω. Ασταμάτητα. Σαν χιόνι που έπερε

να μαζευτεί πριν λιώσει έμοιαζε το βαμβάκι. Στα μουγκά γίνονταν όλα, για μια δυο ώρες δεν περίσσευε κέφι. Μα όταν πια ο ήλιος άρχιζε να μαλακώνει, μόλις όλοι καταλάβαιναν πως πάει πέρασε και το σημερινό κακό και όπου να 'ναι πλησιάζει η δροσιά της νύχτας, το τραγουδι πύκνωνε ξανά.

Και έπειτα, πάνω στις σκεπασμένες καρότσες των φορτηγών με τα ξύλινα αντικριστά καθίσματα. Ως τις ασβεστωμένες αποθήκες και την απέραντη στρωματοσάδα. Κουτροβαλιάσματα πάνω σε ξένα στρώματα από αγκαλιά σε αγκαλιά, με μάγουλα κόκκινα απ' τις τσιμπιές γιατί είχαν και αυτές παιδιά πίσω στο σπίτι και ήμουν ο μόνος εύκαιρος. Πλύσιμο, ετοιμασία του βραδινού, τα τραντζιστοράκια στο τέρμα, λίγες οικείες κουβέντες στο αμπαρμένο καμαράκι με το τηλέφωνο.

Μα η ώρα πέραγε και η κούραση έπαιρνε πάλι το πάνω χέρι. Μάταια ζητούσα να συνεχίσουμε το παιχνίδι, καμιά τους δεν είχε πια κουράγιο. Όλες τους έπεφταν να κοιμηθούν εκείνον τον ύπνο που μέσα σε ελάχιστες στιγμές τις μεταμόρφωνε σε κάτι ξένο και ανησυχητικό.

Μετά ήρθαν οι μηχανές και ο κάμπος ερήμωσε από γυναίκες.

Άνθρωπο να κοιμάται όπως εκείνες δεν ξανάδα. Ώσπου το προηγούμενο καλοκαίρι γέμισαν τα πάρκα και οι πλατείες της πόλης κυνηγημένους από τον πόλεμο και τη φτώχεια.

Και αντίκρισα ξανά, μετά από τόσα χρόνια, ανθρώπους εξοντωμένους από την κούραση να κοιμούνται κατάχαμα.

Αλλά αυτή τη φορά ήξερα τα λόγια του Σοφοκλή: *Αλέξ' ύπνος εσθλός* που πάνω κάτω πάει να πει, είναι σαν λήθαργος ο ύπνος μες στο λιοπύρι.



ΔΙΗΓΗΜΑ

ΙΩΝΑΣ

Καὶ ἐκάθητο ὑποκάτω αὐτῆς ἐν σκιᾷ, Ἰωνᾶς, 4, 5

ΔΗΜΟΣΘΕΝΗΣ ΠΑΠΑΜΑΡΚΟΣ

Και εἶπε στον Τζώνου να σηκωθεί και να πάει κάτω στην παραλία και να βρει τον Νίκο τον φαρά και να του πει πως δεν ήταν κατάσταση αυτή και πως τον είχε θυμώσει με τη μεγάλη καθυστέρηση. Και ο Τζώνου σηκώθηκε και πήγε στην παραλία, αλλά εκεί ζέχασε τι του είχε πει, ζέχασε ακόμα και το πρόσωπό του.

Έλεγε πως το Τζώνου του το είχαν κολλήσει από τότε που έπαιζε στην ομάδα μπάσκετ κι όλοι είχαν την εντύπωση ότι το 'χε πάρει από κάποιον συνάντημό του διάσημο μπάσκετμπολίστα. Σπάνια τον ρωτούσαν, κι αυτό μόνο στην αρχή, από ποιον συγκεκριμένα, αλλά εκείνος πάντα φρόντιζε ν' αλλάζει κουβέντα ή προσποιούταν ότι δεν είχε ακούσει. Ακόμα πιο σπάνια πρόσεχαν ότι το κανονικό του όνομα δεν ήταν Γιάννης. Αλλά με τον καιρό έμεινε, κι οι όποιες απορίες υποχώρησαν απέναντι στη συνήθεια. Παρ' όλα αυτά δεν έλεγε ψέματα. Το Τζώνου ήταν όντως από την εποχή του μπάσκετ.

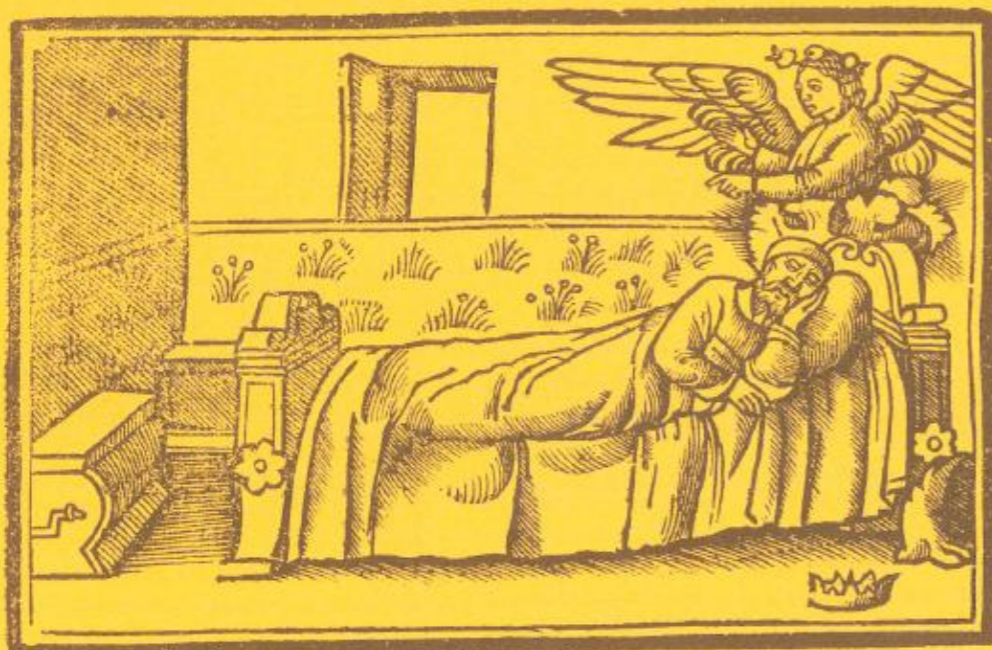

Βασιλῶς κοιμᾶσθαι εὐφραδῆ,
 ἢ τίλῳ νύκτι ὄλλῳ φρέπῃ,
 σπρος ἱμέθ' ἔγχε τοῖ νοιῶντοῦ,
 ὅς τις ἄν μακρὰ δατο' σεία,
 εἶπε μοι δῖα γὰ ὀπίσθη,
 ἀν' ποίησι ὡς κελεύει,
 τίλῳ ὑχθραῖ πόλι' ἤ τροίαν,
 ἔγχε πάπυ φρός ἤ νοιῶντοῦ,
 κ' εἰς ἕρατόν ἀνέπῃ,
 εἰς ἤ κλίνῃ ἀγροπνοῶντα,
 ἃ ἢ κέμιλλε τελέσθαι,
 ἔτε ἐκεῖνη τῆ ἡμέρα,
 ἵνα λαβῆ ἔν εὐκολία,
 εἰ δὲ ταῦτα καλῶς εἶδῃ,
 ἔμιλλε γδ' ἔπ ποίησιν,
 εἰς τὰς ἀχαμῆς ἢ τροίαν,
 κ' ἔκτε ὕπνου δ' ἐξηγέρθη,
 πῶν καλῶς εὐθύς ἐνδύθη,
 τὸ πωρεῖ χρεῖσόντου ξίφος,
 καί λαβῆ κηρῶ τὸ πύσκηπτον,

τὸ γδ' βουληφόρον αἰδρα.
 γὰ κοιμάται ἀμειλίμως.
 ἄγγελος δὲ ὁ παρῶν.
 πειρῶν μὲγα φρονηθεῖ.
 τὰς παρῶν ἢ τὰς ἰπώϊας.
 σὸ παρὸν ἴσως γὰ λαβῆς.
 τῷ δὲ τῶν τῶν λόγους.
 ἢ τῶν ὄνειρος τὸ εἶπε.
 κ' ἔλγῃ τὸν βασιλῆα.
 Ἐφρονοῦντα εἰς τὸν νοιῶντοῦ
 ἔλγῃ γδ' εἰς τὸν νοιῶντοῦ.
 τίλῳ φροῖμου πόλι' τροίαν.
 ἄφρονι δὲ πολλὰ ὑπῆρχον.
 ἄπῆρ ζυῖς ἰβύλιτ' ἔργα.
 σφραγμῆς ἢ πολλὰ πᾶθη.
 δῖα τῆς πικρᾶς τῆς μάχης.
 κῆρ τὸν μαλακὸν χιτῶνα.
 τὸ βασιλικόντε φάρος.
 εἰς τὴν μίαν πάλαι ἰζώσθη.
 τὸ φοροῦσ' οἱ βασιλῆες.

κῆρ

ΔΟΚΙΜΙΟ

Ο ΑΝΕΛΕΗΤΟΣ ΥΠΝΟΣ

Όπου ο ανελέητος ύπνος παίρνει τον Οδυσσεά στην ακτή
 όπου το σώμα μένει καθηλωμένο εκτός της ιστορίας· όπου η Ρίπλεϊ συναντά
 τους Εκτά Παίδες εν Εφέσω· όπου ο ανελέητος ύπνος είναι μια μηχανική·
 όπου άνθρωποι μαζεύονται στις λάσπες.

ΘΕΟΦΙΛΟΣ ΤΡΑΜΠΟΥΛΗΣ



ΑΡΙΣΤΕΡΑ: Όμηρος, Ιλιάδα, Τετογράφος-Εκδότης Ιωάννης Πιπύλλος (μετάφραση στην κοινή του Νικολάου Λυκάκη). Συλλογή της εικονογράφησης του Ιταλού χαρακτή Carnesecca, 1640. Συλλογή Κ. Σα. Στάικου, αρχές Ελληνική Βιβλιοθήκη Ιδρύματος Ωνάση. Εργαστική Παραχώρηση του Ιδρύματος Ωνάση.

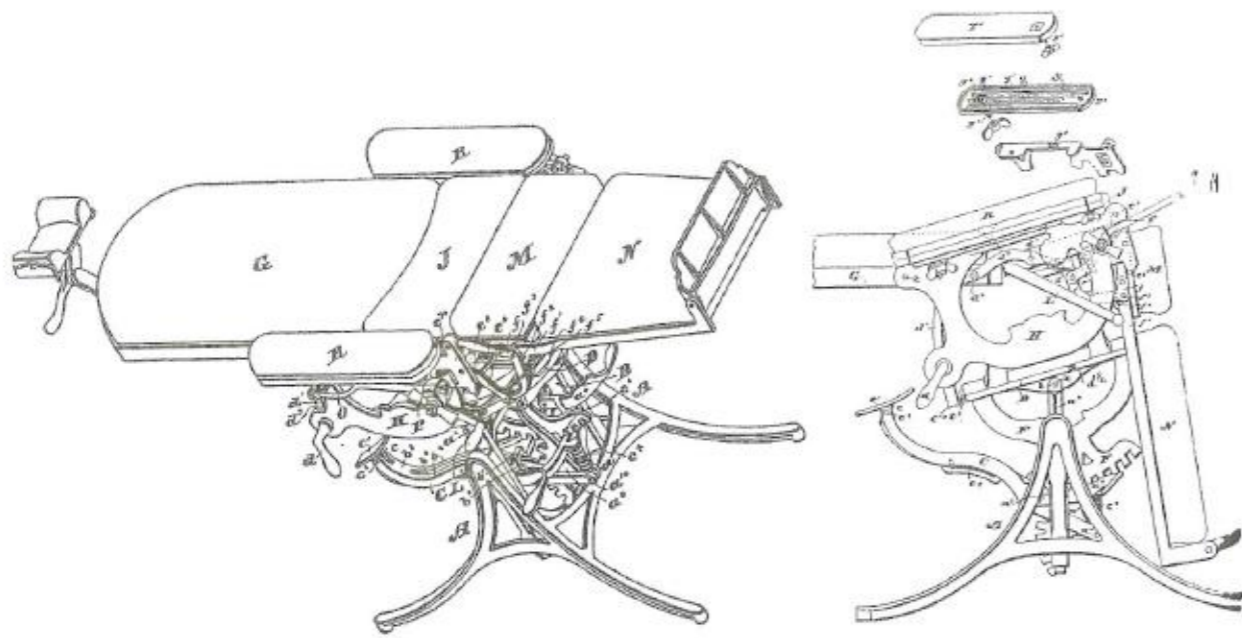

6. Surgical Chair, U.S. Patent 397,077, 1889, από το Sigfried Giedion, *Mechanization Takes Command: A Contribution to Anonymous History*, Oxford University Press, Νέα Υόρκη 1948.

να την εντύπωση της ταπεινότητας και της επιπολαιότητας: το κρεβάτι είναι προορισμένο για την ανάπαυση του κορμιού κι όχι για οτιδήποτε άλλο.»¹⁰ Στον αντίποδα ακριβώς βρίσκεται το υπνοδωμάτιο που μελέτησε ο Adolf Loos για τον ίδιο και τη γυναίκα του, Lina, στη Βιέννη, το 1903. Ένα στρώμα καλυμμένο με λευκά μεταξωτά σεντόνια επιπλέει, θαρρείς, σε έναν πλατύ οριζόντιο από λευκό γούνινο χαλί, ενώ οι περιμετρικοί τοίχοι και τα παράθυρα σκεπάζονται εξολοκλήρου από λευκές λινές κουρτίνες. Ο ερωτικός υπαιτιγμός

είναι τόσο προφανής, που μπορεί να καταστήσει το υπνοδωμάτιο αυτό σουρεαλιστικό προανάκρουσμα, υποχρεώνοντάς μας σε συσχετίσεις με το *Object (Le Déjeuner en fourrure)* της Méret Oppenheim (1936). Ωστόσο, δεν απουσιάζει και μια υπόμνηση αστικής ενοχής. Το υπνοδωμάτιο αναδεικνύει μια ανοίκεια ονειρική διάσταση, η οποία απεδαφοποιεί το φετιχισμό της καθαρ(ι)ότητας και αποθεώνει τον ηδονισμό, το *άργος* και τη σπατάλη του χρόνου.

Εκείνο που διακρίνουμε στα συγκεκριμένα παραδείγματα είναι οι αντικρουόμενες ανθρωπολογικές αντιλήψεις της νεωτερικότητας. Από τη μια, ο λείος και ανοσοποιητικός χώρος που εκτοπίζει το φόβο της αρ-

ρώστιας και τα θέλητρα του κρεβατιού και, από την άλλη, η προκλητική «εκθήλυνση» του χώρου που ανακαλεί την προνεωτερική νοχέλεια. Από τη μια, η βιοπολιτική υπεροχή της παραγωγικότητας και της χρησιμότητας — μια συμπύκνωση της νέας οικονομίας του ύπνου — και, από την άλλη, ο προσωποποιημένος μικρόκοσμος και η «ταξινομική ανωμαλία»¹¹ της επαφής: η υπόμνηση του φύλου και της ανεξέλεγκτης ζωικότητας.

Εντούτοις, δεν πρέπει να κάνουμε το λάθος να πιστέψουμε ότι πρόκειται απλά για την αντιπαράθεση ενός άψυχου πουριτανισμού με την υλικότητα

11. Mary Douglas, Καθαρότητα και κίνδυνος: Μια ανάλυση των εννοιών της μαρρότητας και του ταμπού (1966), μτφρ. Αθήνη Χατζουλά, Παύτροπον, Αθήνα 2006.

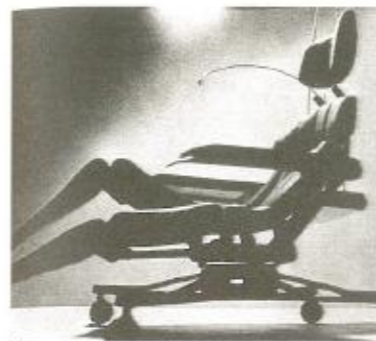

Τάκης Χ. Ζενέτος, «Ηλεκτρονική πολεοδομία: Κινητός συνδυαστός φορέας του σώματος, πολλαπλών χρήσεων, με πίνακα τηλε-επιχειρίσιμου, 1969, από Αρχιτεκτονικά Θέματα/Architecture in Greece.

της απόλαυσης αλλά, περισσότερο, για δύο διαφορετικές εκδοχές του ηδονισμού και της σωματικότητας. Στην πρώτη περίπτωση, των Breuer και Le Corbusier, η αντισηπτική αφαίρεση προσφέρει την ιδεώδη σκηνή για τα μοντέρνα lifestyles της κινητικότητας και της άθλησης, ενώ στη δεύτερη, του Loos, μια αναχρονιστική αρχιτεκτονική της απόλαυσης και της «μήτρας». Σήμερα πια, μπορούμε να υποστηρίξουμε χωρίς κανέναν ενδοιασμό ότι το υπνοδωμάτιο του Adolf και της Lina Loos είναι μοντέρνο, ακριβώς χάρη σε αυτόν τον αναχρονισμό του, χάρη σε αυτή τη διπλή σχέση εγγύτητας και απόστασης με την εποχή του, που το καθιστά ένα είδος «άλης εκτός τόπου». Αν κάτι εξακολουθεί να μοιάζει παράδοξο είναι ότι η στάση αυτή του «απολιτικού» Loos αποδεικνύεται σήμερα να έχει πιο ισχυρό πολιτικό χαρακτήρα από εκείνη άλλων αρχιτεκτόνων του αριστερού φονξιοναλισμού.

«ΣΤΙΓΜΙΑΙΟΣ» ΥΠΝΟΣ ΣΤΟ ΚΕΝΟ ΤΗΣ ΑΤΜΟΣΦΑΙΡΑΣ

Όλη η ιστορία της νεωτερικότητας είναι η ιστορία της διέλευσης μεταξύ

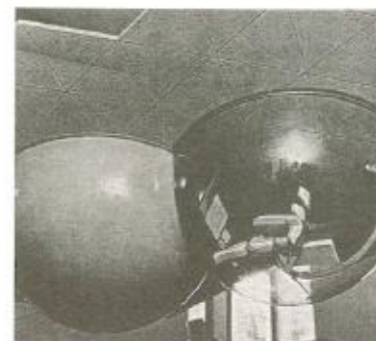

Τάκης Χ. Ζενέτος, «Ηλεκτρονική πολεοδομία: Δίδυμη κυψέλη-κερίβλημα, μεταβλητής διαφάνειας, δύο συγκροτημάτων τηλε-επιχειρίσιμου, 1971, από Αρχιτεκτονικά Θέματα/Architecture in Greece.

διαφορετικών, αλλά συνδεδεμένων παραδειγμάτων, όπως αυτά που μόλις προαναφέραμε. Στην πρώτη ανοσοποιητική κατεύθυνση της χρησιμότητας θα κινηθεί και το έργο του Έλληνα αρχιτέκτονα Τάκη Χ. Ζενέτου, ο οποίος, όμως, ταυτόχρονα ωθεί στα όριά της την ηδονική διάσταση, χάρη στη συγκρότηση μιας «μηχανικής οντολογίας» που παρέχουν οι τεχνολογικές δυνατότητες της κυβερνητικής.

Χαρακτηριστικό παράδειγμα αποτελεί η μελέτη του για το *Σπίτι του μέλλοντος*, το οποίο ο αρχιτέκτονας θα εκθέσει με μακέτες, σχέδια και αναλυτικούς πίνακες στοιχείων της αγοράς το Νοέμβριο του 1971, στην Α' Οικοδομική Έκθεση του Ζαπτείου. Αξίζει να σημειώσουμε ότι και η πρώτη φάση της μελέτης πρωτοπαρουσιάστηκε επίσης σε ένα μαζικό μιντιακό γεγονός, στην Έκθεση του Οργανισμού Σύγχρονης Κατοικίας το 1962, για να ακολουθήσει μια σειρά πυκνών δημοσιευμάτων στην Ελλάδα και το εξωτερικό.

Τρεις μέρες πριν από τα εγκαίνια της έκθεσης του Ζαπτείου, η εφημε-

ρίδα *Το Βήμα* (3/11/1971) περιγράφει σε μονόστηλο ρεπορτάζ την πρόταση ως εξής: «Θα ζούμε στα σύννεφα; Αυτό θα γίνει κάποτε στο μέλλον οπωσδήποτε. Και θα είναι αποτέλεσμα των τεχνολογικών εξελίξεων. Έτσι ισχυρίζεται και αποδεικνύει ο αρχιτέκτονας-πολεοδόμος και μελλοντολόγος κ. Τάκης Χ. Ζενέτος, [...] Χθεσινή ανακοίνωση-αναγγελία για το γεγονός τονίζει: Το ελληνικό «Σπίτι» του μέλλοντος καταργεί την κατοικία με την καθιερωμένη για εκατοντάδες χρόνια τώρα γνωστή έννοια. Θα είναι μια περιοχή στο κενό της ατμόσφαιρας χωρίς «υλικό» περιβλήμα, οι κλιματικές συνθήκες της οποίας θα ελέγχονται. Η μονάδα αυτή θα είναι ενταγμένη στον ευρύτερο χώρο της «Πόλεως του μέλλοντος», μια πόλη χτισμένη με βάση τις αρχές της ηλεκτρονικής πολεοδομίας: Ανηρτημένη, τρισδιάστατη κηπούπολη στο κενό της ατμόσφαιρας. Στο άυλο σπίτι οι άνθρωποι θα ζουν γυμνοί και, αν θέλουν, θα εκφράζουν την προσωπικότητά τους με μακιγιάζ χρωμάτων κ.ά.»

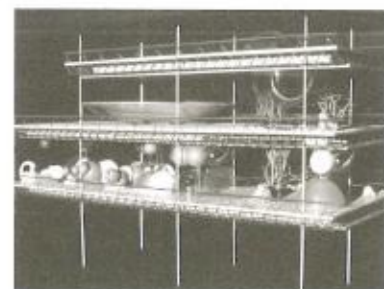

Τάκης Χ. Ζενέτος, «Ηλεκτρονική πολεοδομία: Μιας τριών μονάδων διαφανής, κοινόχρηστου κήπου και χώρου κοινωνικών εκδηλώσεων (στο άνω επίπεδο) σ' ένα τεταίο σημείο της κρημαστής κηπουπόλεως, 1971, από Αρχιτεκτονικά Θέματα/Architecture in Greece.

10. Norbert Elias, Η διαδικασία του πολιτισμού — Μια ιστορία της κοινωνικής συμπεριφοράς στη Δύση: Κοινωνιογενετικές και ψυχογενετικές άρενες, σπμ. Κώστας Λιβαράτος, μτφρ. Θεόδωρος Λοσιπασάκης, Αλεξάνδρεια, Αθήνα 1997, σελ. 250.

ΔΟΚΙΜΙΟ

«Η γυναίκα μου λέει ότι η στάση στην οποία κυρίως με θυμάται είναι η ζήλια στο κρεβάτι.»
- Νίκος Γαβριήλ Πεντζίκης, Επιστολή στον Γιώργο Σωφρόνη, 18/4/1967

ΠΡΟΟΙΜΙΟ ΣΤΟ ΑΡΓΟΣ ΤΗΣ ΝΥΧΤΑΣ

Μοιάζει παράδοξο, αλλά ο ύπνος μετατρέπεται πλέον σε μια από τις μεγάλες ανησυχίες που διαπερνούν τις μετανεωτερικές κοινωνίες. Στην πληθώρα ερμηνειών που κυκλοφορούν, μπορεί να διακρίνει κανείς ίχνη φαρμακολογίας, χρονοβιολογίας, αποκρυφισμού, καθώς και ιστορικές, επιστημονικές, αλλά και ψευδοεπιστημονικές έρευνες, οι οποίες διαφέρουν τόσο πολύ μεταξύ τους όσο και η εξαιρετικά εκλεκτική δομή του θέματος.

Από αυτές, ξεχωρίζω δύο συμπληρωματικές και αλληλέγγυες κατευθύνσεις, που έχουν να κάνουν με τις μεταβολές της χρονικότητας και τη διάλυση μιας σειράς παραδοσιακών οριοθετήσεων. Η πρώτη εστιάζει στο «τέλος του ύπνου»¹, που προκαλεί η ακατάσχετη διαστολή της ανθρώπινης

παραγωγικής δραστηριότητας στην εποχή του ύστερου καπιταλισμού. Η δεύτερη, στην «εργασία στο κρεβάτι»² και την κατάλυση της διάκρισης μεταξύ ιδιωτικού και δημόσιου χώρου, ανάπαυσης και δράσης. Αυτό ακριβώς είναι που αναδεικνύει μια νέα υβριδική τυπολογία του 21ου αιώνα, που θα μπορούσαμε να αποκαλέσουμε «υπνοδωμάτιο-γραφείο».

Σημείο συνάντησης αυτών των επισημάνσεων δεν είναι άλλο από τη μετατροπή των πρακτικών του ύπνου σε «μηχανισμό». Με τον όρο αυτό μεταφράζω το γαλλικό *dispositif* –μια έννοια που, μετά την εισαγωγή της από τον Michel Foucault, εμπλουτίζεται ακόμη– και το αγγλικό *apparatus*.

Τι σημαίνει αυτό; Ότι ο ύπνος έπαυε να είναι εκείνο που περιγράφουν οι μυθικές απαρχές του ή, αν θέλετε, εκείνο που ορίζει η «φυσικοποίησή» του, δηλαδή μια πρωταρχική

σωματική λειτουργία, για να γίνει ένας κοινωνικός μηχανισμός που χαρακτηρίζεται από διάφορες μορφές αυτοκαταναγκασμού και εσωτερικοποίησης, καθώς και από αυξημένη περιπλοκότητα. Κανείς δεν θα μπορούσε να ισχυριστεί ότι οι άνθρωποι της Δύσης κοιμόντουσαν ανέκαθεν με τον τρόπο που συνηθίζουμε σήμερα.

Πώς επήλθε αυτή η μεταβολή; Και σε τι συνίσταται; Ο Jean-Luc Nancy έχει δώσει έναν από τους καλύτερους ορισμούς του ύπνου: ο ύπνος δεν είναι μόνο μια αντίθεση στο ξύπνημα, όπως πιστεύουν οι περισσότεροι, ούτε περιορίζεται σε έναν αντιπροσωπευτικό τόπο του ονείρου, μέσω του οποίου μπορούμε να αναλύσουμε το ασυνείδητο. Πάνω απ' όλα, είναι μια «ξαφνική εξαφάνιση» του Εγώ που μας φέρνει σε μια απόλυτη οικειότητα με την κενότητα του εαυτού μας, με την αναστολή και το άργος (*désengagement*) της νύχτας, μια συνένωση με τη χαμένη ενότητα του κόσμου, που δίνει στο σώμα μας τη δυνατότητα να συνδιαλέγεται με την κίνηση που διέπει «τα κρύσταλλα, τις παλίρροιας, τις εποχές, τους κύκλους των πλανητών και των δορυφόρων τους».³

Μια τέτοια υποβλητική περιγραφή μοιάζει μακρινή για τη σύγχρονη εμπειρία του ύπνου. Εντούτοις, η ανάμνησή της εξακολουθεί να ερεθίζει το παρόν μας, με τον ίδιο τρόπο που η παιδική ηλικία του καθενός τον ακολουθεί και καθορίζει τη διανοητική του δραστηριότητα. Με ένα λόγο, τι άλλο είναι ο ύπνος, αν όχι μια μορφή *απενεργοποίησης*

και *άργους*, «λουτρό του κόπου»⁴ κι ένα είδος *αντιπειθαρχίας*, που θεμελιώνει απολαύσεις και κινητοποιεί αναπάντεχους κρυμμένους πόρους; Ίδού ένας πρώτος ορισμός της *εργασίας του ύπνου*, που καθιστά κάθε πολιτιστικό ή καλλιτεχνικό συμβάν για το θέμα αυτό, σήμερα, μια υπαρξιακή διερεύνηση.

ΤΟ ΚΕΛΙ ΤΟΥ ΜΟΝΑΧΟΥ

Ορισμένοι ιστορικοί εντορίζουν στις αρχές του 14ου αιώνα τα στοιχεία μιας κρίσιμης μεταβολής στη συγκρότηση της πρώιμης νεωτερικότητας: η εκκοσμίκευση του χρόνου και ο συσχετισμός της εργασίας με την εξατομικευμένη σωτηρία «εν τοις ουρανόις», προσδίδουν στη σπατάλη του χρόνου τα χαρακτηριστικά της αμαρτίας.⁵ Κανείς πια δεν μπορεί να αποτρέψει την αύξηση του άγχους για την εργασία και τον ύπνο, ταυτόχρονα.

Μια τέτοια υπόθεση θα μπορούσαμε να τη συγκρίνουμε με την αναγωγή σε αμαρτία της *ακηδίας* και του μεσογειακού *δαίμονα του μεσημεριού* (*daemon meridianus*), που επιτίθεται στους μοναχούς ασκητές της ερήμου ντάλα μεσημέρι. Οι ασκητές αυτοί, εξάλλου, διαμέσου της «εσωτερικής εργασίας» και της «αδιάλειπτης νοερής επίκλησης» έφτασαν σε τέτοιο βαθμό ψυχικής εξάρσης και εξαύλωσης, ώστε να κοιμούνται άνετα σε κρεβάτια που θα μπορούσαν να παρομοιαστούν μόνο με εκείνα των κρατουμένων σε φυλακές.

4. William Shakespeare, *Macbeth* (περ. 1603-6), Πράξη Δεύτερη, Σκηνή Α', μεταφ. Δημήτριος Βικέλιος (1896).

5. Eluned Summers-Bremner, *Insomnia: A Cultural History*, Reaktion Books, Λονδίνο 2010.

Η συνέχεια μοιάζει φαινομενικά απρόβλεπτη: το κελί του μοναχού θα γίνει αισθητικό πρότυπο όχι μόνο του μορφολογικού ασκητικού ιδεώδους της νεωτερικότητας, αλλά και των προγραμμάτων κοινωνικής κατοικίας, που στην αφετηρία τους μπορούμε να τοποθετήσουμε την *Casa del contadino povero* του Ιταλού αρχιτέκτονα του 16ου αιώνα, Sebastiano Serlio. Ένα ξεχωριστό παράδειγμα στην παράδοση αυτή είναι και η στάση του αρχιτέκτονα Άρη Κωνσταντινίδη, ο οποίος περιγράφει «κάθε “λαϊκή” παλιά αθηναϊκή κατοικία να προβάλλει, μέσα στο πολεοδομικό αθηναϊκό σύνολο, σαν το κελί ενός μοναχού, σαν το δώμα ενός φιλόσοφου στοχαστή, που γαληνεύει μέσα σε έναν πιο δικό του χώρο».⁶

Τι παρατηρούμε εδώ; Τη μετάθεση της οντολογικής θεμελίωσης των «μηχανισμών» του ύπνου από τη χριστιανική θεολογία στην κατασκευή και την τεχνολογία. Η μετάβαση αυτή μας βοηθά να κατανοήσουμε καλύτερα το ιστορικό εύρος, τη λειτουργία και την αλληλουχία αυτών των «μηχανισμών». Για τη διαπραγμάτευση του θέματός μας, έχει ιδιαίτερη σημασία να καταλάβουμε ότι οι τεχνολογίες της νεωτερικότητας διέπονται συχνά από θεολογικές έννοιες και την «εκκοσμίκευση του προτεσταντισμού».

Τίποτα δεν είναι πιο καταδεικτικό για τη μετατροπή του ύπνου σε «μηχανισμό» από τα εσωτερικά των σπιτιών, τις τεχνολογίες και τα διάφο-

6. Άρης Κωνσταντινίδης, *Το παλιό αθηναϊκό σπίτι* (1950), επανέκδοση: Πανεπιστημιακές Εκδόσεις Κρήτης, Αθήνα 2011, σελ. 37.

ρα αξεσουάρ του ύπνου, τη μορφολογία, την επίπλωση και τον εξοπλισμό των υπνοδωματίων, τις πολλαπλασιαζόμενες χρήσεις της ηλεκτρικής ενέργειας και την παραληρηματική διάδοση συσκευών κάθε είδους: από το ραδιόφωνο και το τηλέφωνο έως την τηλεόραση, τους υπολογιστές και τις υβριδικές αναμειξείς τους. Οι κανονιστικοί και βιοπολιτικοί αυτοί «μηχανισμοί» –που ανήκουν στην κατηγορία της *actio ad distans*– είναι εκείνοι που διαλύουν τα όρια μεταξύ της ημέρας και της νύχτας, του εσωτερικού και του εξωτερικού, της εργασίας και του ελεύθερου χρόνου, του εδώ και του εκεί και, βέβαια, του δημόσιου και του ιδιωτικού. Κι αυτό έχει ως αποτέλεσμα την υπερφόρτωση του νευρικού συστήματος του νυσταγμένου και, ταυτόχρονα, άυπνου πλήθους της μεταφορντικής και άυλης εργασίας.

Η ΟΙΚΟΝΟΜΙΑ ΤΟΥ ΥΠΝΟΥ

Από την πλευρά των ιστορικών της αρχιτεκτονικής γνωρίζουμε ορισμένα συναρπαστικά βιβλία –όπως είναι το *Mechanization Takes Command* (1948) του Sigfried Giedion και, αργότερα, τα έργα του Reyner Banham– που περιγράφουν τη χρονολογική εξέλιξη και μια σειρά από ερεθιστικές λεπτομέρειες των τεχνολογιών της νεωτερικότητας. Εντούτοις, όλες αυτές οι ευφάνταστες συσκευές και οι εφευρέσεις παραμένουν σχεδόν αδιαφανείς στη σημασία τους, επειδή απουσιάζει ένα συνεκτικό ανθρωπολογικό πλαίσιο ερμηνείας. Μια τέτοια εκκρεμότητα είναι απαραίτητο να αναπληρωθεί, επειδή ακριβώς εκεί, στην καθημερινότητα και στην κοινοτοπία αυτών

1. Jonathan Crary, 24/7, Ο ύστερος καπιταλισμός και το τέλος του ύπνου, μεταφ. Άγγελος Φιλικάτος, Εκδοτικός Οίκος Α.Α. Λιβάνη, Αθήνα 2014.

2. Beatriz Colomina, Andreas Rumphuber, August Ruhl, The Century of the Bed, Verlag für moderne Kunst, Βιέννη 2014.



Γιανβιτόριο Σκλόπας, Αναπαυόμενη, 1931, γύψος, Εθνική Πινακοθήκη, Μουσείο Αλέξανδρου Σούτσου.



ΔΟΚΙΜΙΟ

ΥΠΝΟΣ ΣΤΑ ΣΥΝΝΕΦΑ

ΓΙΑ ΜΙΑ ΘΕΩΡΙΑ ΤΩΝ «ΜΗΧΑΝΙΣΜΩΝ» II

*Όπου το τέλος του ύπνου συνυπάρχει με την εργασία στο κρεβάτι:
όπου το κελί του μοναχού είναι το ασκητικό ιδεώδες της νεωτερικότητας;
όπου η εικόνα του ξαπλωμένου ανήκει σε μια απωθημένη σωματική ποιητική
όπου αναδεικνύονται δύο διαφορετικές εκδοχές του ηδονισμού;
όπου ο τεχνουτοπιστής Τάκης Ζενέτος ζει και κατεβαίνει από τα σύννεφα.*

ΓΙΩΡΓΟΣ ΤΖΙΡΤΖΙΛΑΚΗΣ

ΑΡΙΣΤΕΡΑ: Hendrick Goltzius, Φαίδρας, από τη σειρά «Οι τέσσερις πιο όμορφους», 1588, Εθνική Πινακοθήκη της Ταγγής.

AirBnB



ΕΚΘΕΣΗ
Θέατρο
Συναυλίες
Σινεμά
Συζητήσεις
Πάρτυ

ΑΠΟ
18
ΑΠΡΙΛΙΟΥ

sgt.gr

ΥΠΝΟΣ PROJECT

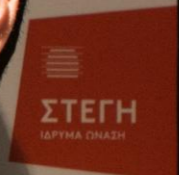

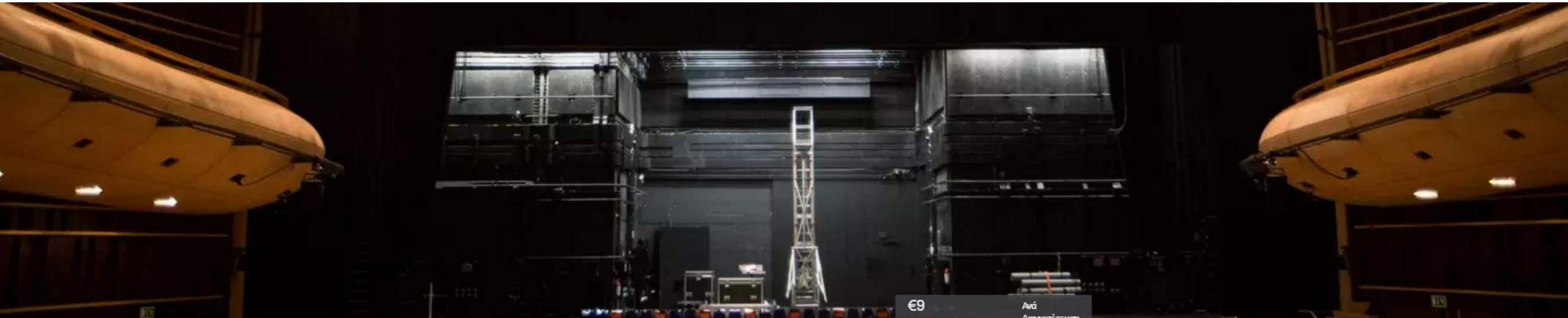

ΣΤΕΓΗ | Onassis Cultural Centre

Ηγννος στη Στέγη

Athina, Ελλάδα



Κοινόχρηστο δωμάτιο



6 Επισκέπτες



6 κρεβάτια

€9 Ανά Απομείωση

Άφιξη	Αποχώρηση	Επισκέπτες
ηη/μμ/εεεε	ηη/μμ/εεεε	1

[Στείλτε αίτημα για κράτηση](#)

Σχετικά με αυτήν την καταχώρηση

«Τι είναι για σένα ύπνος;»

Απάντησε με ένα μήνυμα στην ενότητα «Επικοινωνήστε με τον οικοδεσπότη (Contact the host)», μέχρι το Σάββατο 9 Απριλίου, στις 10:00 π.μ. και ζήσε μια διαφορετική εμπειρία ύπνου, Δευτέρα 11 Απριλίου, στη Στέγη.

[Επικοινωνήστε με τον οικοδεσπότη](#)

Ο χώρος	Άτομα: 6 Μπάνια: 3 Υπνοδωμάτια: 1 Κρεβάτια: 6	Άφιξη: 19:00 - 20:00 Αποχώρηση: 12:00 Τύπος ιδιοκτησίας: Σπίτι Τύπος δωματίου: Κοινόχρηστο δωμάτιο
---------	--	---

[Κανόνες σπιτιού](#)

Παροχές	Είδη πρώτης ανάγκης Κλιματισμός	Δωρεάν στάθμευση στις εγκαταστάσεις Ασύρματο Internet + Περισσότερα
---------	------------------------------------	---

Τιμές	Επιπλέον άτομα: Χωρίς χρέωση	Ακύρωση: Ευέλικτη
-------	------------------------------	--------------------------

[Αποθήκευση σε Wish List](#)

13 ταξιδιώτες αποθήκευσαν αυτόν το χώρο

[Email](#) [Messenger](#) [Περισσότερα](#)

[Αναφέρετε αυτήν την καταχώρηση](#)

Ο οικοδεσπότης σας



ΣΤΕΓΗ | Onassis Cultural Centre

Αθήνα, Ελλάδα · Μέλος από: Απρίλιος 2016

Η Στέγη Γραμμάτων και Τεχνών του Ιδρύματος Ωνάση είναι ένας τόπος πολυμοιού για το θέατρο, το χορό, τη μουσική, τον κινηματογράφο, τα εικαστικά και τα γράμματα. Αποστολή μας είναι η προβολή του σύγχρονου πολυμοιού, η υποστήριξη των Ελλήνων δημιουργών, η καλλιέργεια διεθνών συνεργασιών, η εκπαίδευση για τα παιδιά και η διά βίου μάθηση για ανθρώπους κάθε ηλικίας, σε ένα χώρο ανοιχτό και προσπό σε όλους.

Ρυθμός απάντησης: 78%

Χρόνος απάντησης: σε μερικές ώρες

[Επικοινωνήστε με τον οικοδεσπότη](#)

Αποθήκευση σε Wish List

13 ταξιδιώτες αποθήκευσαν αυτόν το χώρο

Email

Messenger

Περισσότερα

Αναφέρετε αυτήν την καταχώρηση

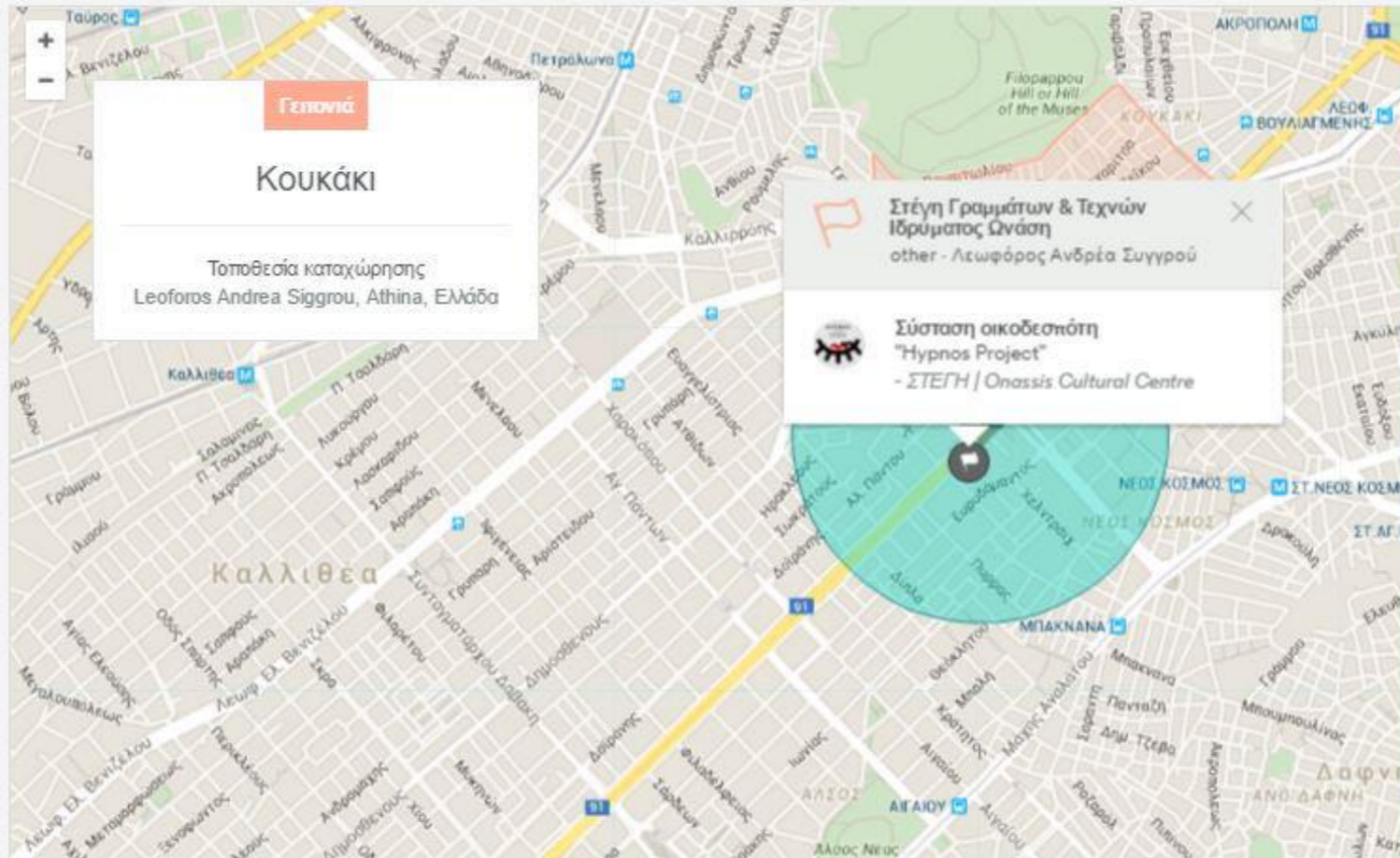

Polysomnogarden

Οπτικοακουστική εγκατάσταση μεικτών μέσων με θέμα την αναπαράσταση της αρχιτεκτονικής του ύπνου με χρήση ιατρικ

Καλλιτεχνική Ομάδα

Ιδέα, σχεδιασμός: Μαρίνα Γιώτη

Σχεδιασμός ήχου: Coti K

Προγραμματισμός αυτοματισμών: Θάνος Ελευθεράκος

Συντελεστές

Φωτισμοί: Τάσος Παλαιορούτας

Διαμόρφωση κήπου: Όλγα Μανέττα

Επιστημονική Υποστήριξη: Χαρά Τσέκου









7

Βιομηχανικό Σχέδιο

Ο Ο.Β.Ι. είναι Ν.Π.Ι.Δ. και λειτουργεί με βάση το Ν. 1733/87 και ασκεί κρατική εξουσία

- **σκοποί του Ο.Β.Ι. είναι**
 - ***η κατοχύρωση των εφευρέσεων και***
 - ***η διάδοση της τεχνολογικής πληροφορίας, που περιέχεται μέσα στα διπλώματα ευρεσιτεχνίας***

Βασικοί τρόποι προστασίας

Μέσω των διατάξεων περί προστασίας πνευματικής ιδιοκτησίας (copyright)- Ν.2121/1993

Μέσω των διατάξεων περί προστασίας βιομηχανικής ιδιοκτησίας (βιομηχανικό σχέδιο- υπόδειγμα/ Π.Δ. 259/1997 – Ν. 2417/1996)

Copyright

v.s.

Βιομηχανικό σχέδιο/ υπόδειγμα

COPYRIGHT

Προστατεύει περιεχόμενο

Δεν απαιτείται κατοχύρωση

Δεν απονέμεται τίτλος/
πιστοποιητικό κατοχύρωσης

Διάρκεια προστασίας: 70
χρόνια από τον θάνατο του
δημιουργού

**ΒΙΟΜΗΧΑΝΙΚΟ ΣΧΕΔΙΟ-
ΥΠΟΔΕΙΓΜΑ**

Προστατεύει την εξωτερική ορατή
εικόνα προϊόντος

Απαιτείται κατοχύρωση για την
προστασία

Απονέμεται πιστοποιητικό
καταχώρισης βιομηχανικού σχεδίου-
υποδείγματος

Διάρκεια προστασίας: 5 χρόνια από
την ημερομηνία καταχώρισης (με
δυνατότητα ανανέωσης μέχρι 25
χρόνια)

Τι είναι το Σχέδιο ή Υπόδειγμα (Π.Δ. 259/1997 – Ν. 2417/1996)

ΟΡΙΣΜΟΣ: Είναι η εξωτερική ορατή εικόνα του συνόλου ή μέρος ενός βιομηχανικού ή βιοτεχνικού προϊόντος, που προκύπτει από τα ιδιαίτερα χαρακτηριστικά που έχει.

Ιδιαίτερα χαρακτηριστικά θεωρούνται ενδεικτικά:

- ✓ γραμμή
- ✓ περίγραμμα
- ✓ χρώμα
- ✓ σχήμα
- ✓ μορφή
- ✓ υλικά του ίδιου του προϊόντος
- ✓ διακόσμηση που φέρει



ΟΡΓΑΝΙΣΜΟΣ ΒΙΟΜΗΧΑΝΙΚΗΣ ΙΔΙΟΚΤΗΣΙΑΣ

ΠΙΣΤΟΠΟΙΗΤΙΚΟ ΚΑΤΑΧΩΡΗΣΗΣ ΣΧΕΔΙΟΥ Ή ΥΠΟΔΕΙΓΜΑΤΟΣ

Αριθμ. **6001634**

Εχοντας υπόψη :

α) το τρίτο και τέταρτο άρθρο του νόμου 2417/1996 "Κύρωση του Διακανονισμού της Χάγης για τη διεθνή κατάθεση των βιομηχανικών σχεδίων και υποδειγμάτων της 6ης Νοεμβρίου 1925, όπως αναθεωρήθηκε στη Χάγη στις 28 Νοεμβρίου 1960 και της Συμπληρωματικής Πράξης της Στοκχόλμης της 14ης Ιουλίου 1967, όπως τροποποιήθηκε στη Στοκχόλμη στις 28 Σεπτεμβρίου 1979"

β) το άρθρο 24 παρ. 1 του με αριθμό 259/1997 Προεδρικού Διατάγματος "Διατάξεις εφαρμογής του Διακανονισμού της Χάγης για τη διεθνή κατάθεση των βιομηχανικών σχεδίων και υποδειγμάτων που κυρώθηκε με το Νόμο 2417/1996 και διατάξεις για τον εθνικό τίτλο προστασίας"

γ) την αίτηση που κατέθεσε ο ενδιαφερόμενος στον Ο.Β.Ι. στις **24-1-2003** με αριθμό **20030600015**.

Χορηγούμε

Πιστοποιητικό Καταχώρησης Σχεδίου ή Υποδείγματος με θεωρημένα όλα τα κατά νόμο επισυναπτόμενα σχετικά έγγραφα στην :

ΟΡΓΑΝΩΤΙΚΗ ΕΠΙΤΡΟΠΗ ΟΛΥΜΠΙΑΚΩΝ ΑΓΩΝΩΝ "ΑΘΗΝΑ 2004 Α.Ε."

Ιωλκού και Φιλικής Εταιρίας
14234 ΝΕΑ ΙΩΝΙΑ (ΑΤΤΙΚΗΣ)

για το σχέδιο ή υπόδειγμα που αφορά : " ΔΑΔΑ ΟΛΥΜΠΙΑΚΩΝ ΚΑΙ
ΠΑΡΑΟΛΥΜΠΙΑΚΩΝ ΑΓΩΝΩΝ 2004 "

ΔΗΜΙΟΥΡΓΟΣ : ΒΑΡΩΤΣΟΣ ΑΝΔΡΕΑΣ

Το Πιστοποιητικό αυτό καταχώρησης σχεδίου ή υποδείγματος, χορηγείται από τον Ο.Β.Ι. χωρίς προηγούμενο έλεγχο των όρων των άρθρων 12, 13, 14 και 15 του Π.Δ. 259/1997 με ευθύνη του καταθέτη, και ισχύει μέχρι **24-1-2008** εκτός αν ζητηθεί ανανέωση της προστασίας κατ' εφαρμογή του άρθρου 29 του παραπάνω Προεδρικού Διατάγματος.

Αθήνα 07/08/2003

Ο Γενικός Διευθυντής

ΕΜΜΑΝΟΥΗΛ ΣΑΜΟΥΗΛΙΔΗΣ

Κατηγορίες προϊόντων για τις οποίες μπορεί να ζητηθεί προστασία

Οι κατηγορίες ταξινομούνται σύμφωνα με τον Διεθνή Διακανονισμό του Λοκάρνο και περιλαμβάνουν ενδεικτικά:

- είδη ένδυσης και υπόδησης
- κοσμήματα
- είδη διατροφής
- εξοπλισμός πώλησης ή διαφήμισης, πινακίδες
- είδη υφαντουργίας, επίπλωσης, διακόσμησης
- συσσκευασίες
- φωτογραφικά, κινηματογραφικά και οπτικά είδη
- συσσκευές/μηχανήματα/κατασκευές
- παιχνίδια
- συσσκευές εγγραφής, τηλεπικοινωνίας ή επεξεργασίας πληροφοριών

Προϋποθέσεις προστασίας 1ο

Να είναι **νέο**

(μέχρι το χρόνο της κατάθεσης της αίτησης για καταχώριση δεν έχει διατεθεί στο κοινό κανένα πανομοιότυπο σχέδιο ή υπόδειγμα)

Να έχει **ατομικό χαρακτήρα**

(η όλη εντύπωση που προκαλεί στον ενημερωμένο χρήστη διαφέρει από εκείνη που προκαλείται στον ίδιο χρήστη από οποιοδήποτε άλλο σχέδιο ή υπόδειγμα το οποίο έχει καταστεί προσιτό στο κοινό πριν από την ημερομηνία κατάθεσης της αίτησης για καταχώριση)

Προϋποθέσεις προστασίας 2ο

Να μην είναι αντίθετο προς τη δημόσια τάξη ή τα χρηστά ήθη

Τα χαρακτηριστικά της μορφής του προϊόντος να μην υπαγορεύονται αποκλειστικά από την τεχνική του λειτουργία

τα χαρακτηριστικά της εμφάνισης του προϊόντος να μην πρέπει κατ' ανάγκη να αναπαραχθούν με την ακριβή μορφή και τις διαστάσεις τους, ώστε το προϊόν στο οποίο ενσωματώνεται ή εφαρμόζεται το σχέδιο ή υπόδειγμα να μπορεί να συνδεθεί μηχανικά με άλλο προϊόν ή να τοποθετηθεί μέσα, γύρω ή επάνω σε ένα άλλο προϊόν, ώστε κάθε ένα από αυτά να επιτελεί τη λειτουργία του.

Επομένως προस्ताσία βάσει βιομηχανικού σχεδίου ή υποδείγματος

Μπορεί να απονεμηθεί σε:

βιομηχανικό ή βιοτεχνικό
προϊόν

τα συστατικά που
προορίζονται για
συναρμολόγηση σε ένα
σύνθετο προϊόν (υπό
προϋποθέσεις*)

τη συσκευασία, τη
παρουσίαση,

τα γραφικά σύμβολα και τα
τυπογραφικά στοιχεία

Δεν καλύπτει:

προγράμματα
ηλεκτρονικών υπολογιστών

***Προϊόν το οποίο αποτελεί μέρος σύνθετου προϊόντος (εξάρτημα)**

Το σχέδιο ή υπόδειγμα, ενός προϊόντος το οποίο αποτελεί συστατικό ενός σύνθετου προϊόντος θεωρείται ότι είναι νέο και ότι έχει ατομικό χαρακτήρα μόνο εάν:

α. το συστατικό, όταν ενσωματωθεί στο σύνθετο προϊόν, **παραμένει ορατό** κατά τη συνήθη χρήση του προϊόντος, και

β. τα ορατά χαρακτηριστικά του συστατικού πληρούν αυτά καθαυτά τις προϋποθέσεις ως προς το νέο και ατομικό χαρακτήρα.

Διαδικασίες κατάθεσης αίτησης

Εθνική διαδικασία - ενώπιον ΟΒΙ

Κοινοτική διαδικασία - μέσω ΕΥΙΡΟ-
Γραφείο Εναρμόνισης της Εσωτερικής
Αγοράς

(Κανονισμός (ΕΚ) αριθ.6/2002 της 12/12/2001)

Διεθνής διαδικασία - μέσω WIPO

(Διακανονισμός της Χάγης του 1960 + Ν.2417/1996)

Βήματα εθνικής κατάθεσης

Κατάθεση αίτησης ενώπιον του ΟΒΙ

Πληρωμή τέλους κατάθεσης (βασικός τέλος από 100 ευρώ)

Εξέταση και απάντηση εντός 4 μηνών

Δημοσίευση στο ΕΔΒΙ

Διάρκεια προστασίας 5-25 έτη

Κοινοτική ν.σ διεθνής κατάθεση

Κοινοτική κατάθεση- EUIPO

Αυτόματη προστασία σε όλα τα Κράτη Μέλη της ΕΕ

Ελάχιστο βασικό τέλος 230 ευρώ

Διάρκεια προστασίας 5- 25 χρόνια

Διεθνής κατάθεση- WIPO

Δέσμευση της ημερομηνίας κατάθεσης στον WIPO αλλά ανάγκη επιμέρους καταθέσεων σε κράτη μέλη της σύμβασης της Χάγης

Ελάχιστο βασικό τέλος 414 ελβετικά φράγκα συν τέλη ανά κράτος μέλος

Διάρκεια προστασίας αντίστοιχη με αυτήν που αποδίδεται βάσει της νομοθεσία κάθε κράτους μέλους

Τίτλος προστασίας

Με την καταχώριση ο δικαιούχος σχεδίου ή υποδείγματος αποκτά το αποκλειστικό δικαίωμα να το χρησιμοποιεί και να απαγορεύει σε οποιοδήποτε τρίτο τη χρήση του χωρίς τη συγκατάθεσή του.

Η παραπάνω χρήση καλύπτει ενδεικτικά:

κατασκευή

προσφορά

διάθεση στην αγορά

Εισαγωγή/ εξαγωγή

χρήση του προϊόντος

στο οποίο έχει ενσωματωθεί ή εφαρμοστεί το εν λόγω σχέδιο ή υπόδειγμα καθώς και την αποθήκευση προϊόντος για τους σκοπούς αυτούς.

Πρακτικά αυτό σημαίνει....

ότι σε περίπτωση που τρίτος αντιγράψει ή/και εκμεταλλευτεί καταχωρισμένο σχέδιο ή υπόδειγμα, ο δικαιούχος του μπορεί να προσφύγει ενώπιον του αρμόδιου δικαστηρίου και να διεκδικήσει:

την καταβολή ποσού ανάλογου προς το τίμημα άδειας εκμετάλλευσης

την αποκατάσταση της ζημιάς του ή την απόδοση της ωφέλειας που απέκτησε ο τρίτος από την αθέμιτη χρήση του σχεδίου ή υποδείγματος

την καταστροφή των απομιμητικών προϊόντων

8

Σήματα



English AA Sign up Login

EU IPO
EUROPEAN UNION
INTELLECTUAL PROPERTY OFFICE

Protect your intellectual property in the European Union

Home **Trade marks** Designs Law & practice Learning About EUIPO

Home Trade marks **Route to registration** Search availability

Search availability

If someone else has already registered your mark, it is not available. You can save time and money by searching for marks that could conflict with yours before you apply. In the European Union (EU) there are more than 11 million registered trade marks.

It costs nothing to search, and the information you find is crucial to your application. If someone already owns a trade mark they might want to object to your application.

Where to search? How to search? What to do?

EU trade marks

You can search for registered trade marks using two different databases:

eSearch plus
EUIPO's Database of EU Trade Marks

eSearch plus is EUIPO's access to its database of European Union trade marks and registered Community designs. It can help you find out if someone has registered a similar trade mark with us. With eSearch plus, you can also perform image searches and image monitoring, find a representative, or search the Bulletin.

TMview

The TMview database contains information from all of the EU national IP offices, the European Intellectual Property Office (EUIPO) and a number of international partner offices outside the EU on trade mark applications and registered marks. A trade mark applied for or registered at national level before yours could pose a threat to your application.

Trade marks basics

Route to registration

- Checklist
- Search availability**
- Goods and services
- Ownership
- Fees and payments
- Apply now
- Registration process

Trade marks once registered

Links

- eSearch
- TMview

Tools & documents

Τι μπορεί να αποτελέσει εμπορικό σήμα

οι λέξεις

τα ονόματα φυσικών ή νομικών προσώπων

τα ψευδώνυμα

οι απεικονίσεις

τα σχέδια

τα γράμματα

οι αριθμοί

οι ήχοι, συμπεριλαμβανομένων των μουσικών φράσεων

το σχήμα του προϊόντος ή της συσκευασίας του

ο τίτλος εφημερίδας ή περιοδικού

*Σήμα επίσης μπορεί να αποτελέσει το χρώμα, μόνο όμως αν έχει καθιερωθεί στις συναλλαγές ως διακριτικό γνώρισμα συγκεκριμένου προϊόντος ή υπηρεσίας.

Κατηγορίες σημάτων

Λεκτικό σήμα: είναι ένα σήμα που αναπαρίσταται με λέξεις, γράμματα, αριθμούς ή οποιουσδήποτε άλλους χαρακτήρες που μπορούν να τυπωθούν (σε συνήθη γραμματοσειρά χωρίς ειδικά γραφικά στοιχεία).

Σήμα απεικόνισης: Το σήμα απεικόνισης συνίσταται σε φωτογραφίες, γραφικά, εικόνες ή άλλα στοιχεία απεικόνισης, συνδυασμούς λεκτικών και απεικονιστικών ή άλλων γραφικών στοιχείων, λεκτικά στοιχεία σε στυλιζαρισμένη γραμματοσειρά ή λεκτικά στοιχεία σε περισσότερες από μία σειρές ή μπορεί να αποτελείται αποκλειστικά από έγχρωμα λεκτικά στοιχεία.

Ηχητικό σήμα: είναι ήχος που χρησιμοποιείται για να διακρίνει προϊόντα και υπηρεσίες και μπορεί να απεικονισθεί χρησιμοποιώντας τυποποιημένες μεθόδους αναπαραγωγής ήχου ή/και τυποποιημένη σημειογραφία π.χ. με τη χρήση γραφικών.

Συσκευασία

Με ορισμένη έγχρωμη σύνθεση (για έγχρωμα απεικονιστικά σήματα)

Συλλογικό: είναι το σήμα που καταθέτης του είναι επαγγελματική ένωση, ιδιωτικού ή δημοσίου δικαίου με νομική προσωπικότητα. Με κριτήριο τον καταθέτη σε αντιδιαστολή με το Ατομικό που είναι το σήμα ο καταθέτης του οποίου είναι φυσικό ή νομικό πρόσωπο (π.χ. εταιρεία).

Τρισδιάστατο σήμα: είναι ένα σήμα τρισδιάστατου σχήματος όπως το πραγματικό προϊόν ή η συσκευασία του. Δεν χρειάζεται κατάθεση δείγματος προϊόντος.

Τα σήματα διακρίνουν:

Προϊόντα (έπιπλα, οικιακά σκεύη, υφάσματα, ενδύματα, παιχνίδια κλπ.)

Υπηρεσίες (εμπορικές, κατασκευής, επεξεργασίας υλικών, τεχνολογικές και επιστημονικές κλπ.)

Σύμφωνα με τις κατηγορίες προϊόντων και υπηρεσιών που θέλει να διακρίνει ένα σήμα, καταχωρείται στις αντίστοιχες κλάσεις σύμφωνα με την Ταξινόμηση της Νίκαιας.

Βήματα κατοχύρωσης

1. **διενέργεια έκθεσης έρευνας** σήματος (έλεγχος διαθεσιμότητας) προκειμένου να εξακριβωθεί αν υφίστανται ήδη κατοχυρωμένα όμοια ή παρεμφερή σήματα και ποιες είναι οι πιθανότητες απόρριψης τυχόν κατάθεσης εξ' αυτού του λόγου ή προβολής ανακοπής από τρίτα μέρη.
2. **κατάθεση σήματος** στις συμφωνημένες κλάσεις προϊόντων ή/και υπηρεσιών (είτε ηλεκτρονικά είτε με φυσική παρουσία στο Υπουργείο Ανάπτυξης).
3. **παρακολούθηση** της διαδικασίας κατοχύρωσης για τυχόν μεταγενέστερη κατάθεση ομοίων ή παρεμφερών σημάτων και διαχείριση trademark Portfolio

F&Qs

Τέλη εθνικής κατάθεσης: ξεκινούν από 110 ευρώ

Διάρκεια προστασίας: 10ετία (υπόκειται σε ανανέωση)

Υπάρχει η δυνατότητα προστασίας σε ευρωπαϊκό επίπεδο με την κατάθεση κοινοτικού σήματος και σε διεθνές επίπεδο με την κατάθεση σχετικής αίτησης στον wipo.

Γιατί να κατοχυρώσω το σήμα μου?

Αποτελεί περιουσιακά εκμεταλλεύσιμο άυλο αγαθό

Ο δικαιούχος μπορεί:

- να εμποδίζει τρίτους από τη χρήση του ίδιου ή και παρόμοιου σήματος (παραποίηση ή απομίμηση σήματος που ανήκει σε άλλον επισύρει αστικές και ποινικές ευθύνες και αξίωση για αποζημίωση)
- να το μεταβιβάσει με αντάλλαγμα ανάλογο κάθε φορά της φήμης και της διακριτικής του δύναμης του σήματος
- να παραχωρεί άδειες παράλληλης κατάθεσης ή χρήσης του σήματος σε τρίτους με χρηματικό αντάλλαγμα

Ο δικαιούχος του αποκτά ένα δυνατό μέσο διατήρησης αλλά και διεύρυνσης του πελατολογίου του.

9

συμπεράσματα

[Θυμίσου !]

* ο δημιουργός πάντοτε διατηρεί το δικαίωμα πνευματικής ιδιοκτησίας όταν χρησιμοποιεί άδειες ανοιχτού περιεχομένου (αρ. 15 (1), (4))

* ΕΛΛΑΚ/ Ανοικτό Περιεχόμενο ΔΕΝ σημαίνει ελεύθερο δικαιωμάτων αλλά είναι τρόπος αδειοδότησης

* ΔΕΝ χρειάζονται διατυπώσεις για την κτήση των δικαιωμάτων πνευματικής ιδιοκτησίας/ συγγενικών δικαιωμάτων (αρ. 6 (2))

[Θυμίσου !]

- * Η πνευματική ιδιοκτησία είναι ένα μόνο είδος διανοητικής ιδιοκτησίας
- * Οργάνωσε και κατάγραψε τους πόρους που χρησιμοποιείς στη δουλειά σου
- * Χρησιμοποίησε ανοιχτό περιεχόμενο και αδειοδότησε με μεικτές άδειες
- * Δημιούργησε πολλαπλά στρώματα προστασίας διανοητικής ιδιοκτησίας και στρατηγική εκμετάλλευσης αυτών

[Θυμίσου !]

- * Το βιομηχανικό σχέδιο λειτουργεί σωρευτικά με τα δικαιώματα πνευματικής ιδιοκτησίας
- * Προσοχή στην αδειοδοτική στρατηγική: όλες οι άδειες δεν λειτουργούν με τον ίδιο τρόπο
- * Χρησιμοποίησε το σήμα για να ενισχύσεις τα άλλα είδη διανοητικής σου ιδιοκτησίας

[Θυμίσου !]



SONY
make.believe

>
ΑΚΟΜΑ ΚΑΙ ΕΚΕΙΝΟΣ
ΠΟΥ ΔΟΥΛΕΥΕΙ
ΜΟΝΟΣ ΤΟΥ
ΧΡΕΙΑΖΕΤΑΙ ΤΕΧΝΟΛΟΓΙΑ
ΠΟΥ ΝΑ ΣΥΝΕΡΓΑΖΕΤΑΙ.

>
// INTELLIGENCE
GATHERED >>

ΣΤΙΣ ΑΙΘΟΥΣΕΣ 01.11.12
SKYFALL
007™

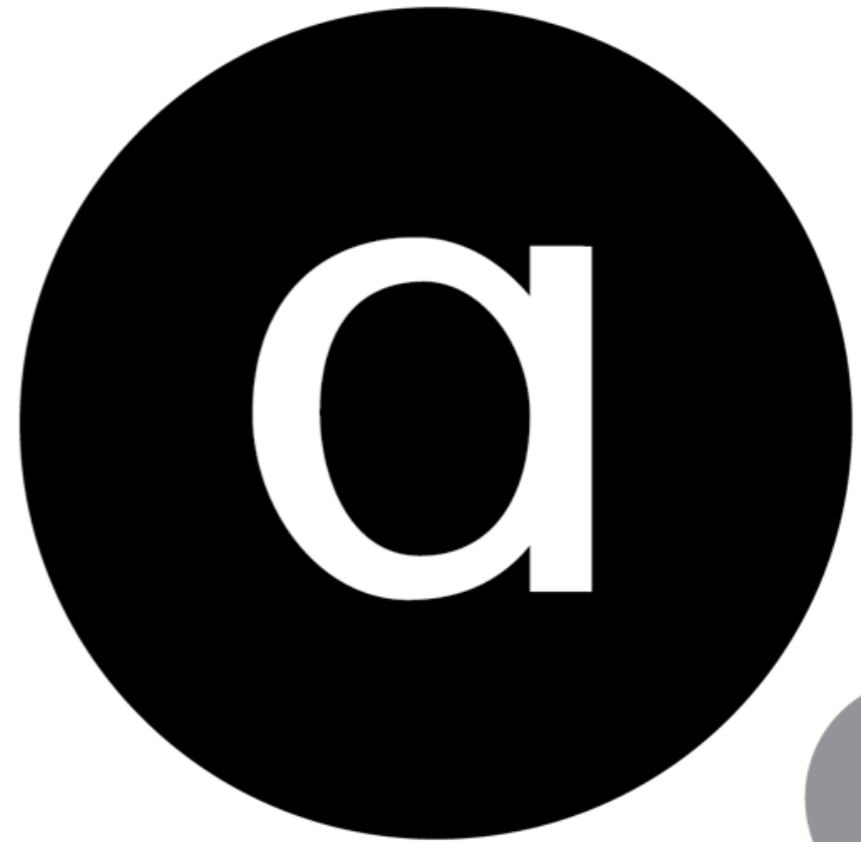
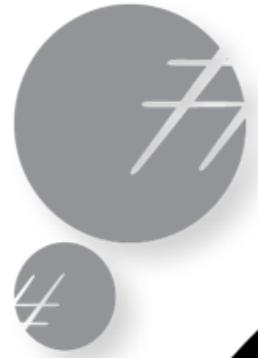

#open

@prodromos